



3 > Przygotowanie powietrza



3 / 1 Modułowe przygotowanie powietrza serii MX

		Sekcja	Strona
Seria MX	 Filtr	3/1.05	809
	Przyłącza MX2: G3/8, G1/2, G3/4 Przyłącza MX3: G3/4, G1. Budowa modułowa Szkłanka z technopolimeru		
Seria MX	 Filtry koalescencyjne	3/1.10	813
	Przyłącza MX2: G3/8, G1/2, G3/4 Przyłącza MX3: G3/4, G1. Budowa modułowa Szkłanka z technopolimeru		
Seria MX	 Filtry z wkładem z węgla aktywnego	3/1.15	817
	Przyłącza MX2: G3/8, G1/2, G3/4 Przyłącza MX3: G3/4, G1. Budowa modułowa Szkłanka z technopolimeru		
Seria MX	 Reduktory ciśnienia	3/1.20	820
	Przyłącza MX2: G3/8, G1/2, G3/4 – przyłącza MX3: G3/4, G1 Przyłącza do bloków przyłączeniowych: G1/2 (tylko MX2). Budowa modułowa. Dostępne z wbudowanymi manometrami lub przyłączami na manometry		
Seria MX	 Smarownice	3/1.25	825
	Przyłącza MX2: G3/8, G1/2, G3/4 Przyłącza MX3: G3/4, G1. Budowa modułowa Szkłanka z technopolimeru		
Seria MX	 Filtro-reduktory	3/1.30	828
	Przyłącza MX2: G3/8, G1/2, G3/4 Przyłącza MX3: G3/4, G1. Budowa modułowa Szkłanka z technopolimeru		
Seria MX	 Zawory 3/2 złączająco-odpowietrzające z zamknięciem	3/1.35	832
	Przyłącza MX2: G3/8, G1/2, G3/4 Przyłącza MX3: G3/4, G1. Budowa modułowa Sterowanie ręczne, elektropneumatyczne, pneumatyczne i za pomocą serwopilota		
Seria MX	 Zawory łagodnego startu	3/1.40	837
	Przyłącza MX2: G3/8, G1/2, G3/4 Przyłącza MX3: G3/4, G1 Budowa modułowa		
Seria MX	 Kostki rozgłębiające	3/1.45	841
	Przyłącza MX2: G1/2 Przyłącza MX3: G1 Budowa modułowa		
Seria MX	 Akcesoria	3/1.49	844
	Systemy szybkich połączeń zaprojektowane w celu ułatwienia montażu		
Seria MX	 Zmontowany zespół FRL	3/1.50	849
	Przyłącza MX2: G3/8, G1/2, G3/4 Przyłącza MX3: G3/4, G1 Montaż przy pomocy szybkich zacisków		



3 / 2 Modułowe przygotowanie powietrza serii MC

		Sekcja	Strona
Seria MC	 Filtry	3/2.05	860
	Przyłącza: G1/4, G3/8, G1/2 Konstrukcja modułowa Metalowa obudowa szkłanki		
Seria MC	 Filtry koalescencyjne	3/2.10	863
	Przyłącza: G1/4, G3/8, G1/2 Budowa modułowa Metalowa obudowa szkłanki		
Seria MC	 Reduktory ciśnienia	3/2.15	866
	Przyłącza: G1/4, G3/8, G1/2 Budowa modułowa		
Seria MC	 Smarownice	3/2.20	869
	Przyłącza: G1/4, G3/8, G1/2 Budowa modułowa Z metalową obudową szkłanki		
Seria MC	 Filtro-reduktory	3/2.25	872
	Przyłącza: G1/4, G3/8, G1/2 Budowa modułowa Metalowa obudowa szkłanki		
Seria MC	 Zawory 3/2 złączająco-odpowietrzające z zamknięciem	3/2.30	875
	Dostępne wersje sterowane elektropneumatycznie, pneumatycznie i ręcznie Budowa modułowa Przyłącza: G1/4, G3/8, G1/2		
Seria MC	 Zawory łagodnego startu	3/2.35	879
	Przyłącza: G1/4, G3/8, G1/2 Budowa modułowa		
Seria MC	 Kostki rozgłębiające	3/2.40	882
	Przyłącza: G1/4, G1/2 Budowa modułowa		
Seria MC	 Akcesoria	3/2.44	884
	Systemy szybkich połączeń zaprojektowane w celu ułatwienia montażu		
Seria MC	 Zmontowany zespół FRL	3/2.45	889
	Przyłącza: G1/4, G3/8, G1/2		
Seria MC	 Reduktory ciśnienia	3/2.50	898
	Przyłącza: G1/4 Budowa modułowa		

3 / 3 Reduktory ciśnienia

		Sekcja	Strona
Seria CLR		Mikroreduktory ciśnienia	3/3.03 902
		Przyłącza: G1/8, G1/4 Mikroreduktory ciśnienia z przyłączem typu banjo lub bez przyłącza, technopolimerowe	
Seria M		Mikroreduktory ciśnienia	3/3.05 905
		Przyłącza: G1/8, G1/4	
Seria T		Mikroreduktory ciśnienia	3/3.10 908
		Przyłącza: G1/8, G1/4	
Seria M, T		Akcesoria	3/3.12 910
		Systemy szybkich połączeń zaprojektowane w celu ułatwienia montażu	
Seria PR		Regulatory precyzyjne ze sterowaniem ręcznym	3/3.15 912
		Przyłącze: G1/4	

3 / 4 Elementy przygotowania powietrza

		Sekcja	Strona
Seria N		Filtry standardowe i koalescencyjne	3/4.05 916
		Przyłącza: G1/8, G1/4 Z przykręcaną przezroczystą szklanką	
Seria N		Reduktory ciśnienia	3/4.10 919
		Przyłącza: G1/8, G1/4	
Seria N		Smarownice	3/4.15 922
		Przyłącza: G1/8, G1/4 Z przykręcaną przezroczystą szklanką	
Seria N		Filtro-reduktory	3/4.20 925
		Przyłącza: G1/8, G1/4 Z przykręcaną przezroczystą szklanką	
Seria N		Akcesoria	3/4.25 928
		Systemy szybkich połączeń zaprojektowane w celu ułatwienia montażu	

3 / 5 Akcesoria do zespołów przygotowania powietrza

		Sekcja	Strona
Seria M043, M053, M063		Manometry	3/5.05 931
		Klasa dokładności CL 1,6	
Seria PG		Manometry cyfrowe	3/5.06 934
		Możliwość montażu bezpośredniego poprzez podłączenie tylnie lub panelowe	
Seria MX, MC, N		Spusty kondensatu Wkłady filtracyjne	3/5.10 938
		Spust półautomatyczny, ręczny; Spust automatyczny; Spust spadkiem ciśnienia; Spust spadkiem ciśnienia, z zabezpieczeniem Przyłącze 1/8 (bez spustu)	

Filtry serii MX

Przyłącza MX2: G3/8, G1/2, G3/4 – przyłącza MX3: G3/4, G1
 Konstrukcja modułowa
 Szklanka z technopolimeru



- » Usuwanie zanieczyszczeń i kondensatu
- » Wysoki przepływ przy minimalnych spadkach ciśnienia
- » Wkłady filtracyjne 25 lub 5 μm
- » Spust ręczny, automatyczny lub spadkiem ciśnienia
- » System blokady szklanki zmniejsza ryzyko wypadków

Seria MX została zaprojektowana w taki sposób, aby stanowiła wielosektorowe rozwiązanie, gwarantujące oszczędność czasu instalacji, przestrzeni i kosztów. Specjalny konfigurator dostępny na stronie internetowej Camozzi <http://catalogue.camozzi.com> (zakładka Configurators) umożliwi klientom wybór rozwiązania najbardziej odpowiedniego do docelowego zastosowania produktów, poprzez dobór pojedynczych elementów lub konfigurację zmontowanych zespołów FRL.

MX to nowa seria elementów przygotowania powietrza produkcji Camozzi, charakteryzujących się nowoczesną, modułową i zwartą konstrukcją, oferujących wysoką wydajność. Idealne połączenie stopów metali i technopolimerów pozwoliło stworzyć produkty niezawodne w działaniu, cechujące się jednocześnie lekką i wytrzymałą konstrukcją. Ponadto nowa modułowa koncepcja pozwoliła uczynić montaż elementów łatwiejszym.

DANE OGÓLNE

Rodzaj konstrukcji	modułowa, zwarta, wkład filtracyjny z HDPE
Materiały	patrz TABELA MATERIAŁÓW (str. 3/01.05.2002)
Przyłącza	MX2: G3/8-G1/2-G3/4 MX3: G3/4-G1
Pojemność szklanki	MX2: 55 cc MX3: 85 cc
Montaż	pionowo, bezpośrednio lub skręcony z zespołem na ścianie (za pomocą zacisków)
Zakres temperatur pracy	-5°C + 50°C do 16 bar (dla punktu rosy medium roboczego poniżej 2°C w min. temperaturze pracy) -5°C + 60°C do 10 bar (dla punktu rosy medium roboczego poniżej 2°C w min. temperaturze pracy)
Stopień filtracji	25 μm (standard) 5 μm
Spust kondensatu	MX2: ręczny-półautomatyczny (standard), automatyczny, wyzwalany spadkiem ciśnienia z zabezpieczeniem, brak spustu z przyłączem G1/8 MX3: ręczny-półautomatyczny (standard), brak spustu z przyłączem G1/8
Zakres ciśnień pracy	0,3 + 16 bar (ze spustem automatycznym 1,5 + 12 bar)
Przepływ nominalny	patrz wykresy CHARAKTERYSTYK PRZEPIYWOWYCH (str. 3/01.05.2003)
Czynnik roboczy	sprężone powietrze

OZNACZENIA

MX	2	-	3/8	-	F	0	0	-	LH
-----------	----------	----------	------------	----------	----------	----------	----------	----------	-----------

MX	SERIA
2	ROZMIAR: 2 = G3/8-G1/2-G3/4 3 = G3/4-G1
3/8	PRZYŁĄCZE: 3/8 = G3/8 1/2 = G1/2 3/4 = G3/4 1 = G1
F	FILTR
0	WKŁAD FILTRACYJNY: 0 = 25 µm (standard) 1 = 5 µm
0	SPUST KONDENSATU: 0 = spust półautomatyczny-ręczny (standard) 3 = spust automatyczny 5 = wyzwolany spadkiem ciśnienia, z zabezpieczeniem 8 = bez spustu, z gniazdem G1/8
LH	KIERUNEK PRZEPLYWU: = od lewej do prawej (standard) LH = od prawej do lewej

3

PRZYGOTOWANIE
POWIETRZA

W przypadku montażu pojedynczego elementu za pomocą kołnierzy mocujących lub na ścianie należy odnieść się do sekcji „Zmontowany zespół FRL serii MX” (str. 3/1.50.01)

Filtry serii MX – materiały

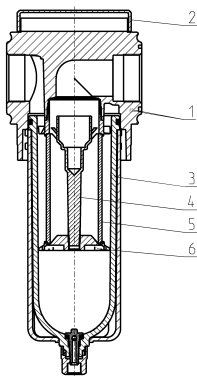

CZĘŚCI	MATERIAŁY
1 = Korpus	Aluminium
2 = Pokrycie	Poliacetal
3 = Szklanka technopolimerowa	Poliwęglan/poliamid
4 = Kierownica	Poliacetal
5 = Wkład filtracyjny	Polietylen
6 = Talerz separatora	Poliacetal
Uszczelki	NBR

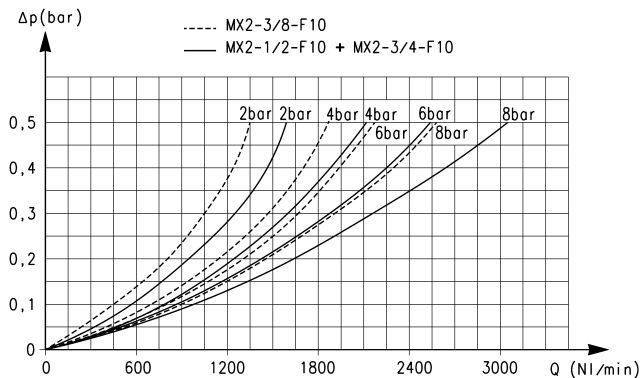
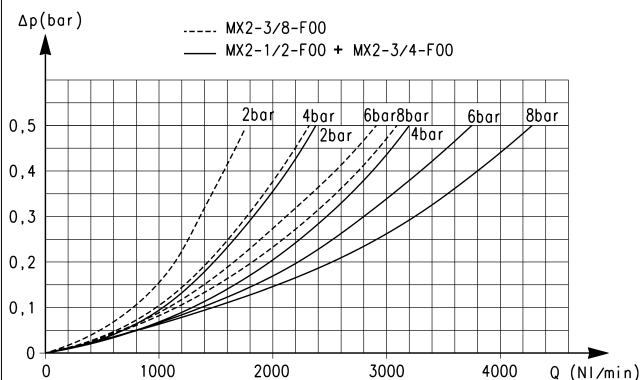
CHARAKTERYSTYKI PRZEPEŁYWOWE MX2

Charakterystyka przepływowa dla modeli z wkładem filtracyjnym = 25 µm

Δp = Spadek ciśnienia
Q = Przepływ

Charakterystyka przepływowa dla modeli z wkładem filtracyjnym = 5 µm

Δp = Spadek ciśnienia
Q = Przepływ

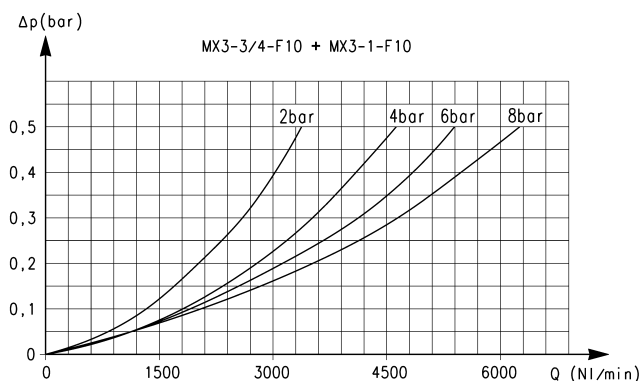
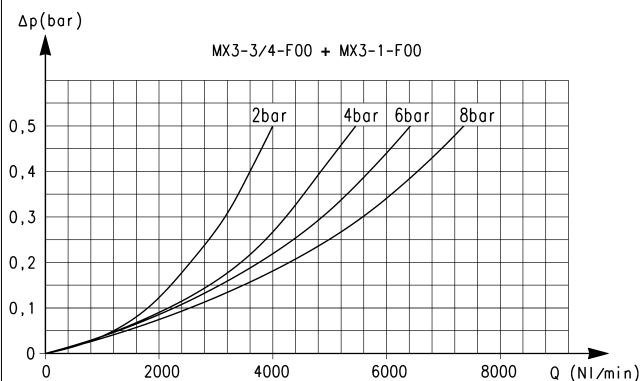
CHARAKTERYSTYKI PRZEPEŁYWOWE MX3

Charakterystyka przepływowa dla modeli z wkładem filtracyjnym = 25 µm

Δp = Spadek ciśnienia
Q = Przepływ

Charakterystyka przepływowa dla modeli z wkładem filtracyjnym = 5 µm

Δp = Spadek ciśnienia
Q = Przepływ

Filtry serii MX – wymiary

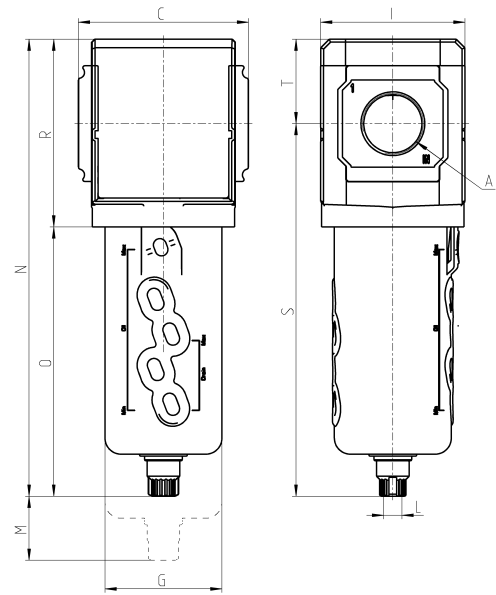

Mod.	A	C	G	I	L	M	N	O	R	S	T	Masa (kg)
MX2-3/8-F00	G3/8	70	55,3	68	G1/8	57,5	212	127	85	174,5	37,5	0,5
MX2-1/2-F00	G1/2	70	55,3	68	G1/8	57,5	212	127	85	174,5	37,5	0,5
MX2-3/4-F00	G3/4	70	55,3	68	G1/8	57,5	212	127	85	174,5	37,5	0,5
MX3-3/4-F00	G3/4	89,5	61,5	76	G1/8	75	241	142	99	196,5	44,5	0,8
MX3-1-F00	G1	89,5	61,5	76	G1/8	75	241	142	99	196,5	44,5	0,8

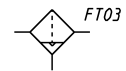
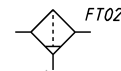
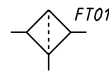

FT01 = filtr bez spustu,
z przyłączem gwintowanym

FT03 = filtr ze spustem
automatycznym lub wyzwalanym
spadkiem ciśnienia

FT02 = filtr ze spustem
półautomatycznym, ręcznym

Filtry koalescencyjne serii MX

Przyłącza MX2: G3/8, G1/2, G3/4 – przyłącza MX3: G3/4, G1

Konstrukcja modułowa

Szklanka technopolimerowa



- » Wysoka wydajność i czystość sprężonego powietrza
- » Jakość powietrza zgodna z normą ISO 8573-1
- » Wkłady filtracyjne 1 lub 0,01 μm
- » Spust ręczny, automatyczny lub spadkiem ciśnienia
- » System blokady szklanki zmniejsza ryzyko wypadków

Seria MX została zaprojektowana w taki sposób, aby stanowiła wielosektorowe rozwiązanie gwarantujące oszczędność czasu instalacji, przestrzeni i kosztów. Specjalny konfigurator dostępny na stronie internetowej Camozzi <http://catalogue.camozzi.com> (zakładka Configurators) umożliwi użytkownikom wybór rozwiązania najbardziej odpowiedniego do docelowego zastosowania produktów, poprzez dobór pojedynczych elementów lub konfigurację zmontowanych zespołów FRL.

MX to nowa seria elementów przygotowania powietrza produkcji Camozzi, charakteryzujących się nowoczesną, modułową, zwartą konstrukcją oraz oferujących wysoką wydajność. Idealne połączenie stopów metali i technopolimerów pozwoliło stworzyć produkty niezawodne w działaniu, cechujące się jednocześnie lekką i wytrzymałą budową. Ponadto nowa modułowa koncepcja pozwoliła uczynić montaż elementów łatwiejszym.

DANE OGÓLNE

Rodzaj konstrukcji	modułowa, zwarta	
Materiały	patrz TABELA MATERIAŁÓW (str. 3/1.10.02)	
Przyłącza	MX2: G3/8-G1/2-G3/4 MX3: G3/4-G1	
Pojemność szklanki	MX2: 55 cc MX3: 85 cc	
Montaż	pionowo, bezpośrednio lub skręcony z zespołem na ścianie (za pomocą zacisków)	
Zakres temperatur pracy	-5°C + 50°C do 16 bar (dla punktu rosy medium roboczego poniżej 2°C w min. temperaturze pracy) -5°C + 60°C do 10 bar (dla punktu rosy medium roboczego poniżej 2°C w min. temperaturze pracy)	
Spust kondensatu	MX2: ręczny-półautomatyczny (standard), automatyczny, wyzwalany spadkiem ciśnienia z zabezpieczeniem, brak spustu z przyłączem G1/8 MX3: ręczny-półautomatyczny (standard), brak spustu z przyłączem G1/8	
Zakres ciśnień pracy	0,3 + 16 bar (ze spustem automatycznym 1,5 + 12 bar)	
Przepływ nominalny	patrz wykresy CHARAKTERYSTYKI PRZEPŁYWOWE (str. 3/1.10.03)	
Stopień filtracji	0,01 μm	1 μm
Mgła olejowa przy koncentracji na wlocie równej 3 mg/m ³	< 0,01 mg/m ³	< 0,1 mg/m ³
Skuteczność filtracji odniesiona do oleju	99,80%	97%
Skuteczność filtracji odniesiona do cząstek stałych	99,99999%	99,999%
Czynnik roboczy	sprężone powietrze	
Filtrowanie wstępne za pomocą wkładu filtracyjnego 1 μm	zaleca się stosowanie filtrów wstępnych 5 μm	
Filtrowanie wstępne za pomocą wkładu filtracyjnego 0,01 μm	zaleca się stosowanie filtrów wstępnych o zawartości mgły olejowej 0,1 mg/m ³	

OZNACZENIA

MX	2	-	3/8	-	FC	0	0	-	LH
-----------	----------	----------	------------	----------	-----------	----------	----------	----------	-----------

MX	SERIA
2	ROZMIAR: 2 = G3/8-G1/2-G3/4 3 = G3/4-G1
3/8	PRZYŁĄCZA: 3/8 = G3/8 1/2 = G1/2 3/4 = G3/4 1 = G1
FC	FILTR KOALESCENCYJNY
0	WKŁAD FILTRACYJNY: 0 = 0,01 µm (standard) 1 = 1 µm
0	SPUST KONDENSATU: 0 = spust półautomatyczny-ręczny (standard) 3 = spust automatyczny 5 = wyzwalany spadkiem ciśnienia, z zabezpieczeniem 8 = bez spustu, z gniazdem G1/8
LH	KIERUNEK PRZEPIYWU: = od lewej do prawej (standard) LH = od prawej do lewej

3

PRZYGOTOWANIE
POWIETRZA

W przypadku montażu pojedynczego elementu za pomocą kołnierzy mocujących lub na ścianie należy odnieść się do sekcji „Zmontowany zespół FRL serii MX” (str. 3/1.50.01)

Filtry koalescencyjne serii MX – materiały

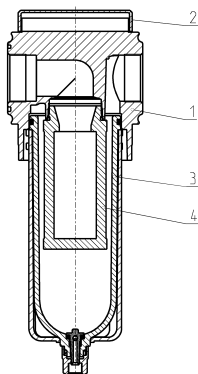

CZĘŚCI	MATERIAŁY
1 = Korpus	Aluminium
2 = Pokrycie	Poliacetal
3 = Obudowa z pokrywą technopolimerową	Poliwęglan/poliamid
4 = Wkład filtracyjny	Borokrzemian
Uszczelki	NBR

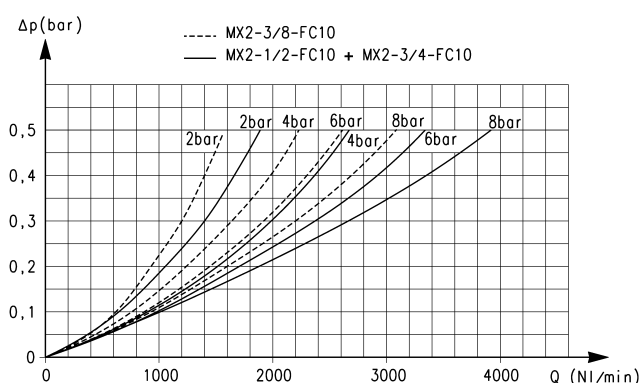
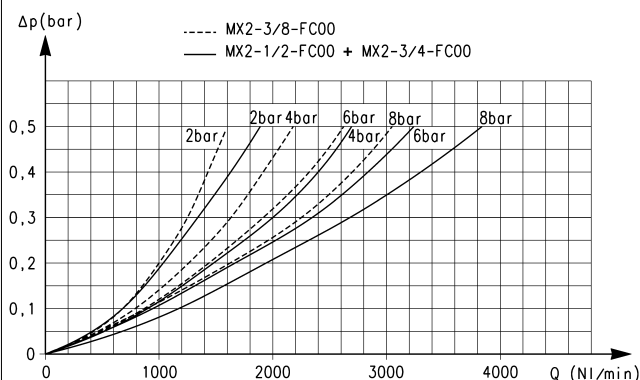
CHARAKTERYSTYKI PRZEPEŁYWOWE MX2

Charakterystyki przepływowe dla modeli z wkładem filtracyjnym = 0,01 µm

Δp = Spadek ciśnienia
Q = Przepływ

Charakterystyki przepływowe dla modeli z wkładem filtracyjnym = 1 µm

Δp = Spadek ciśnienia
Q = Przepływ

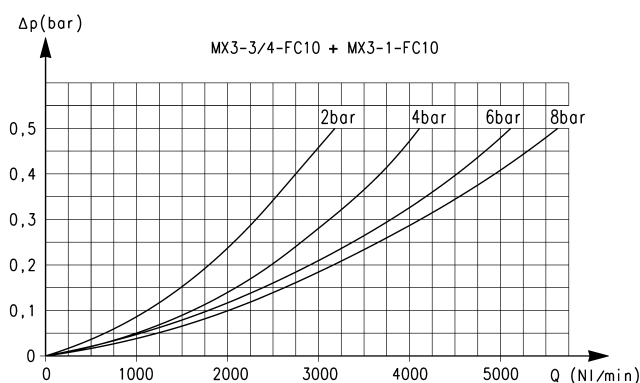
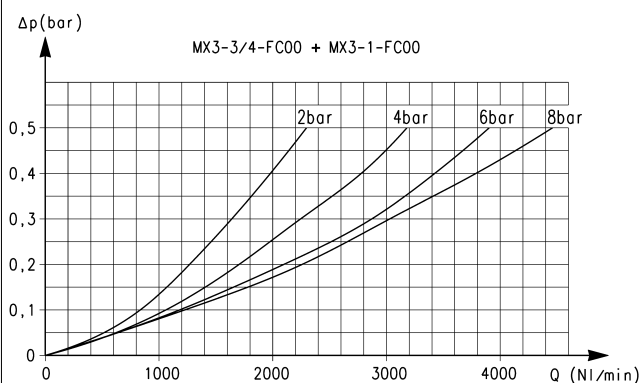
CHARAKTERYSTYKI PRZEPEŁYWOWE MX3

Charakterystyki przepływowe dla modeli z wkładem filtracyjnym = 0,01 µm

Δp = Spadek ciśnienia
Q = Przepływ

Charakterystyki przepływowe dla modeli z wkładem filtracyjnym = 1 µm

Δp = Spadek ciśnienia
Q = Przepływ

Filtry koalescencyjne serii MX – wymiary

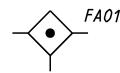
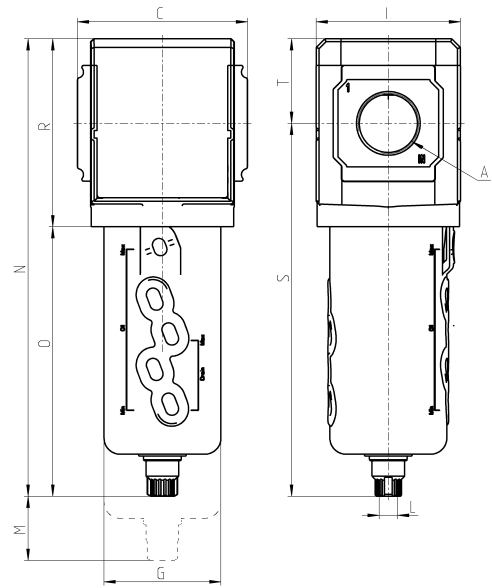

FA01

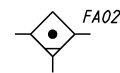

FA02

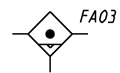

FA03

Mod.	A	C	G	I	L	M	N	O	R	S	T	Masa (kg)
MX2-3/8-FC00	G3/8	70	55,3	68	G1/8	52	212	127	85	174,5	37,5	0,5
MX2-1/2-FC00	G1/2	70	55,3	68	G1/8	52	212	127	85	174,5	37,5	0,5
MX2-3/4-FC00	G3/4	70	55,3	68	G1/8	52	212	127	85	174,5	37,5	0,5
MX3-3/4-FC00	G3/4	89,5	61,5	76	G1/8	75	241	142	99	196,5	44,5	0,8
MX3-1-FC00	G1	89,5	61,5	76	G1/8	75	241	142	99	196,5	44,5	0,8

FA01 = filtr koalescencyjny bez spustu, z przyłączem gwintowanym
FA02 = filtr koalescencyjny ze spustem półautomatycznym, ręcznym

FA03 = filtr koalescencyjny ze spustem automatycznym lub wyzwalanym spadkiem ciśnienia

Filtry z wkładem z węgla aktywnego serii MX

Przyłącza MX2: G3/8, G1/2, G3/4 – przyłącza MX3: G3/4, G1
 Konstrukcja modułowa
 Szklanka z technopolimeru



- » Oczyszczanie sprężonego powietrza z pozostałości oleju, cieczy i gazów z wykorzystaniem węgla aktywnego
- » Jakość powietrza według normy ISO 8573-1, do klasy 1.7.1
- » System blokady szklanki zmniejsza ryzyko wypadków

Seria MX została zaprojektowana w taki sposób, aby stanowiła wielosektorowe rozwiązanie gwarantujące oszczędność czasu instalacji, przestrzeni i kosztów. Specjalny konfigurator dostępny na stronie internetowej Camozzi <http://catalogue.camozzi.com> (zakładka Configurators) umożliwia użytkownikom wybór rozwiązania najbardziej odpowiedniego do docelowego zastosowania produktów, poprzez dobór pojedynczych elementów lub konfigurację zmontowanych zespołów FRL.

MX to nowa seria elementów przygotowania powietrza produkcji Camozzi, charakteryzujących się nowoczesną, modułową, zwartą konstrukcją i oferujących wysoką wydajność. Idealne połączenie stopów metali i technopolimerów pozwoliło stworzyć produkty niezawodne w działaniu, cechujące się jednocześnie lekką i wytrzymałą budową. Ponadto nowa modułowa koncepcja pozwoliła uczynić montaż elementów łatwiejszym.

DANE OGÓLNE

Rodzaj konstrukcji	modułowa, zwarta, z wkładem filtracyjnym z węgla aktywnego
Materiały	patrz TABELA MATERIAŁÓW (str. 3/1.15.02)
Przyłącza	MX2: G3/8-G1/2-G3/4 MX3: G3/4-G1
Montaż	pionowo, bezpośrednio lub skręcony z zespołem na ścianie (za pomocą zacisków)
Zakres temperatur pracy	10°C ÷ 40°C (t maks. = 60°C)
Spust kondensatu	BRAK SPUSTU
Zakres ciśnień pracy	0,3 ÷ 16 bar
Przepływ nominalny	patrz wykresy CHARAKTERYSTYKI PRZEPIYWOWE (str. 3/1.15.03)
Wkład filtracyjny	węgiel aktywny
Mgła olejowa	< 0,003 mg/m ³
Czynnik roboczy	sprężone powietrze
Filtrowanie wstępne	zaleca się stosowanie filtrów o zawartości mgły olejowej 0,01mg/m ³

OZNACZENIA

MX	2	-	3/8	-	FCA	-	LH
-----------	----------	----------	------------	----------	------------	----------	-----------

MX	SERIA
2	ROZMIAR: 2 = G3/8-G1/2-G3/4 3 = G3/4-G1
3/8	PRZYŁĄCZA: 3/8 = G3/8 1/2 = G1/2 3/4 = G3/4 1 = G1
FCA	FILTR Z WKŁADEM Z WĘGLA AKTYWNEGO
LH	KIERUNEK PRZEPIYWU: = od lewej do prawej (standard) LH = od prawej do lewej

3

PRZYGOTOWANIE
POWIETRZA

W przypadku montażu pojedynczego elementu za pomocą kołnierzy mocujących lub na ścianie należy odnieść się do sekcji „Zmontowany zespół FRL serii MX” (str. 3/1.50.01)

Filtry z wkładem z węgla aktywnego serii MX – materiały

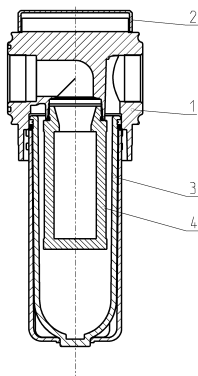

CZĘŚCI	MATERIAŁY
1 = Korpus	Aluminium
2 = Pokrycie	Poliacetal
3 = Szklanka technopolimerowa	Poliwęglan/poliamid
4 = Wkład filtracyjny	Węgiel aktywny
Uszczelki	NBR

CHARAKTERYSTYKI PRZEPŁYWOWE

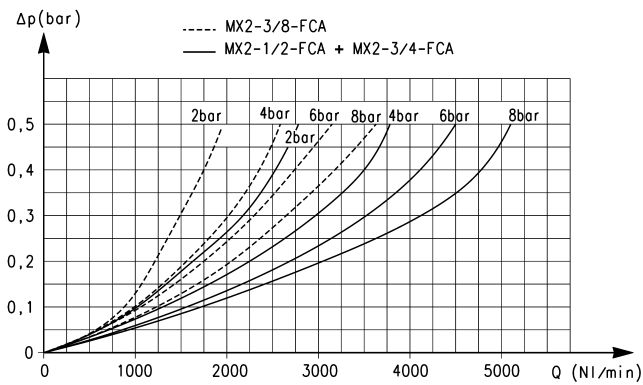

Charakterystyki przepływowe dla MX2

Δp = Spadek ciśnienia
 Q = Przepływ

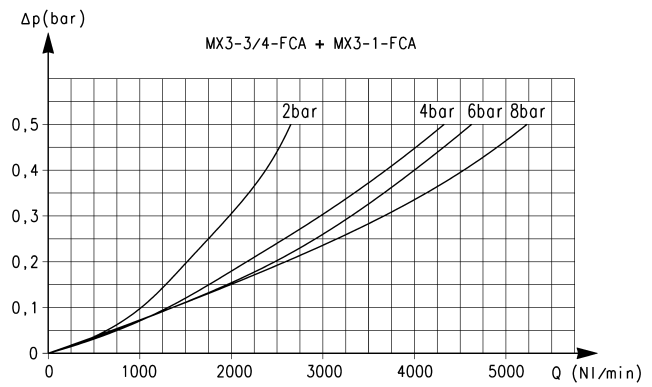

Charakterystyki przepływowe dla MX3

Δp = Spadek ciśnienia
 Q = Przepływ

3

 PRZYGOTOWANIE
 POWIETRZA

Filtry z wkładem z węgla aktywnego serii MX – wymiary

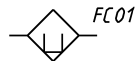
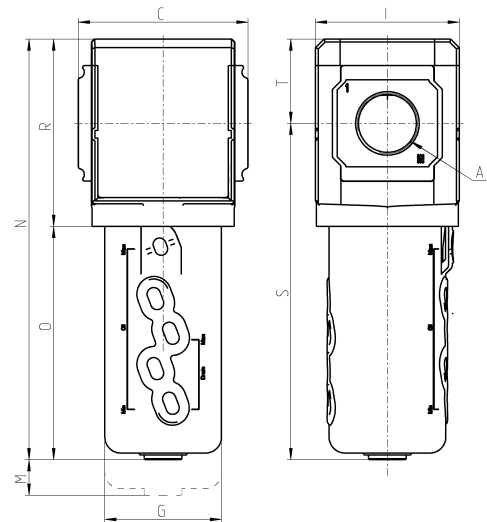

Mod.	A	C	G	I	M	N	O	R	S	T	Masa (kg)
MX2-3/8-FCA	G3/8	70	55,3	68	89,5	189,5	104,5	85	152	37,5	0,5
MX2-1/2-FCA	G1/2	70	55,3	68	89,5	189,5	104,5	85	152	37,5	0,5
MX2-3/4-FCA	G3/4	70	55,3	68	89,5	189,5	104,5	85	152	37,5	0,5
MX3-3/4-FCA	G3/4	89,5	61,5	76	107	222	123	99,0	177,5	44,5	0,8
MX3-1-FCA	G1	89,5	61,5	76	107	222	123	99,0	177,5	44,5	0,8

Reduktory ciśnienia serii MX

Przyłącza MX2: G3/8, G1/2, G3/4 – przyłącza MX3: G3/4, G1

Przyłącza dla wersji blokowej: G1/2 (tylko MX2)

Konstrukcja modułowa – Dostępne wersje z wbudowanym manometrem lub przyłączami pod manometr



- » Minimalne spadki ciśnienia
- » Pokrętko z zamknięciem
- » System zabezpieczający przed manipulacją (reduktor zamykany na kłódkę)
- » Zintegrowane odpowietrzanie
- » Dostępna również wersja do montażu blokowego

Seria MX została zaprojektowana w taki sposób, aby stanowiła wielosektorowe rozwiązanie gwarantujące oszczędność czasu instalacji, przestrzeni i kosztów. Specjalny konfigurator dostępny na stronie internetowej Camozzi <http://catalogue.camozzi.com> (zakładka Configurators) umożliwia klientom wybór rozwiązania najbardziej odpowiedniego do docelowego zastosowania produktów, poprzez dobór pojedynczych elementów lub konfigurację zmontowanych zespołów FRL.

Dostępność stałych wartości ciśnienia wtórnego zapewnia optymalną wydajność i oszczędność energii. System zabezpieczony przed manipulacją przez osoby niepowołane umożliwia bezpieczną regulację ciśnienia w 2 odstępach czasowych oraz kompensację ciśnienia wejściowego. Wszystkie reduktory są wyposażone w zintegrowany system blokady i wbudowane manometry dla większej kompaktowości produktu. Reduktory serii MX są odpowiednie także do montażu panelowego.

DANE OGÓLNE

Rodzaj konstrukcji	modułowa, zwarta, membranowa
Materiały	patrz TABELA MATERIAŁÓW (str. 3/1.20.02)
Przyłącza	MX2: G3/8-G1/2-G3/4 MX3: G3/4-G1 Reduktor do montażu blokowego: G1/2 (tylko MX2)
Montaż	pionowo, bezpośrednio lub skręcony z zespołem na ścianie (za pomocą zacisków) panelowo
Zakres temperatur pracy	-5°C + 50°C do 16 bar (dla punktu rosy medium roboczego poniżej 2°C w min. temperaturze pracy) -5°C + 60°C do 10 bar (dla punktu rosy medium roboczego poniżej 2°C w min. temperaturze pracy)
Zakres ciśnień wejściowych	0 + 16 bar
Zakres ciśnień wyjściowych	0,5 + 10 bar (standard) 0 + 4 bar 0,5 + 7 bar (tylko MX2)
Odpowietrzanie	z odpowietrzaniem (standard) bez odpowietrzania
Przepływ nominalny	patrz wykresy CHARAKTERYSTYKI PRZEPŁYWOWE (str. 3/1.20.03)
Czynnik roboczy	sprężone powietrze
Manometr	wersja z wbudowanym manometrem (standard) wersja z przyłączem pod manometr G1/4 (tylko MX3) wersja z przyłączem pod manometr G1/8 (tylko MX2)

OZNACZENIA

MX	2	-	3/8	-	R	0	0	4	-	LH
-----------	----------	----------	------------	----------	----------	----------	----------	----------	----------	-----------

MX	SERIA
2	ROZMIAR: 2 = G3/8-G1/2-G3/4 3 = G3/4-G1
3/8	PRZYŁĄCZA: 3/8 = G3/8 1/2 = G1/2 3/4 = G3/4 1 = G1
R	RODZAJ REDUKTORA: R = reduktor ciśnienia standardowy M = reduktor ciśnienia do montażu blokowego (MX2 – tylko G1/2)
0	CIŚNIENIE PRACY (1 bar = 14,5 psi) 0 = 0,5 ÷ 10 bar (standard) 4 = 0 ÷ 4 bar 7 = 0,5 ÷ 7 bar (tylko MX2)
0	RODZAJ KONSTRUKCJI: 0 = z odpowietrzeniem (standard) 1 = bez odpowietrzenia
4	MANOMETR: 0 = bez manometru (z gwintowanym gniazdem manometrycznym) 2 = z wbudowanym manometrem 0-6 i zakresem ciśnień pracy 0 ÷ 4 bar 3 = z wbudowanym manometrem 0-10 i zakresem ciśnień pracy 0 ÷ 7 bar (tylko MX2) 4 = z wbudowanym manometrem 0-12 i zakresem ciśnień pracy 0,5 ÷ 10 bar (standard)
LH	KIERUNEK PRZEPLYWU: = od lewej do prawej (standard) LH = od prawej do lewej

W przypadku montażu pojedynczego elementu za pomocą kołnierzy mocujących lub na ścianie należy odnieść się do sekcji „Zmontowany zespół FRL serii MX” (str. 3/1.50.01)

Reduktory ciśnienia serii MX – materiały

R = reduktor ciśnienia standardowy
M = reduktor ciśnienia do montażu blokowego

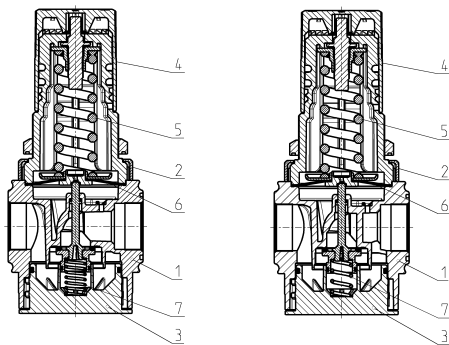

R

M

CZĘŚCI	MATERIAŁY
1 = Korpus	Aluminium
2 = Pokrywa	Poliacetal
3 = Pokrywa	Poliacetal
4 = Pokrętko regulacyjne	Poliamid
5 = Sprężyna górną nastawczą	Stal ocynkowana
6 = Membrana	NBR
7 = Sprężyna dolną	Stal nierdzewna
Uszczelki	NBR

CHARAKTERYSTYKI PRZEŁYWOWE MX2

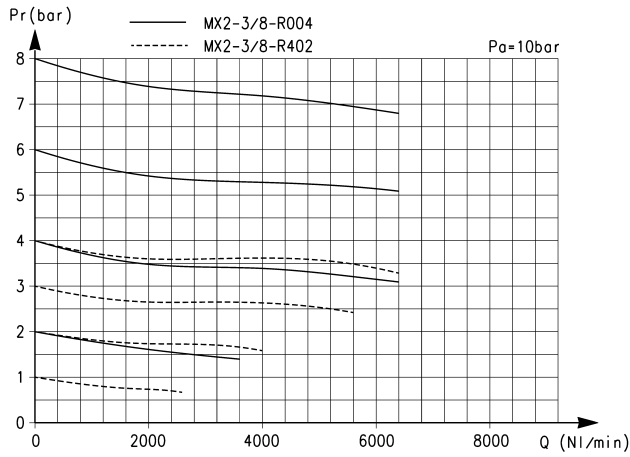

Pr = Ciśnienie regulowane
Q = Przepływ

Pa = Ciśnienie wejściowe

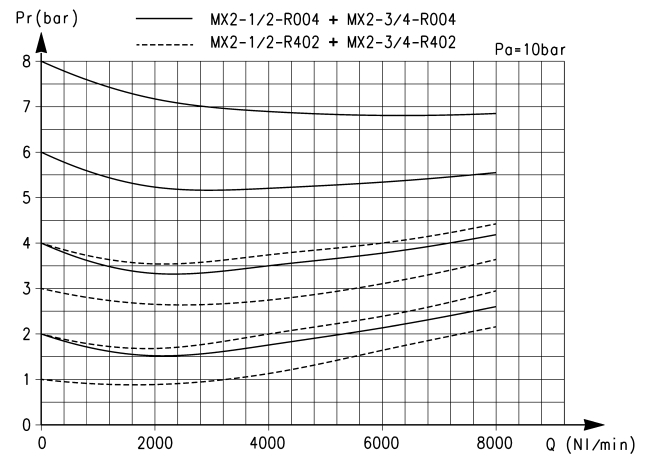

Pr = Ciśnienie regulowane
Q = Przepływ

Pa = Ciśnienie wejściowe

CHARAKTERYSTYKA PRZEŁYWOWA MX3

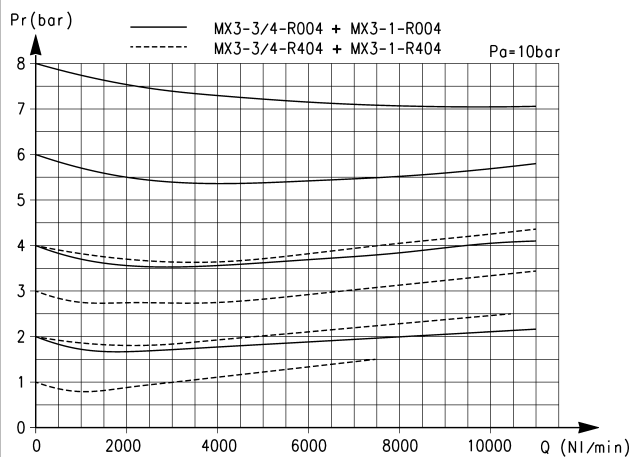

Pr = Ciśnienie regulowane
Q = Przepływ

Pa = Ciśnienie wejściowe

3

PRZYGOTOWANIE
POWIETRZA

Reduktory ciśnienia serii MX – wymiary



PR01 = reduktor bez odpowietrzenia
 PR02 = reduktor z odpowietrzeniem

PR05 = reduktor bez odpowietrzenia, z manometrem
 PR06 = reduktor z odpowietrzeniem i manometrem

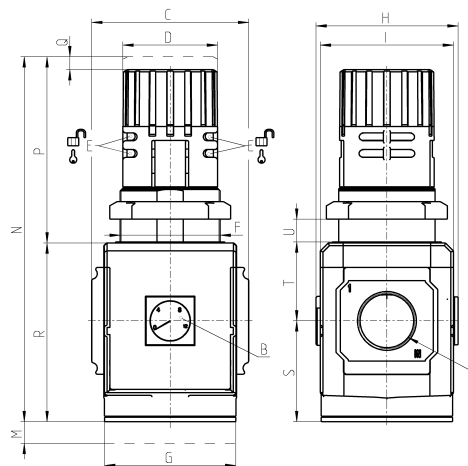

Mod.	A	B (bar)	C	D	E	F	G	H	I	M	N	P	Q	R	S	T	U	Masa (kg)
MX2-3/8-R004	G3/8	0 + 12	70	45	Ø 4	M47x1,5	70	74,5	68	45	166	78	5	88	50,5	37,5	0 + 13	0,6
MX2-1/2-R004	G1/2	0 + 12	70	45	Ø 4	M47x1,5	70	74,5	68	45	166	78	5	88	50,5	37,5	0 + 13	0,6
MX2-3/4-R004	G3/4	0 + 12	70	45	Ø 4	M47x1,5	70	74,5	68	45	166	78	5	88	50,5	37,5	0 + 13	0,6
MX3-3/4-R004	G3/4	0 + 12	89,5	54	Ø 4	M57x1,5	75	81	76	45	206	104	5	102	57,5	44,5	0 + 20	1
MX3-1-R004	G1	0 + 12	89,5	54	Ø 4	M57x1,5	75	81	76	45	206	104	5	102	57,5	44,5	0 + 20	1

Reduktor ciśnienia DO MONTAŻU BLOKOWEGO serii MX – wymiary



Rysunek z boku pokazuje możliwość połączenia określonej liczby n reduktorów ze wspólnym źródłem ciśnienia za pomocą odpowiednich zestawów montażowych.

Ciśnienie wyjściowe (gniazdo WYJ.) dla każdego regulatora można konfigurować obracając pokrętkę w prawo lub w lewo do momentu osiągnięcia pożądanej wartości ciśnienia.

W takiej konfiguracji ciśnienie ustawione na dowolnym reduktorze nie ma wpływu na pozostałe zarówno przed jak i po nim.

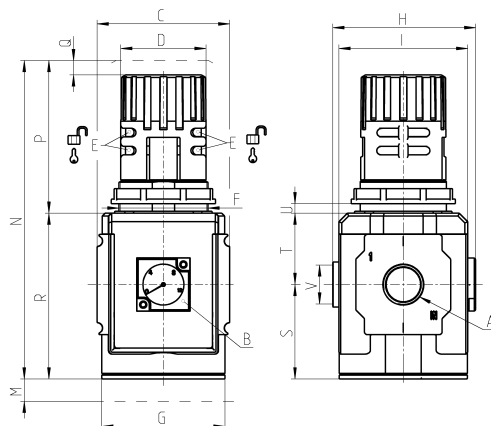

Mod.	A	B (bar)	C	D	E	F	G	H	I	M	N	P	Q	R	S	T	U	V (WYJ.)	Masa (kg)
MX2-1/2-M004	G1/2	0 + 12	70	45	Ø 4	M47x1,5	70	75,5	68	45	166	78	5	88	50,5	37,5	0 + 13	G1/2	0,6

REDUKTOR DO MONTAŻU BLOKOWEGO – CHARAKTERYSTYKA PRZEPIYWOWA I SYMBOLE ELEMENTÓW PNEUMATYCZNYCH

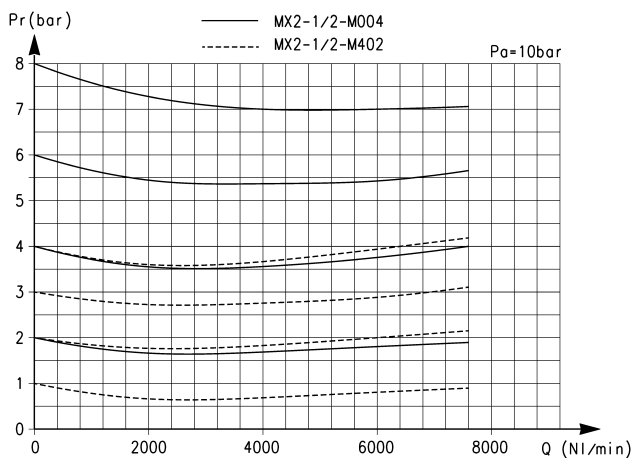

Pr = Ciśnienie regulowane
 Q = Przepływ
 Pa = Ciśnienie wejściowe

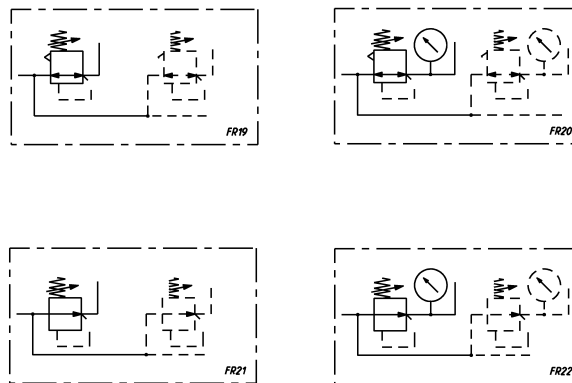

FR19 = Reduktor do montażu blokowego z odpowietrzeniem, bez manometru
 FR20 = Reduktor do montażu blokowego z odpowietrzeniem i manometrem
 FR21 = Reduktor do montażu blokowego bez odpowietrzenia i bez manometru
 FR22 = Reduktor do montażu blokowego bez odpowietrzenia i z manometrem

Smarownice serii MX

Przyłącza MX2: G3/8, G1/2, G3/4 – przyłącza MX3: G3/4, G1

Konstrukcja modułowa

Szklanka z technopolimeru



- » Śruba regulacyjna
- » Możliwość uzupełniania oleju nawet w przypadku gdy układ jest pod ciśnieniem
- » Wysokie natężenie przepływu
- » Sprawdzanie poziomu oleju poprzez otwory w obudowie szklanki
- » System blokady obudowy zmniejsza ryzyko wypadków

Seria MX została zaprojektowana w taki sposób, aby stanowiła wielosektorowe rozwiązanie gwarantujące oszczędność czasu instalacji, przestrzeni i kosztów. Specjalny konfigurator dostępny na stronie internetowej Camozzi <http://catalogue.camozzi.com> (zakładka Configurators) umożliwia użytkownikom wybór rozwiązania najbardziej odpowiedniego dla docelowego zastosowania produktów, poprzez dobór pojedynczych elementów lub konfigurację zmontowanych zespołów FRL.

MX to nowa seria elementów przygotowania powietrza produkcji Camozzi, charakteryzujących się nowoczesną, modułową i zwartą konstrukcją i oferujących wysoką wydajność. Idealne połączenie stopów metali i technopolimerów pozwoliło stworzyć produkty niezawodne w działaniu, cechujące się jednocześnie lekką i wytrzymałą budową. Ponadto nowa koncepcja modułowa pozwoliła uczynić montaż elementów łatwiejszym. Smarownice tej serii umożliwiają dokonywanie precyzyjnego dawkowania.

DANE OGÓLNE

Rodzaj konstrukcji	modułowa, zwarta
Materiały	patrz TABELA MATERIAŁÓW (str. 3/1.25.02)
Przyłącza	MX2: G3/8-G1/2-G3/4 MX3: G3/4-G1
Pojemność oleju	MX2: 118 cc MX3: 170 cc
Uzupełnianie oleju	w dowolnym momencie, nawet w trakcie eksploatacji
Montaż	pionowo, bezpośrednio lub skręcony z zespołem na ścianie (za pomocą zacisków)
Zakres temperatur pracy	-5°C + 50°C do 16 bar (dla punktu rosy medium roboczego poniżej 2°C w min. temperaturze pracy) -5°C + 60°C do 10 bar (dla punktu rosy medium roboczego poniżej 2°C w min. temperaturze pracy)
Olej smarujący	lepkość 3° + 10° E (informacji szczegółowych udziela przedstawiciel techniczny)
Zakres ciśnień pracy	0 + 16 bar
Min. zużycie powietrza do smarowania dla 1 bar	MX2: 17 NI/min. MX3: 50 NI/min.
Min. zużycie powietrza do smarowania dla 6 bar	MX2: 38 NI/min. MX3: 90 NI/min.
Przepływ nominalny	patrz wykresy CHARAKTERYSTYKI PRZEPIYWOWEJ (str. 3/1.25.03)

OZNACZENIA

MX	2	-	3/8	-	L	00	-	LH
----	---	---	-----	---	---	----	---	----

MX	SERIA
2	ROZMIAR: 2 = G3/8-G1/2-G3/4 3 = G3/4-G1
3/8	PRZYŁĄCZA: 1/2 = G1/2 3/4 = G3/4 1 = G1
L	SMAROWNICA
00	RODZAJ KONSTRUKCJI: 00 = olej silnie rozpylany
LH	KIERUNEK PRZEPŁYWU: = od lewej do prawej (standard) LH = od prawej do lewej

W przypadku montażu pojedynczego elementu za pomocą kołnierzy mocujących lub na ścianie należy odnieść się do sekcji „Zmontowany zespół FRL serii MX” (str. 3/1.50.01)

3

PRZYGOTOWANIE
POWIETRZA

Smarownice serii MX – materiały

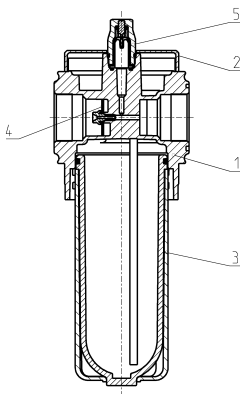

CZĘŚCI	MATERIAŁY
1 = Korpus	Aluminium
2 = Pokrycie	Poliacetal
3 = Szklanka z technopolimerowu	Poliwęglan/poliamid
4 = Membrana	NBR
5 = Wziernik	Poliamid
Uszczelki	NBR

CHARAKTERYSTYKI PRZEPŁYWOWE

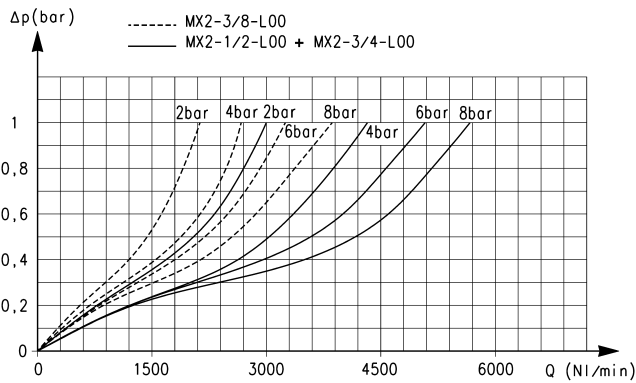

Charakterystyki przepływowe dla MX2

Δp = Spadek ciśnienia
 Q = Przepływ

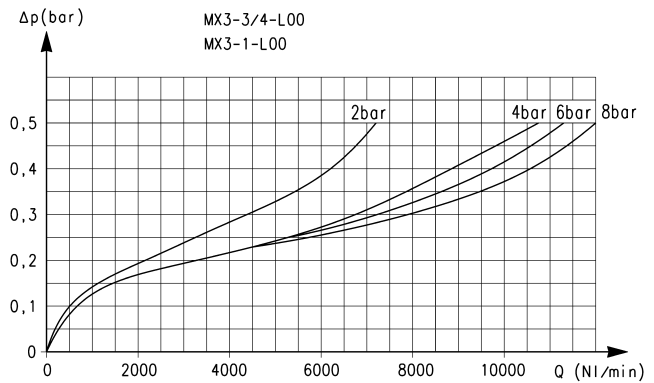

Charakterystyki przepływowe dla MX3

Δp = Spadek ciśnienia
 Q = Przepływ

3

 PRZYGOTOWANIE
 POWIETRZA

Smarownice serii MX – wymiary

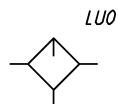
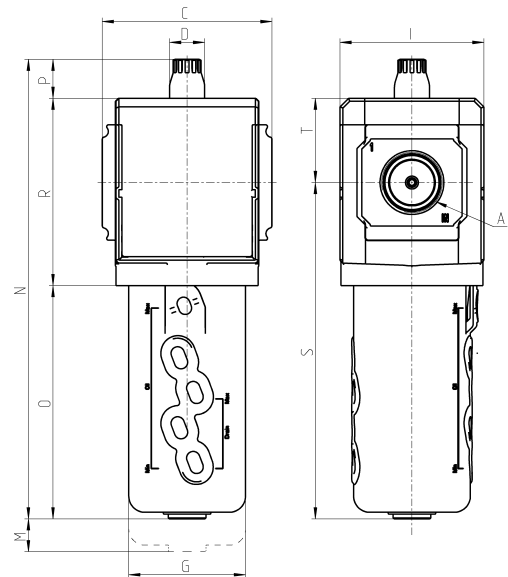

Mod.	A	C	D	G	I	M	N	O	P	R	S	T	Masa (kg)
MX2-3/8-L00	G3/8	70	18,5	55,5	68	84,5	210	104,5	20,5	85	152	37,5	0,5
MX2-1/2-L00	G1/2	70	18,5	55,5	68	84,5	210	104,5	20,5	85	152	37,5	0,5
MX2-3/4-L00	G3/4	70	18,5	55,5	68	84,5	210	104,5	20,5	85	152	37,5	0,5
MX3-3/4-L00	G3/4	89,5	18,5	61,5	76	100	243	123	21	99	178	44,5	0,8
MX3-1-L00	G1	89,5	18,5	61,5	76	100	243	123	21	99	178	44,5	0,8

Filtro-reduktory serii MX

Przyłącza MX2: G3/8, G1/2, G3/4 – przyłącza MX3: G3/4, G1

Konstrukcja modułowa

Szklanka z technopolimeru



- » Filtrowanie na poziomie 25 µm lub 5 µm
- » Dostępne wersje: z wbudowanym manometrem lub przyłączem pod manometr
- » Pokrętko zamykane
- » System blokady szklanki zmniejsza ryzyko wypadków

Seria MX została zaprojektowana w taki sposób, aby stanowiła wielosektorowe rozwiązanie gwarantujące oszczędność czasu instalacji, przestrzeni i kosztów. Specjalny konfigurator dostępny na stronie internetowej Camozzi <http://catalogue.camozzi.com> (zakładka Configurators) umożliwia użytkownikom wybór rozwiązania najbardziej odpowiedniego dla docelowego zastosowania produktów, poprzez dobór pojedynczych elementów lub konfigurację zmontowanych zespołów FRL.

Filtro-reduktory serii MX łączą filtr i reduktor ciśnienia w jednym urządzeniu. W konsekwencji są to elementy zwarte i odpowiednie do pełnienia funkcji wstępnego filtrowania. Są dostępne w wersji z odpowietrzeniem lub bez, umożliwiają regulację ciśnienia, a także posiadają ręczny lub automatyczny spust kondensatu. Ponadto urządzenia te wyposażone są w zintegrowany manometr.

DANE OGÓLNE

Rodzaj konstrukcji	modułowa, zwarta, wkład filtracyjny z HDPE
Materiały	patrz TABELA MATERIAŁÓW (str. 3/1.30.02)
Przyłącza	MX2: G3/8-G1/2-G3/4 MX3: G3/4-G1
Pojemność zbiornika na kondensat	MX2: 55 cc MX3: 85 cc
Montaż	pionowo, bezpośrednio lub skręcony z zespołem na ścianie (za pomocą zacisków) panelowo
Zakres temperatur pracy	-5°C + 50°C do 16 bar (dla punktu rosy medium roboczego poniżej 2°C w min. temperaturze pracy) -5°C + 60°C do 10 bar (dla punktu rosy medium roboczego poniżej 2°C w min. temperaturze pracy)
Stopień filtracji	25 µm (standard) 5 µm
Spust kondensatu	MX2: ręczny-półautomatyczny (standard), automatyczny, wyzwalany spadkiem ciśnienia z zabezpieczeniem, brak spustu z gniazdem G1/8 MX3: ręczny-półautomatyczny (standard), brak spustu z gniazdem G1/8
Zakres ciśnień pracy	0,3 + 16 bar (ze spustem automatycznym 1,5 + 12)
Przepływ nominalny	patrz wykresy CHARAKTERYSTYKI PRZEPIYWOWEJ (str. 3/1.30.03)
Czynnik roboczy	sprężone powietrze
Manometr	wersja z wbudowanym manometrem (standard) wersja z przyłączem pod manometr G1/4 (tylko MX3) wersja z przyłączem pod manometr G1/8 (tylko MX2)

OZNACZENIA

MX	2	-	3/8	-	FR	0	0	0	4	-	LH
-----------	----------	----------	------------	----------	-----------	----------	----------	----------	----------	----------	-----------

MX	SERIA
2	ROZMIAR: 2 = G3/8-G1/2-G3/4 3 = G3/4-G1
3/8	PRZYŁĄCZA: 3/8 = G3/8 1/2 = G1/2 3/4 = G3/4 1 = G1
FR	FILTRO-REDUKTOR
0	RODZAJ KONSTRUKCJI I WKŁAD FILTRACYJNY: 0 = 25 µm z odpowietrzeniem (standard) 1 = 5 µm z odpowietrzeniem 2 = 25 µm bez odpowietrzenia (tylko ze spustem półautomatycznym-ręcznym) 3 = 5 µm bez odpowietrzenia (tylko ze spustem półautomatycznym-ręcznym)
0	SPUST KONDENSATU: 0 = spust półautomatyczny-ręczny (standard) 3 = spust automatyczny 5 = wyzwany spadkiem ciśnienia, z zabezpieczeniem 8 = bez spustu, z gniazdem G1/8
0	ZAKRES CIŚNIEŃ PRACY: 0 = 0,5 + 10 bar (standard) 4 = 0 + 4 bar 7 = 0,5 + 7 bar (tylko MX2)
4	MANOMETR: 0 = bez manometru (z gniazdem gwintowanym) 2 = z wbudowanym manometrem 0-6 i zakresem ciśnień pracy 0 + 4 bar 3 = z wbudowanym manometrem 0-10 i zakresem ciśnień pracy 0 + 7 bar (tylko MX2) 4 = z wbudowanym manometrem 0-12 i zakresem ciśnień pracy 0,5 + 10 bar (standard)
LH	KIERUNEK PRZEPLYWU: = od lewej do prawej (standard) LH = od prawej do lewej

W przypadku montażu pojedynczego elementu za pomocą kołnierzy mocujących lub na ścianie należy odnieść się do sekcji „Zmontowany zespół FRL serii MX” (str. 3/1.50.01)

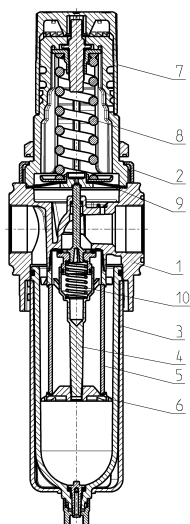
Filtry-reduktory serii MX – materiały

CZĘŚCI	MATERIAŁY
1 = Korpus	Aluminium
2 = Pokrycie	Poliacetal
3 = Szklanka technopolimerowa	Poliwęglan/poliamid
4 = Kierownica	Poliacetal
5 = Wkład filtracyjny	Polietylen
6 = Talerz separatora	Poliacetal
7 = Pokrętło	Poliamid
8 = Sprężyna górną nastawczą	Stal ocynkowana
9 = Membrana	NBR
10 = Sprężyna dolną	Stal nierdzewna
Uszczelki	NBR

CHARAKTERYSTYKI PRZEŁYWOWE MX2

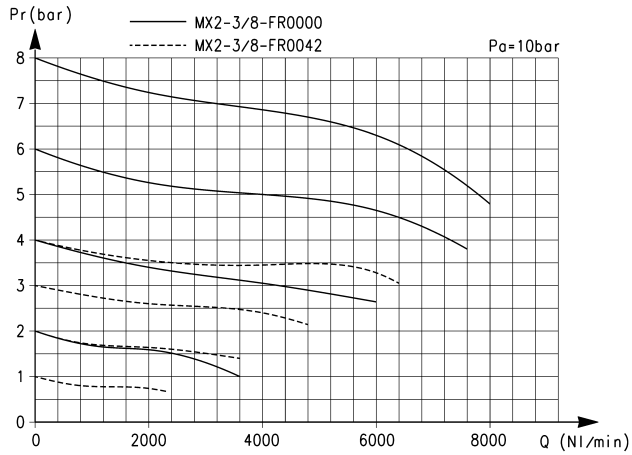

Pr = Ciśnienie regulowane
Q = Przepływ

Pa = Ciśnienie wejściowe

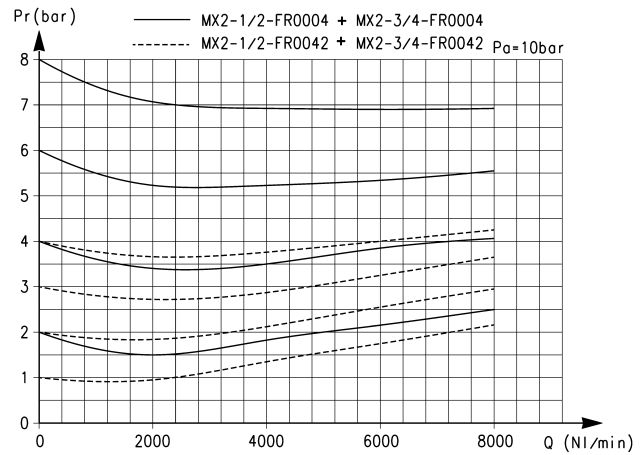

Pr = Ciśnienie regulowane
Q = Przepływ

Pa = Ciśnienie wejściowe

CHARAKTERYSTYKA PRZEŁYWOWA MX3

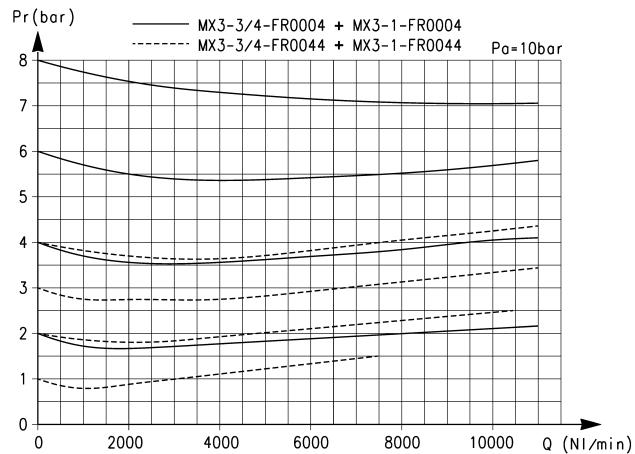

Pr = Ciśnienie regulowane
Q = Przepływ

Pa = Ciśnienie wejściowe

3

PRZYGOTOWANIE
POWIETRZA

SYMBOLE ELEMENTÓW PNEUMATYCZNYCH

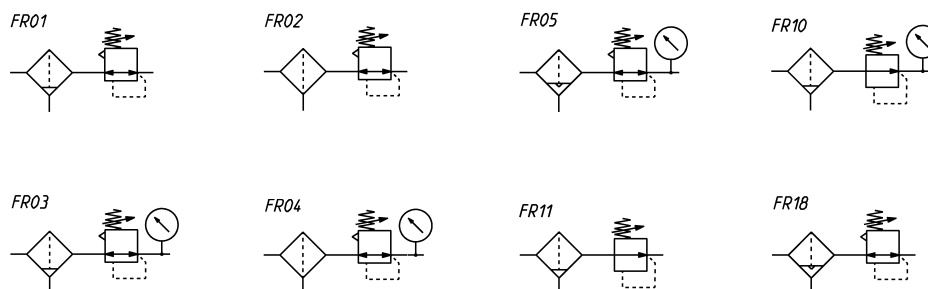

FR01 = filtry-reduktory z odpowietrzeniem i spustem ręcznym
 FR02 = filtry-reduktory z odpowietrzeniem, bez spustu
 FR03 = filtry-reduktory z odpowietrzeniem, spust ręczny i manometr
 FR04 = filtry-reduktory z odpowietrzeniem, bez spustu i manometr

FR05 = filtry-reduktory z odpowietrzeniem, spust automatyczny i manometr
 FR10 = filtry-reduktory ze spustem ręcznym, bez odpowietrzenia i manometr
 FR11 = filtry-reduktory ze spustem ręcznym, bez odpowietrzenia
 FR18 = filtry-reduktory z odpowietrzeniem i spustem automatycznym

3

 PRZYGOTOWANIE
 POWIETRZA

Filtry-reduktory serii MX – wymiary

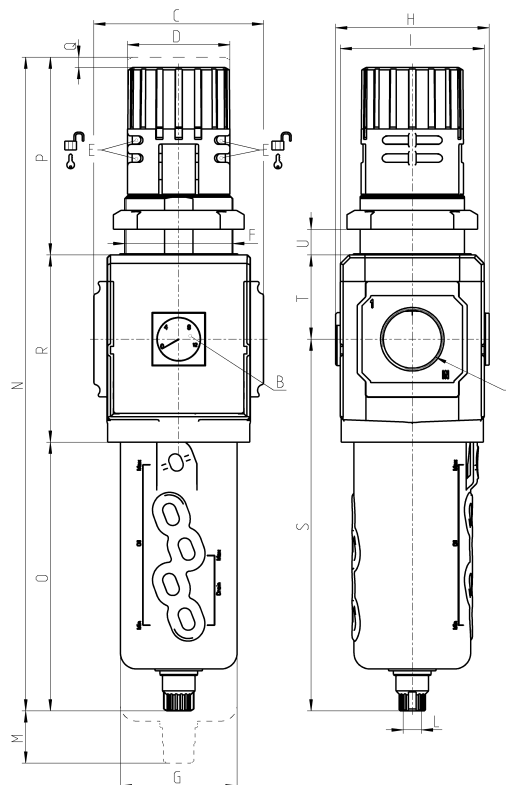

Mod.	A	B (bar)	C	D	E	F	G	H	I	L	M	N	O	P	Q	R	S	T	U	Masa (kg)
MX2-3/8-FR0004	G3/8	0 + 12	70	45	∅ 4,7	M47x1,5	55,5	74,5	68	G1/8	66	290	127	78	5	85	174,5	37,5	0 + 16	0,8
MX2-1/2-FR0004	G1/2	0 + 12	70	45	∅ 4,7	M47x1,5	55,5	74,5	68	G1/8	66	290	127	78	5	85	174,5	37,5	0 + 16	0,8
MX2-3/4-FR0004	G3/4	0 + 12	70	45	∅ 4,7	M47x1,5	55,5	74,5	68	G1/8	66	290	127	78	5	85	174,5	37,5	0 + 16	0,8
MX3-3/4-FR0004	G3/4	0 + 12	89,5	54	∅ 4	M57x1,5	61,5	81	76	G1/8	75	345	142	104	5	99	196,5	44,5	0 + 20	1,3
MX3-1-FR0004	G1	0 + 12	89,5	54	∅ 4	M57x1,5	61,5	81	76	G1/8	75	345	142	104	5	99	196,5	44,5	0 + 20	1,3

Zawory odcinające 3/2 z blokadą serii MX

Przyłącza MX2: G3/8, G1/2, G3/4 – przyłącza MX3: G3/4, G1

Konstrukcja modułowa

Sterowanie ręczne, elektropneumatyczne, pneumatyczne i z pilotem zasilanym zewnątrz



- » W standardzie blokada zabezpieczająca przed niepowołaną manipulacją (zawór ręczny)
- » Funkcja blokowania za pomocą jednej kłódki lub więcej (zawór ręczny)
- » Sterowanie napięciem 24 V, 110 V lub 230 V
- » Odpowietrzanie do atmosfery
- » Tłumiki hałasu dostępne na życzenie

Zawory odcinające sterowane ręcznie to doskonały sposób, aby zapewnić łatwe załączenie zespołu FRL. Zamknięcie zaworu powoduje odpowietrzenie układu. Zawory odcinające sterowane elektropneumatycznie: idealne w przypadkach, gdy obsługa ręczna jest utrudniona. Zapewniają maksymalną elastyczność pozycjonowania i są przeznaczone do zasilania lub odpowietrzania układów pneumatycznych. Wbudowany system sterowania ręcznego to gwarancja bezpieczeństwa w przypadku zagrożenia.

Seria MX została zaprojektowana w taki sposób, aby stanowiła wielosektorowe rozwiązanie gwarantujące oszczędność czasu instalacji, przestrzeni i kosztów. Specjalny konfigurator dostępny na stronie internetowej Camozzi <http://catalogue.camozzi.com> (zakładka Configurators) umożliwia użytkownikom wybór rozwiązania najbardziej odpowiedniego dla docelowego zastosowania produktów, poprzez dobór pojedynczych elementów lub konfigurację zmontowanych zespołów FRL.

DANE OGÓLNE

Rodzaj konstrukcji	modułowa, zwarta, zawór grzybkowy
Materiały	patrz TABELA MATERIAŁÓW (str. 3/1.35.02)
Przyłącza	MX2: G3/8-G1/2-G3/4 MX3: G3/4-G1
Montaż	bezpośrednio lub skręcony z zespołem na ścianie (za pomocą zacisków)
Zakres temperatur pracy	-5°C + 50°C do 16 bar (dla punktu rosy medium roboczego poniżej 2°C w min. temperaturze pracy) -5°C + 60°C do 10 bar (dla punktu rosy medium roboczego poniżej 2°C w min. temperaturze pracy)
Zakres ciśnień pracy	Zawór ręczny: -0,8 bar + 10 bar Zawór sterowany elektropneumatycznie: 2 bar + 10 bar Zawór sterowany pneumatycznie lub pilotem zasilanym zewnątrz: -0,8 bar + 10 bar (z pilotem 2 + 10 bar)
Przepływ nominalny	patrz wykresy CHARAKTERYSTYKI PRZEPLYWOWE (str. 3/1.35.03 i 3/1.35.04)
Przepływ nominalny w kierunku odpowietrzania przy 6 bar z $\Delta p = 1$ bar	MX2: 6000 NI/min. MX3: 9200 NI/min.
Czynnik roboczy	sprężone powietrze

OZNACZENIA

MX	2	-	3/8	-	V	01	-	LH
----	---	---	-----	---	---	----	---	----

MX	SERIA
2	ROZMIAR: 2 = G3/8-G1/2-G3/4 3 = G3/4-G1
3/8	PRZYŁĄCZA: 3/8 = G3/8 1/2 = G1/2 3/4 = G3/4 1 = G1
V	ZAWÓR 3/2
01	RODZAJ: 01 = sterowanie ręczne z blokadą 16 = sterowanie elektropneumatyczne 17 = sterowanie pilotem zasilanym zewnętrnie 36 = sterowanie pneumatyczne
LH	KIERUNEK PRZEPLYWU: = od lewej do prawej (standard) LH = od prawej do lewej

3

PRZYGOTOWANIE
POWIETRZA

W przypadku montażu pojedynczego elementu za pomocą kołnierzy mocujących lub na ścianie należy odnieść się do sekcji „Zmontowany zespół FRL serii MX” (str. 3/1.50.01)

Zawory odcinające z blokadą 3/2 serii MX – materiały

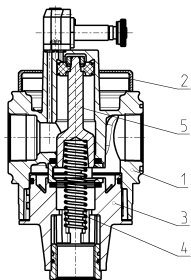

CZĘŚCI	MATERIAŁY
1 = Korpus	Aluminium
2 = Pokrycie	Poliacetal
3 = Pokrywa	Poliacetal
4 = Sprężyna dolna	Stal ocynkowana
5 = Suwak	Stal nierdzewna (MX...V16-V17-V36) Aluminium (MX...V01)
Uszczelki	NBR

CHARAKTERYSTYKA PRZEŁYWÓW NOMINALNYCH dla zaworów mod. MX...V01

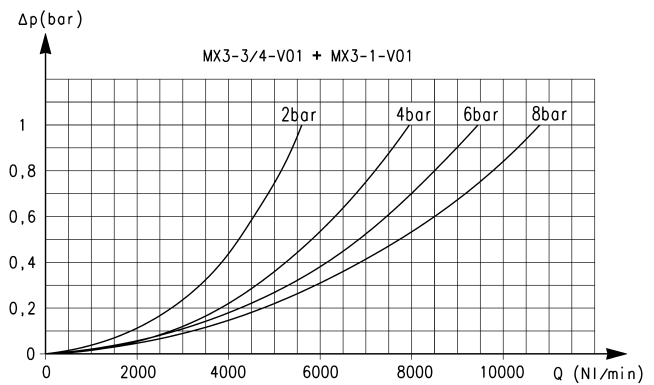
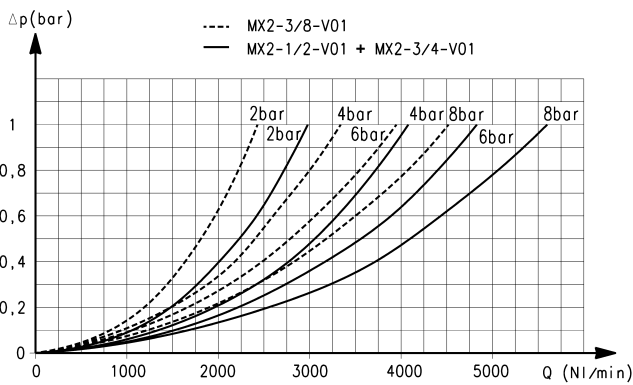

Schemat dla zaworów sterowanych ręcznie z blokadą serii MX2

Schemat dla zaworów sterowanych ręcznie z blokadą serii MX3

Δp = Spadek ciśnienia
Q = Przepływ

Δp = Spadek ciśnienia
Q = Przepływ

Zawory sterowane ręcznie z blokadą serii MX – wymiary

Rys. 1 = zawór zamknięty
Rys. 2 = zawór otwarty

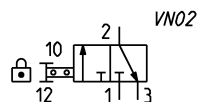
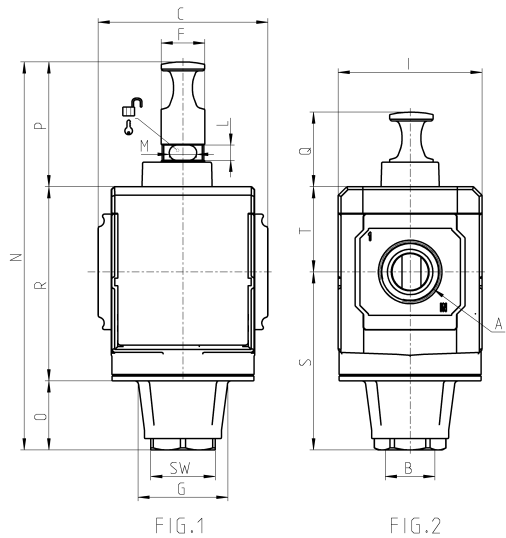

Mod.	A	B	C	F	G	I	L	M	N	O	P	Q	R	S	SW	T	Masa (kg)
MX2-3/8-V01	G3/8	G 1/2	70	18	34,5	68	9	8	152	13	51	31	88	63,5	27	37,5	0,5
MX2-1/2-V01	G 1/2	G 1/2	70	18	34,5	68	9	8	152	13	51	31	88	63,5	27	37,5	0,5
MX2-3/4-V01	G3/4	G 1/2	70	18	34,5	68	9	8	152	13	51	31	88	63,5	27	37,5	0,5
MX3-3/4-V01	G3/4	G3/4	89,5	23	48	76	8	14,5	205,5	37	66,5	40	102	94,5	34	44,5	0,9
MX3-1-V01	G1	G3/4	89,5	23	48	76	8	14,5	205,5	37	66,5	40	102	94,5	34	44,5	0,9

CHARAKTERYSTYKA PRZEPLYWÓW NOMINALNYCH dla zaworów mod. MX...V16 i MX...V36

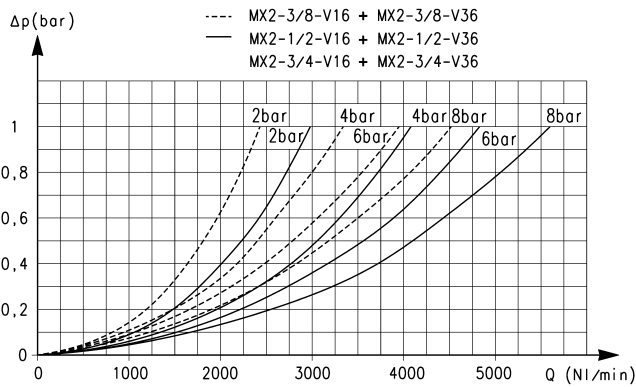

Schemat dla zaworów sterowanych elektropneumatycznie lub pneumatycznie serii MX2

Δp = Spadek ciśnienia
Q = Przepływ

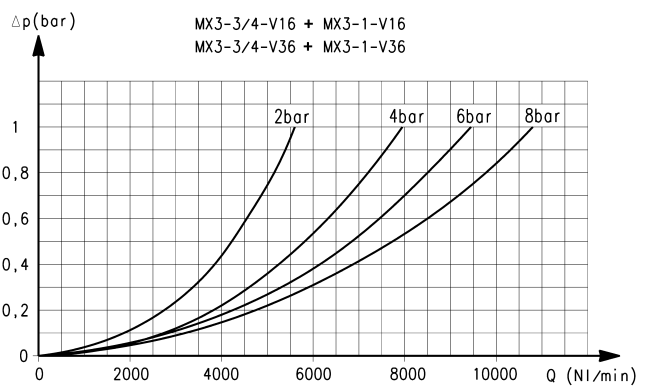

Schemat dla zaworów sterowanych elektropneumatycznie lub pneumatycznie serii MX3

Δp = Spadek ciśnienia
Q = Przepływ

3

PRZYGOTOWANIE POWIETRZA

Zawory i elektrozwory odcinające 3/2 serii MX – wymiary

Zawory sterowane elektropneumatycznie lub pneumatycznie



EV10 = elektrozwór, 3/2 N.C., monostabilny, z bistabilnym przesterowaniem ręcznym

VP01 = zawór sterowany pneumatycznie 3/2, monostabilny, sprężyna mechaniczna

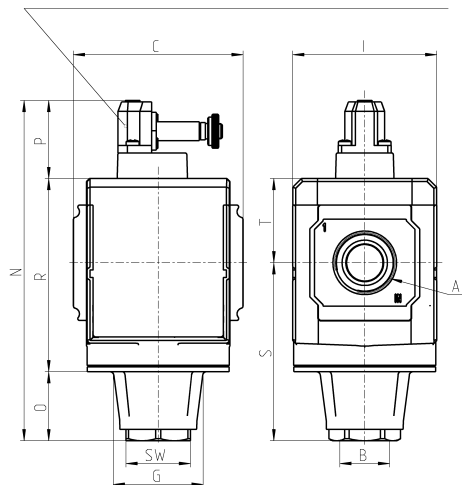
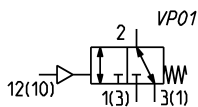
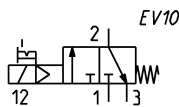
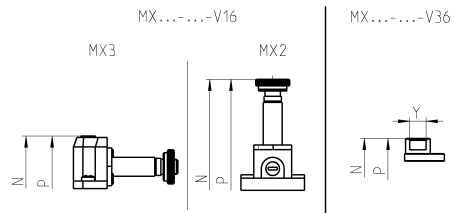

Mod.	A	B	C	G	I	N	O	P	R	S	SW	T	Y	Masa (kg)	Symbol
MX2-3/8-V16	G3/8	G1/2	70	34,5	68	171	13	70	88	63,5	34	37,5	-	0,5	EV10
MX2-1/2-V16	G1/2	G1/2	70	34,5	68	171	13	70	88	63,5	34	37,5	-	0,5	EV10
MX2-3/4-V16	G3/4	G1/2	70	34,5	68	171	13	70	88	63,5	34	37,5	-	0,5	EV10
MX2-3/8-V36	G3/8	G1/2	70	34,5	68	122	13	21	88	63,5	34	37,5	G1/8	0,5	VP01
MX2-1/2-V36	G1/2	G1/2	70	34,5	68	122	13	21	88	63,5	34	37,5	G1/8	0,5	VP01
MX2-3/4-V36	G3/4	G1/2	70	34,5	68	122	13	21	88	63,5	34	37,5	G1/8	0,5	VP01
MX3-3/4-V16	G3/4	G3/4	89,5	48	76	180,5	37	41,5	102	94,5	34	44,5	-	0,9	EV10
MX3-1-V16	G1	G3/4	89,5	48	76	180,5	37	41,5	102	94,5	34	44,5	-	0,9	EV10
MX3-3/4-V36	G3/4	G3/4	89,5	48	76	164	37	25,5	102	94,5	34	44,5	G1/8	0,9	VP01
MX3-1-V36	G1	G3/4	89,5	48	76	164	37	25,5	102	94,5	34	44,5	G1/8	0,9	VP01

CHARAKTERYSTYKA PRZEŁYWÓW NOMINALNYCH dla zaworów mod. MX...V17

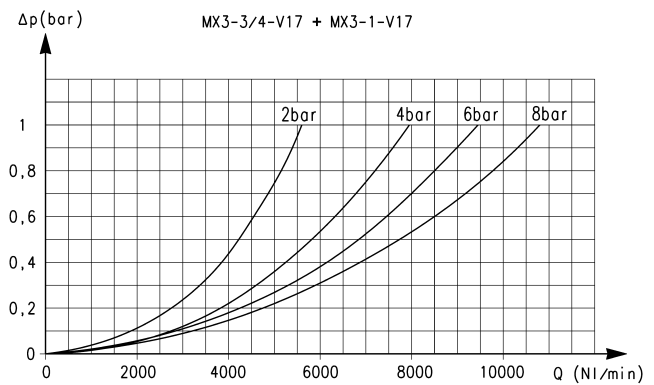
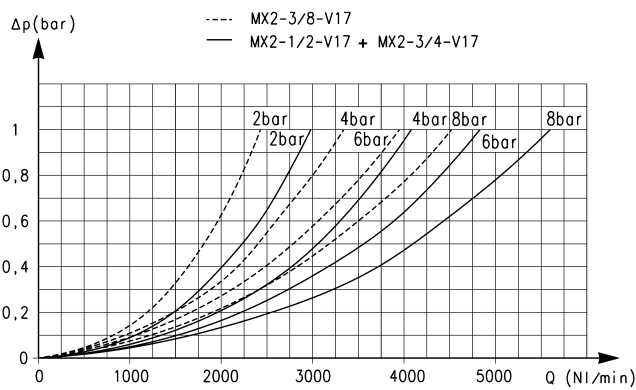

Schemat dla zaworów sterowanych pilotem zasilanym zewn trznie serii MX2

Δp = Spadek ci nienia
Q = Przeplyw

Schemat dla zaworów sterowanych pilotem zasilanym zewn trznie serii MX3

Δp = Spadek ci nienia
Q = Przeplyw

Elektrozawory odcinaj ce 3/2 serii MX – wymiary

Zawory sterowane pilotem zasilanym zewn trznie



EV11 = elektrozawór, 3/2, monostabilny, elektrozawór pilotuj cy z zewn trznym zasilaniem i bistabilne przesterowanie r czne

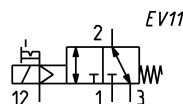
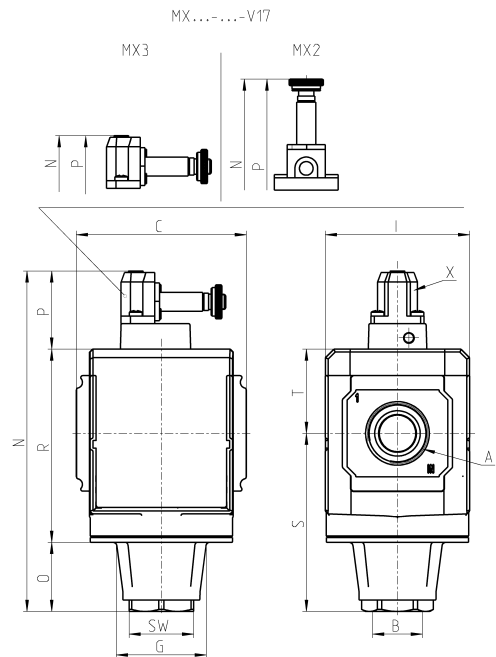

Mod.	A	B	C	G	I	N	O	P	R	S	SW	T	X	Masa (kg)
MX2-3/8-V17	G3/8	G1/2	70	34,5	68	171	13	70	88	63,5	34	37,5	M5	0,5
MX2-1/2-V17	G1/2	G1/2	70	34,5	68	171	13	70	88	63,5	34	37,5	M5	0,5
MX2-3/4-V17	G3/4	G1/2	70	34,5	68	171	13	70	88	63,5	34	37,5	M5	0,5
MX3-3/4-V17	G3/4	G3/4	89,5	48	76	180,5	37	41,5	102	94,5	34	44,5	M5	0,9
MX3-1-V17	G1	G3/4	89,5	48	76	180,5	37	41,5	102	94,5	34	44,5	M5	0,9

Zawory łagodnego startu serii MX

Przyłącza MX2: G3/8, G1/2, G3/4 – przyłącza MX3: G3/4, G1
Konstrukcja modułowa



- » Funkcja bezpieczeństwa poprzez stopniowe napełnianie układu
- » Otwarcie głównego zaworu po osiągnięciu 50% zadanej wartości ciśnienia
- » Czujniki ciśnienia dostępne na życzenie

Seria MX została zaprojektowana w taki sposób, aby stanowiła wielosektorowe rozwiązanie gwarantujące oszczędność czasu instalacji, przestrzeni i kosztów. Specjalny konfigurator dostępny na stronie internetowej Camozzi <http://catalogue.camozzi.com> (zakładka Configurators) umożliwia użytkownikom wybór rozwiązania najbardziej odpowiedniego dla docelowego zastosowania produktów, poprzez dobór pojedynczych elementów lub konfigurację zmontowanych zespołów FRL.

Zawory łagodnego startu tej serii umożliwiają stopniowy wzrost ciśnienia w układach pneumatycznych. Ciśnienie powoli narasta do momentu osiągnięcia około 50% zadanej wartości, po czym 100% wartości osiąga natychmiastowo. Suwak zaworu powoli i bezpiecznie przemieszcza się do pozycji otwartej, co zapobiega nagłym, niebezpiecznym ruchom elementów pneumatycznych w układzie.

DANE OGÓLNE

Rodzaj konstrukcji	modułowa, zwarta, suwakowa
Materiały	patrz TABELA MATERIAŁÓW (str. 3/1.40.02)
Przyłącza	MX2: G3/8-G1/2-G3/4 MX3: G3/4-G1
Montaż	bezpośrednio lub skręcony z zespołem na ścianie (za pomocą zacisków)
Zakres temperatur pracy	-5°C + 50°C do 16 bar (dla punktu rosy medium roboczego poniżej 2°C w min. temperaturze pracy) 50°C + 60°C do 10 bar (dla punktu rosy medium roboczego poniżej 2°C w min. temperaturze pracy)
Zakres ciśnień pracy	2 + 16 bar
Przepływ nominalny (przy 6 bar z ΔP 1 bar)	MX2: 5800 l/min. (G1/2, G3/4) MX2: 4500 l/min. (G3/8) MX3: 8500 l/min.
Czynnik roboczy	sprężone powietrze

OZNACZENIA

MX	2	-	3/8	-	AV	-	LH
-----------	----------	----------	------------	----------	-----------	----------	-----------

MX	SERIA
2	ROZMIAR: 2 = G3/8-G1/2-G3/4 3 = G3/4-G1
3/8	PRZYŁĄCZA: 3/8 = G3/8 1/2 = G1/2 3/4 = G3/4 1 = G1
AV	ZAWÓR ŁAGODNEGO STARTU
LH	KIERUNEK PRZEPLYWU: = od lewej do prawej (standard) LH = od prawej do lewej

W przypadku montażu pojedynczego elementu za pomocą kołnierzy mocujących lub na ścianie należy odnieść się do sekcji „Zmontowany zespół FRL serii MX” (str. 3/1.50.01)

3

PRZYGOTOWANIE
POWIETRZA

Zawory łagodnego startu serii MX – materiały

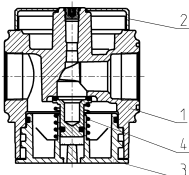

CZĘŚCI	MATERIAŁY
1 = Korpus	Aluminium
2 = Pokrycie	Poliacetal
3 = Pokrywa	Poliacetal
4 = Sprężyna dolna	Stal nierdzewna
Uszczelki	NBR

SCHEMATY CZASU NARASTANIA CIŚNIENIA DLA MX2

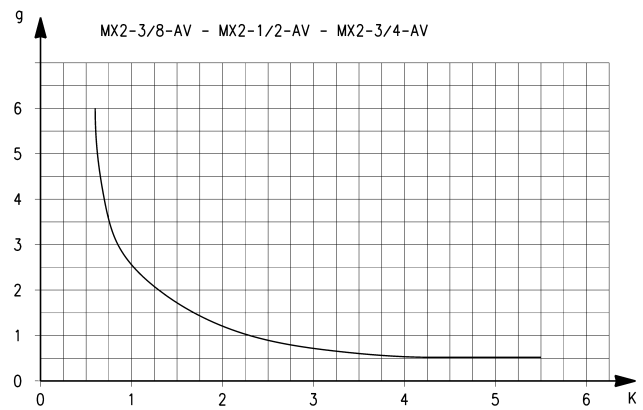
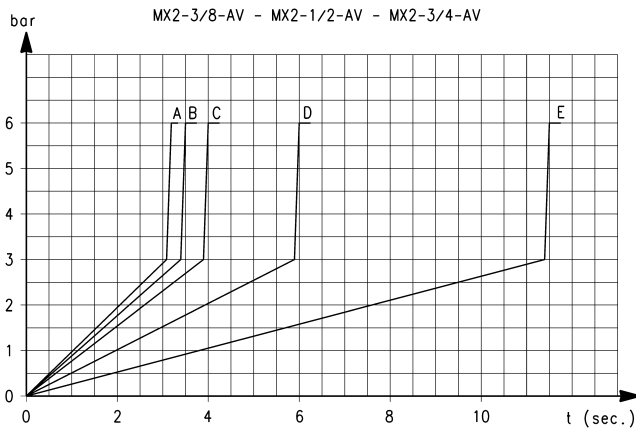

Czas narastania ciśnienia zgodnie z liczbą obrotów śruby regulacyjnej, przy założonej objętości 5 litrów. A = 5 obrotów - B = 4 obroty - C = 3 obroty - D = 2 obroty - E = 1 obrót. K = liczba obrotów śruby regulacyjnej konieczna do uzyskania pożądanego czasu narastania ciśnienia, przy ciśnieniu wejściowym równym 6 bar. W przypadku wahań ciśnienia zasilania wartości czasu mogą się różnić w granicach $\pm 20\%$. $K = t/V$ gdzie: V = objętość napełnionego układu w litrach, t = pożądaný czas napełniania w sekundach.

PRZYKŁAD:
V = 5 litrów
t = 16 sekund
K = 16/5 = 3,2

Wykorzystując tę wartość K, z wykresu odczytamy liczbę obrotów śruby regulacyjnej wynoszącą około 0,8.

SCHEMATY CZASU NARASTANIA CIŚNIENIA DLA MX3

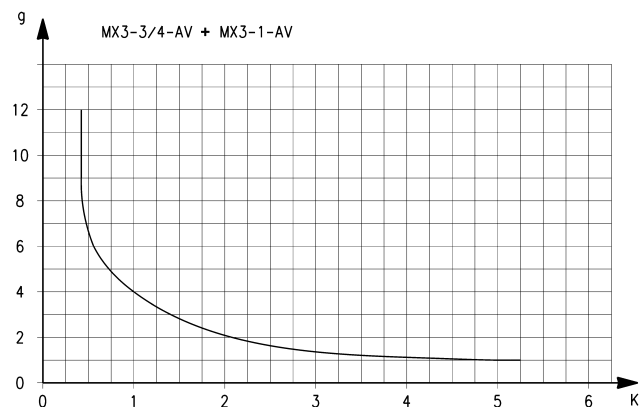
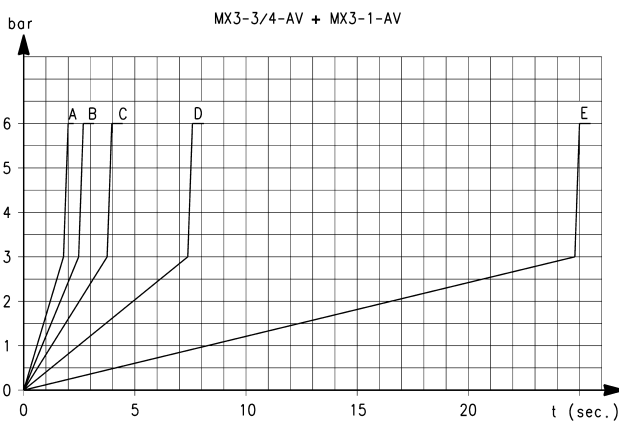

Czas narastania ciśnienia zgodnie z liczbą obrotów śruby regulacyjnej, przy założonej objętości 5 litrów. A = 5 obrotów - B = 4 obroty - C = 3 obroty - D = 2 obroty - E = 1 obrót. K = liczba obrotów śruby regulacyjnej konieczna do uzyskania pożądanego czasu narastania ciśnienia, przy ciśnieniu wejściowym równym 6 bar. W przypadku wahań ciśnienia zasilania wartości czasu mogą się różnić w granicach $\pm 20\%$. $K = t/V$ gdzie: V = objętość napełnionego układu w litrach, t = pożądaný czas napełniania w sekundach.

PRZYKŁAD:
V = 5 litrów
t = 16 sekund
K = 16/5 = 3,2

Wykorzystując tę wartość K, z wykresu odczytamy liczbę obrotów śruby regulacyjnej wynoszącą około 1,8.

Zawory łagodnego startu serii MX – wymiary

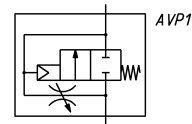
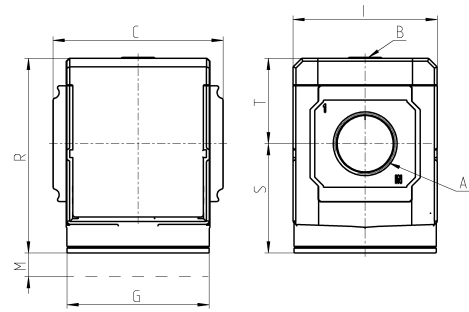

Mod.	A	B	C	G	I	M	R	S	T	Masa (kg)
MX2-3/8-AV	G3/8	G1/8	70	65	68	46,5	88	50,5	37,5	0,4
MX2-1/2-AV	G1/2	G1/8	70	65	68	46,5	88	50,5	37,5	0,4
MX2-3/4-AV	G3/4	G1/8	70	65	68	46,5	88	50,5	37,5	0,4
MX3-3/4-AV	G3/4	G1/8	89,5	75	76	48	102	57,5	44,5	0,7
MX3-1-AV	G1	G1/8	89,5	75	76	48	102	57,5	44,5	0,7

Moduły rozgałęziające serii MX

Przyłącza MX2: Przyłącza G1/2-MX3: G1
Konstrukcja modułowa



- » Zwarta konstrukcja
- » Dostępne z zaworem zwrotnym VNR lub bez zaworu
- » Czujniki ciśnienia dostępne na życzenie

Seria MX została zaprojektowana w taki sposób, aby stanowiła wielosektorowe rozwiązanie gwarantujące oszczędność czasu instalacji, przestrzeni i kosztów. Specjalny konfigurator dostępny na stronie internetowej Camozzi <http://catalogue.camozzi.com> (zakładka Configurators) umożliwia użytkownikom wybór rozwiązania najbardziej odpowiedniego dla docelowego zastosowania produktów, poprzez dobór pojedynczych elementów lub konfigurację zmontowanych zespołów FRL.

Po wyposażeniu kostek rozgałęźnych w zawór zwrotny można je wykorzystać do upustu powietrza niesmarowanego.

DANE OGÓLNE

Rodzaj konstrukcji	modułowa, zwarta, membranowa
Materiały	patrz TABELA MATERIAŁÓW (str. 3/1.45.02)
Przyłącza	MX2: G1/2 MX3: G1
Przyłącza rozgałęzień	MX2: G1/2 MX3: G1
Montaż	bezpośrednio lub skręcony z zespołem na ścianie (za pomocą zacisków)
Zakres temperatur pracy	-5°C + 50°C do 16 bar (dla punktu rosy medium roboczego poniżej 2°C w min. temperaturze pracy) -5°C + 60°C do 10 bar (dla punktu rosy medium roboczego poniżej 2°C w min. temperaturze pracy)
Zakres ciśnień pracy	0 ÷ 16 bar
Przepływ nominalny przy 6 bar z Δp = 1 bar	MX2-1/2-B00 = 6800 NI/min. MX2-1/2-B01 = 5700 NI/min. MX3-1-B00 = 14500 NI/min. MX3-1-B01 = 10500 NI/min.
Czynnik roboczy	sprężone powietrze

OZNACZENIA

MX	2	-	1/2	-	B	00	-	LH
----	---	---	-----	---	---	----	---	----

MX	SERIA
2	ROZMIAR: 2 = G1/2 3 = G1
1/2	PRZYŁĄCZA: 2 = G1/2 3 = G1
B	MODUŁY ROZGAŁĘZIAJĄCE
00	RODZAJ KONSTRUKCJI: 00 = bez zaworu zwrotnego (standard) 01 = z zaworem zwrotnym 02 = bez zaworu zwrotnego, z obustronnym podtoczeniem na pierścieniu O-ring
LH	KIERUNEK PRZEŁYWU: = od lewej do prawej (standard) LH = od prawej do lewej

W przypadku montażu pojedynczego elementu za pomocą kołnierzy mocujących lub na ścianie należy odnieść się do sekcji „Zmontowany zespół FRL serii MX” (str. 3/1.50.01)

3

PRZYGOTOWANIE
POWIETRZA

Moduły rozgałęzające serii MX – materiały

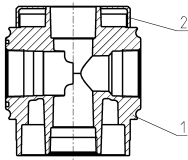

CZĘŚCI	MATERIAŁY
1 = Korpus	Aluminium
2 = Pokrycie	Poliacetal
Uszczelki	NBR

Moduły rozgałęziające serii MX – wymiary



OPIS TABELI:

*aby uzupełnić oznaczenie patrz sekcja
OZNACZENIA

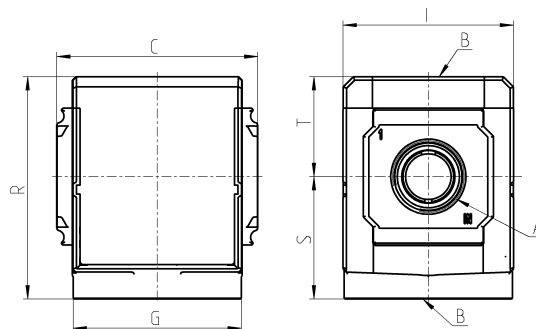

BL01

BL01 = moduły rozgałęziające



BL02

BL02 = moduły rozgałęziające
z VNR

Mod.	A	B	C	G	I	R	S	T	Masa (kg)
MX2-1/2-B*	G1/2	G1/2	70	65	68	86	47,5	38,5	0,4
MX3-1-B*	G1	G1	89,5	75	76	99	54,5	44,5	0,6

Stosowanie moduły rozgałęziające MX...-B02

Moduły rozgałęziające z obustronnym podtoczeniem na pierścieniu podcoczeniem na pierścieniu O-ring sprawdzają się szczególnie w przypadkach, gdy moduły serii MX muszą być zasilane za pomocą tego samego źródła ciśnienia. Moduły podłączone z lewej strony to moduły typu LH.

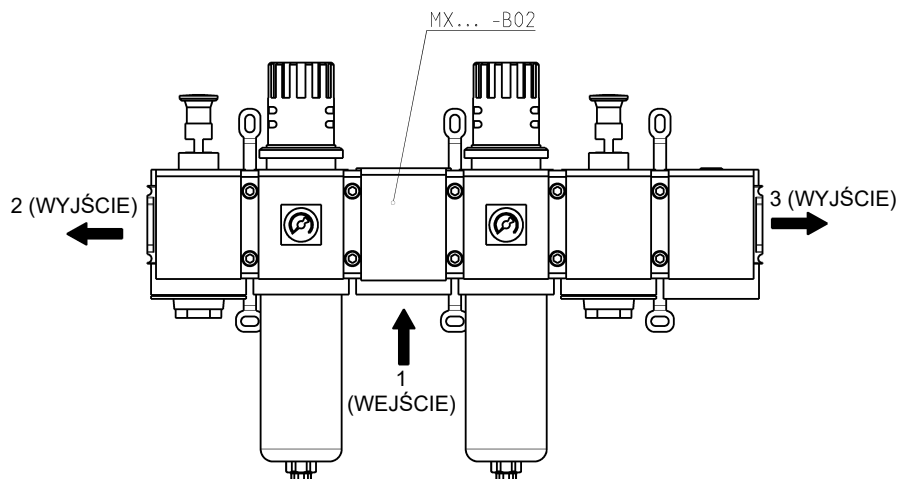

3

PRZYGOTOWANIE
POWIETRZA

WYPOSAŻENIE DODATKOWE SERII MX

Łączniki



Łączniki z uchwytami



Kołnierze krańcowe



Uchwyty montażowe dla reduktorów



Uchwyt do montażu manometru



Pierścień O-ring



System łączników zaprojektowany w celu ułatwienia montażu.

Zestaw łącznika mod. MX2-... i MX3...

Zestaw MX2-X jest dostarczany z następującymi elementami:
 1 łącznik, 1 pierścień O-ring OR 3125*,
 2 nakrętki sześciokątne M5, 2 śruby M5x69.

Zestaw MX2-Z jest dostarczany z następującymi elementami:
 1 łącznik, 1 pierścień O-ring OR 3125*,
 1 nakrętka sześciokątna M5, 1 śruba M5x69,
 1 śruba M5x85 do montażu na ścianie.

*ten element można zamówić oddzielnie (kod 160-39-11/19)

Zestaw MX3-X jest dostarczany z następującymi elementami:
 1 łącznik, 1 pierścień O-ring OR 38X2,8**,
 2 nakrętki kwadratowe M6, 2 śruby M6x75.

Zestaw MX3-Z jest dostarczany z następującymi elementami:
 1 łącznik, 1 pierścień O-ring OR 38X2,8**,
 1 nakrętka kwadratowa M6, 1 śruba M6x75,
 1 śruba M6x90 do montażu na ścianie.

**ten element można zamówić oddzielnie (OR 38X2,8 NBR)

Materiały: łącznik technopolimerowy, O-ring z NBR,
 nakrętki i śruby ze stali ocynkowanej.

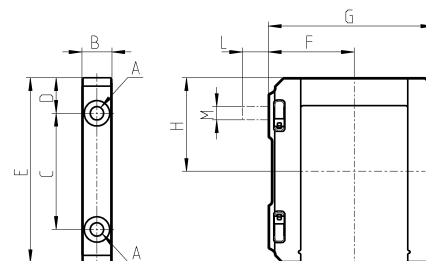

Patrz sposób łączenia
 modułowego na str.
 3/1.50.04

WYMIARY

Mod.	A	B	C	D	E	F	G	H	L	M	Uwagi
MX2-X	5,2	12	46	14	73,5	37,5	70,5	37	-	-	
MX2-Z	5,2	12	46	14	73,5	37,5	70,5	37	14	M5	zestaw ze śrubą do montażu na ścianie
MX3-X	6,2	14	54	16,5	86	40	77	43,5	-	-	
MX3-Z	6,2	14	54	16,5	86	40	77	43,5	13	M6	zestaw ze śrubą do montażu na ścianie

Zestaw łącznika z uchwyty do montażu na ścianie dla elementów serii MX – rozmiar 2

Zestaw MX2-Y jest dostarczany z następującymi elementami:
 1 łącznik do montażu ściennego, 1 pierścień O-ring OR 3125**, 2 nakrętki sześciokątne, 2 śruby M5x69.

**ten element można zamówić oddzielnie (kod 160-39-11/19)

Materiały: łącznik technopolimerowy, O-ring z NBR,
 nakrętki i śruby ze stali ocynkowanej.

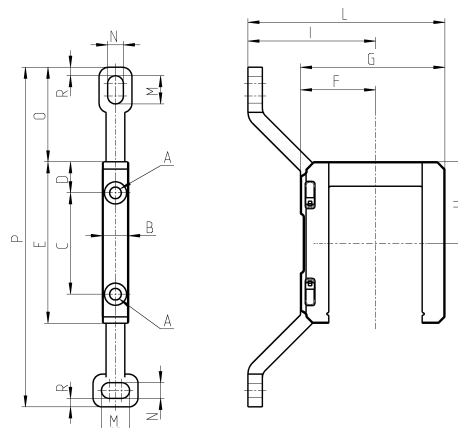

Patrz sposób łączenia
 modułowego na str. 3/1.50.04

Mod.	A	B	C	D	E	F	G	H	I	L	M	N	O	P	R
MX2-Y	5,2	12	46	14	73,5	32,5	70,5	37	70,5	103	12	6,5	42	152	4

Zestaw łącznika z uchwytami do montażu na ścianie dla elementów serii MX – rozmiar 3



Zestaw MX3-Y jest dostarczany z następującymi elementami:
 1 łącznik do montażu ściennego, 1 pierścień O-ring 38X2,8**,
 2 nakrętki kwadratowe M6, 2 śruby M6x75

**ten element można również zamówić oddzielnie (OR 38X2,8 NBR)

Materiały: łącznik technopolimerowy, pierścień O-ring z NBR, nakrętki i śruby ze stali ocynkowanej.

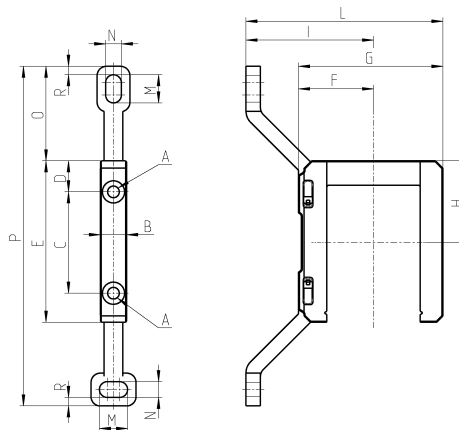

Patrz sposób łączenia modułowego na str. 3/1.50.04

Mod.	A	B	C	D	E	F	G	H	I	L	M	N	O	P	R
MX3-Y	6,2	14	54	16,5	86	40	77	43,5	68	105	15	8,4	50,5	181	4,5

Kołnierze



Zestaw jest dostarczany z następującymi elementami:
 - 1 kołnierz, wejście
 - 1 kołnierz, wyjście

Materiały: kołnierze z malowanego aluminium.

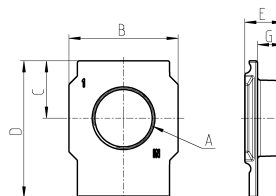

Mod.	A	B	C	D	E	G
MX2-3/8-FL	G3/8	50	26,5	63,5	17	11
MX2-1/2-FL	G1/2	50	26,5	63,5	17	11
MX2-3/4-FL	G3/4	50	26,5	63,5	17	11
MX3-3/4-FL	G3/4	58	30,5	73	20,5	13,5
MX3-1-FL	G1	58	30,5	73	20,5	13,5

Uchwyt montażowy dla reduktorów



W skład zestawu wchodzi 1 uchwyt ze stali ocynkowanej.

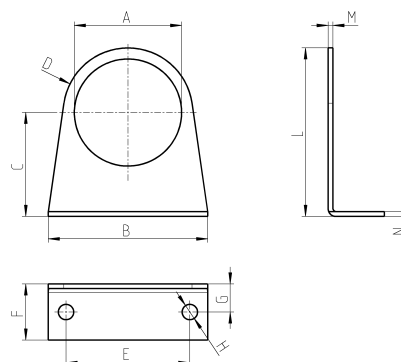

Mod.	A	B	C	D	E	F	G	H	L	M	N
MX2-S	Ø 47,2	73	60,5	R29,5	54	25	15	Ø 6,2	90	2,5	2,5
MX3-S	Ø 57,2	85	55,5	R34,5	66	30	15	Ø 8,2	90	2,5	2,5

Zestaw łączników + kołnierze

Patrz sposób łączenia modułowego
na stronie 3/1.50.04

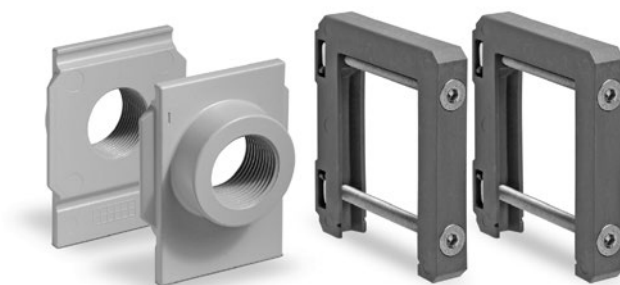

Mod. Zestaw jest dostarczany z następującymi elementami:

MX2-3/8-HH	1x MX2-3/8-FL + 2x MX2-X
MX2-1/2-HH	1x MX2-1/2-FL + 2x MX2-X
MX2-3/4-HH	1x MX2-3/4-FL + 2x MX2-X
MX2-3/8-JJ	1x MX2-3/8-FL + 2x MX2-Z
MX2-1/2-JJ	1x MX2-1/2-FL + 2x MX2-Z
MX2-3/4-JJ	1x MX2-3/4-FL + 2x MX2-Z
MX3-3/4-HH	1x MX3-3/4-FL + 2x MX3-X
MX3-1-HH	1x MX3-1-FL + 2x MX3-X
MX3-3/4-JJ	1x MX3-3/4-FL + 2x MX3-Z
MX3-1-JJ	1x MX3-1-FL + 2x MX3-Z

Zestaw łączników z uchwytami do montażu na ścianie + kołnierzami

Patrz sposób łączenia modułowego
na str. 3/1.50.04.

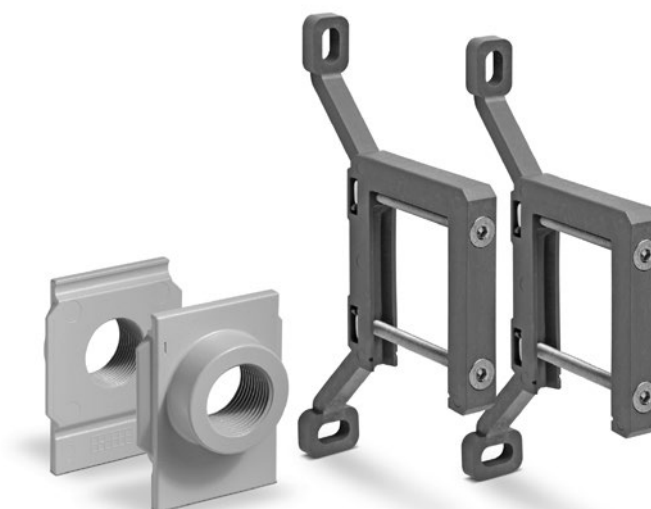

Mod. Zestaw jest dostarczany z następującymi elementami:

MX2-3/8-KK	1x MX2-3/8-FL + 2x MX2-Y
MX2-1/2-KK	1x MX2-1/2-FL + 2x MX2-Y
MX2-3/4-KK	1x MX2-3/4-FL + 2x MX2-Y
MX3-3/4-KK	1x MX3-3/4-FL + 2x MX3-Y
MX3-1-KK	1x MX3-1-FL + 2x MX3-Y

Uchwyt do montażu manometru

Nowość

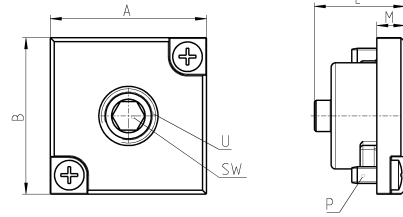

Zestaw jest dostarczany z następującymi elementami:

- 1 uchwyt
- 1 redukcja gwintowa
- 2 śruby
- 1 uszczelka

WYMIARY

Mod.	A	B	L	M	P	U	SW
MX2-R26-P	28	28	16,5	5	M3X7	1/8	5
MX3-R26-P	28	28	16,5	5	M3X7	1/4	6

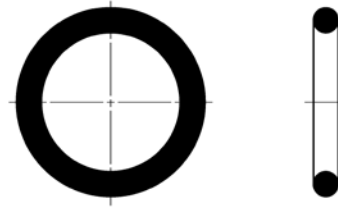
Pierścień O-ring



Mod.	Pierścień O-ring	Do montażu z:
160-39-11/19	OR 3125	MX2
OR 38X2,8 NBR	OR 38X2,8	MX3

Zmontowany zespół FRL serii MX

Przyłącza MX2: G3/8, G1/2, G3/4 – przyłącza MX3: G3/4, G1
Montaż przy pomocy łączników

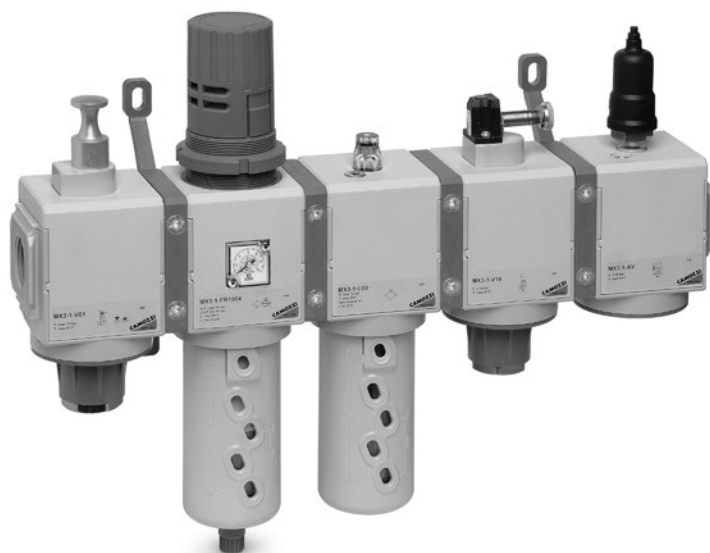

- » Zwarta konstrukcja
- » Optymalne wymiary
- » Wysoki poziom niezawodności
- » Łatwa i szybka konserwacja
- » Zmniejszona masa

Zmontowane zespoły przygotowania powietrza FRL serii MX mogą być łatwo montowane za pomocą łączników, które umożliwiają montaż pojedynczych elementów na wiele sposobów i stwarzają olbrzymie możliwości konfiguracji. Zespoły FRL serii MX są również dostępne w wersji zmontowanej (oddzielne kodowanie).

Zastosowanie trzech różnych rodzajów łączników (standardowego, ze śrubą do montażu ściennego bądź z uchwytem do ściany) pozwala na łatwy montaż zespołów i przeprowadzanie prac konserwacyjnych pojedynczych elementów bez konieczności demontażu całego zespołu.

DANE OGÓLNE

Rodzaj konstrukcji	modułowa, zwarta
Materiały	patrz strony katalogu odnoszące się do pojedynczych elementów
Przyłącza	MX2: G3/8-G1/2-G3/4 MX3: G3/4-G1
Montaż	pionowo, bezpośrednio skręcony z zespołem na ścianie (za pomocą zacisków) panelowo
Zakres temperatur pracy	-5°C + 50°C do 16 bar (zgodnie z właściwościami pojedynczych elementów) -5°C + 60°C do 10 bar (zgodnie z właściwościami pojedynczych elementów)

KONFIGURACJA ZMONTOWANYCH ZESPOŁÓW SERII MX

ABY PRZEPROWADZIĆ KONFIGURACJĘ ZMONTOWANYCH ZESPOŁÓW SERII MX NALEŻY ODNIEŚĆ SIĘ DO PONIŻSZEGO PRZYKŁADU I ODPOWIEDNIEGO OPISU OZNACZEŃ NA STRONIE 3/1.50.03.

Konfiguracja zespołu zmontowanego widocznego na poniższym rysunku:

MX2-3/8-V01+A32XF00XR004YL00XV16-KK

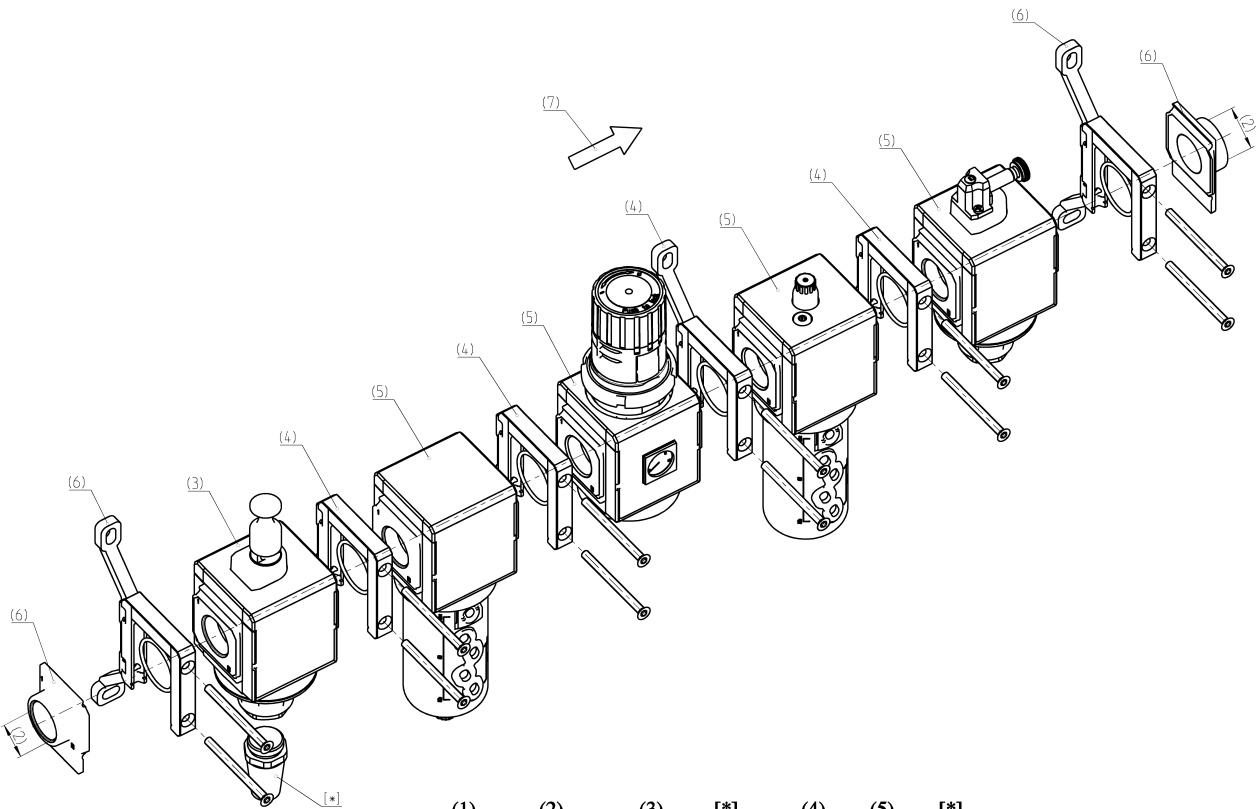

	(1)	(2)	(3)	[*]	(4)	(5)	[*]
	MX	2	3/8	V01	+A32	X	F00

n_x

X	R004
Y	L00

X	V16	(6)	[**]	(7)
		KK		

KONFIGURATOR ZMONTOWANYCH ZESPOŁÓW SERII MX

MX	2	-	3/8	-	V01	X	F00	-	KK	-	LH
-----------	----------	----------	------------	----------	------------	----------	------------	----------	-----------	----------	-----------

MX		SERIA		
2	(1)	ROZMIAR: 2 = G3/8-G1/2-G3/4 3 = G3/4-G1		
-				
3/8	(2)	PRZYŁĄCZA (WEJŚCIE/WYJŚCIE): 3/8 = G3/8 1/2 = G1/2 3/4 = G3/4 1 = G1		
-				
V01	(3)	<p>MODUŁ + [*] (aby konfigurować moduły należy skorzystać z informacji na stronach odnoszących się do pojedynczych elementów)</p> <p>F... = Filtr FC... = Filtr koalescencyjny FCA... = Filtr z wkładem z węgla aktywnego R... = Reduktor ciśnienia L... = Smarownica FR... = Filtr-reduktor V... = Zawór odcinający z blokadą AV... = Zawór łagodnego startu B... = Moduł rozgałęziający (MX2: tylko G1/2 – MX3: tylko G1)</p> <p>[*]</p> <p>Do każdego pojedynczego modułu można dołączyć następujące elementy WYPOSAŻENIA DODATKOWEGO:</p> <table border="0"> <tr> <td> <p>REDUKTOR I FILTRO-REDUKTOR MX2 +A56 = M053-P06 (manometr) +A57 = M053-P10 (manometr) +A58 = M063-P12 (manometr)</p> <p>ZAWÓR ODCINAJĄCY Z BLOKADĄ MX2 +A30 = 2901 1/2" (tłumik hałasu) +A31 = 2921 1/2" (tłumik hałasu) +A32 = 2931 1/2" (tłumik hałasu) +A33 = 2938 1/2" (tłumik hałasu)</p> <p>ZAWÓR ŁAGODNEGO STARTU +A00 = PM11-NA (czujnik ciśnienia, normalnie otwarty) +A01 = PM11-NC (czujnik ciśnienia, normalnie zamknięty)</p> <p>MODUŁ ROZGAŁĘZIAJĄCY MX2 +A08 = PM11-NA (normalnie otwarty czujnik ciśnienia) z redukcją do przymocowania do modułu +A09 = PM11-NC (normalnie zamknięty czujnik ciśnienia) z redukcją do przymocowania do modułu +A03 = PM11-SC z redukcją do przymocowania do modułu Przykład: MX2-3/8-V01+A32XF00-KK-LH</p> </td> <td> <p>REDUKTOR I FILTRO-REDUKTOR MX3 +A60 = M063-P06 (manometr) +A61 = M063-P12 (manometr)</p> <p>ZAWÓR ODCINAJĄCY Z BLOKADĄ MX3 +A34 = 2901 3/4" (tłumik hałasu) +A35 = 2921 3/4" (tłumik hałasu) +A36 = 2931 3/4" (tłumik hałasu)</p> <p>MODUŁ ROZGAŁĘZIAJĄCY MX3 +A06 = PM11-NA (normalnie otwarty czujnik ciśnienia) z redukcją do przymocowania do modułu +A07 = PM11-NC (normalnie zamknięty czujnik ciśnienia) z redukcją do przymocowania do modułu +A02 = PM11-SC z redukcją do przymocowania do modułu Przykład: MX3-3/4-V01+A36XF00-KK-LH</p> </td> </tr> </table>	<p>REDUKTOR I FILTRO-REDUKTOR MX2 +A56 = M053-P06 (manometr) +A57 = M053-P10 (manometr) +A58 = M063-P12 (manometr)</p> <p>ZAWÓR ODCINAJĄCY Z BLOKADĄ MX2 +A30 = 2901 1/2" (tłumik hałasu) +A31 = 2921 1/2" (tłumik hałasu) +A32 = 2931 1/2" (tłumik hałasu) +A33 = 2938 1/2" (tłumik hałasu)</p> <p>ZAWÓR ŁAGODNEGO STARTU +A00 = PM11-NA (czujnik ciśnienia, normalnie otwarty) +A01 = PM11-NC (czujnik ciśnienia, normalnie zamknięty)</p> <p>MODUŁ ROZGAŁĘZIAJĄCY MX2 +A08 = PM11-NA (normalnie otwarty czujnik ciśnienia) z redukcją do przymocowania do modułu +A09 = PM11-NC (normalnie zamknięty czujnik ciśnienia) z redukcją do przymocowania do modułu +A03 = PM11-SC z redukcją do przymocowania do modułu Przykład: MX2-3/8-V01+A32XF00-KK-LH</p>	<p>REDUKTOR I FILTRO-REDUKTOR MX3 +A60 = M063-P06 (manometr) +A61 = M063-P12 (manometr)</p> <p>ZAWÓR ODCINAJĄCY Z BLOKADĄ MX3 +A34 = 2901 3/4" (tłumik hałasu) +A35 = 2921 3/4" (tłumik hałasu) +A36 = 2931 3/4" (tłumik hałasu)</p> <p>MODUŁ ROZGAŁĘZIAJĄCY MX3 +A06 = PM11-NA (normalnie otwarty czujnik ciśnienia) z redukcją do przymocowania do modułu +A07 = PM11-NC (normalnie zamknięty czujnik ciśnienia) z redukcją do przymocowania do modułu +A02 = PM11-SC z redukcją do przymocowania do modułu Przykład: MX3-3/4-V01+A36XF00-KK-LH</p>
<p>REDUKTOR I FILTRO-REDUKTOR MX2 +A56 = M053-P06 (manometr) +A57 = M053-P10 (manometr) +A58 = M063-P12 (manometr)</p> <p>ZAWÓR ODCINAJĄCY Z BLOKADĄ MX2 +A30 = 2901 1/2" (tłumik hałasu) +A31 = 2921 1/2" (tłumik hałasu) +A32 = 2931 1/2" (tłumik hałasu) +A33 = 2938 1/2" (tłumik hałasu)</p> <p>ZAWÓR ŁAGODNEGO STARTU +A00 = PM11-NA (czujnik ciśnienia, normalnie otwarty) +A01 = PM11-NC (czujnik ciśnienia, normalnie zamknięty)</p> <p>MODUŁ ROZGAŁĘZIAJĄCY MX2 +A08 = PM11-NA (normalnie otwarty czujnik ciśnienia) z redukcją do przymocowania do modułu +A09 = PM11-NC (normalnie zamknięty czujnik ciśnienia) z redukcją do przymocowania do modułu +A03 = PM11-SC z redukcją do przymocowania do modułu Przykład: MX2-3/8-V01+A32XF00-KK-LH</p>	<p>REDUKTOR I FILTRO-REDUKTOR MX3 +A60 = M063-P06 (manometr) +A61 = M063-P12 (manometr)</p> <p>ZAWÓR ODCINAJĄCY Z BLOKADĄ MX3 +A34 = 2901 3/4" (tłumik hałasu) +A35 = 2921 3/4" (tłumik hałasu) +A36 = 2931 3/4" (tłumik hałasu)</p> <p>MODUŁ ROZGAŁĘZIAJĄCY MX3 +A06 = PM11-NA (normalnie otwarty czujnik ciśnienia) z redukcją do przymocowania do modułu +A07 = PM11-NC (normalnie zamknięty czujnik ciśnienia) z redukcją do przymocowania do modułu +A02 = PM11-SC z redukcją do przymocowania do modułu Przykład: MX3-3/4-V01+A36XF00-KK-LH</p>			
X	(4)	<p>ŁĄCZENIE MODUŁÓW (według sposobu łączenia modułowego na stronie 3/1.50.04): X = Zestaw łącznika Z = Zestaw łącznika ze śrubą do montażu na ścianie Y = Zestaw łącznika z uchwytnymi do montażu na ścianie</p>		
F00	(5) + [*]	patrz MODUŁ (3)		
-				
KK	(6)	<p>PODŁĄCZANIE KOŃCÓWEK + [**] (według sposobu łączenia modułowego na stronie 3/1.50.04): = brak połączenia końcówek HH = Zestaw łącznika z kołnierzami (WEJŚCIE/WYJŚCIE) JJ = Zestaw łącznika ze śrubami do montażu na ścianie + kołnierzami (WEJŚCIE/WYJŚCIE) KK = Zestaw szybkiego zacisku z uchwytnymi do montażu na ścianie + kołnierzami (WEJŚCIE/WYJŚCIE)</p> <p>[**]</p> <p>MONTAŻ NA ŚCIANIE: REDUKTOR I FILTRO-REDUKTOR S = Uchwyt (tylko z łącznikami mod. X lub HH) Przykładowe oznaczenia: MX3-1-R..XV..-S; MX3-1-R..XV..-HSH</p>		
-				
LH	(7)	<p>KIERUNEK PRZEPŁYWU: = od lewej do prawej (standard) LH = od prawej do lewej</p>		
	(4) + (5) + [*]	POŁĄCZENIE POWTARZALNE „n” razy		

Montaż ścienny – wymiary montażowe i sposób łączenia

Opis oznaczeń na schemacie SPOSOBU ŁĄCZENIA MODUŁOWEGO:

- 1 = łącznik ze śrubą do montażu na ścianie
lub z uchwytem do montażu na ścianie
2 = moduł/kolnierz

*SCHEMAT SPOSOBU ŁĄCZENIA MODUŁOWEGO dla rysunków „Y” i „Z”.

Opis oznaczeń na RYSUNKACH ZESPOŁÓW ZMONTOWANYCH:
„Y” = z łącznikami i uchwytem do montażu na ścianie (MX...-Y)
„Z” = z łącznikami i śrubami do montażu na ścianie (MX...-Z)
G = punkt mocowania

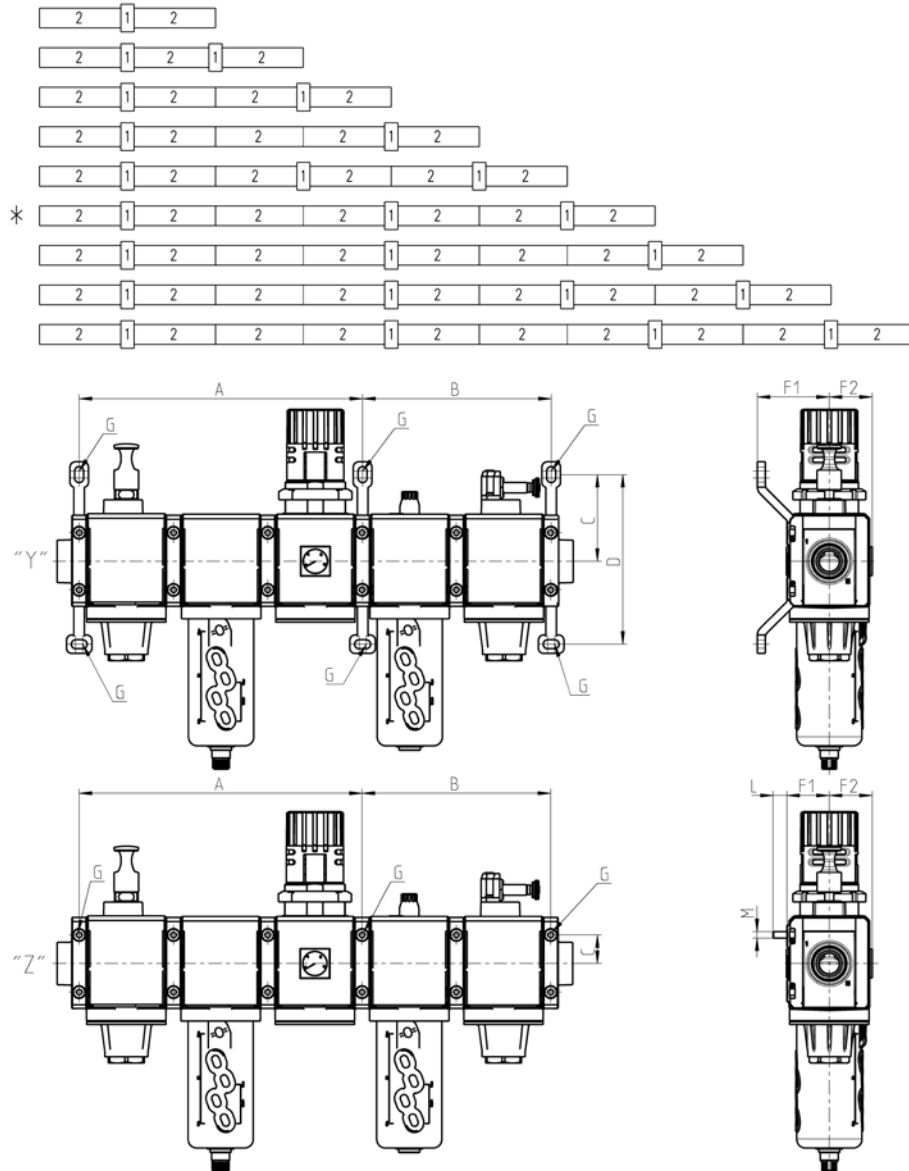

Mod.	A	B	C	D	F1	F2	L	M
MX2-Y	210	140	68,5	134,5	70	37	-	-
MX2-Z	210	140	23	-	37,5	37	13,5	M5
MX3-Y	267	178	82	160	68	40,5	-	-
MX3-Z	267	178	27	-	40,5	40,5	13	M6

OZNACZENIA

MX	2	-	3/8	-	0...1
-----------	----------	----------	------------	----------	--------------

MX	SERIA
2	ROZMIAR: 2 = G3/8-G1/2-G3/4 3 = G3/4-G1
3/8	PRZYŁĄCZA: 3/8 = G3/8 1/2 = G1/2 3/4 = G3/4 1 = G1
000001	SKŁAD ZESPOŁU: 000001 = F10 + R004 + L00 000002 = FR1004 + L00 000003 = V01 + FR1004 + L00 000004 = V01 + FR1004 000005 = FR1004 + V16 + AV 000006 = FR1004 + L00 + V16 + AV 000007 = V01 + FR1004 + V16 + AV 000008 = V01 + FR1004 + L00 + V16 + AV + PRESS. N.O. 000009 = V01 + FR1004 + L00 + V16 + AV + PRESS. N.C. 000010 = V01 + FR1004 + V16 + AV + PRESS. N.O. 000011 = V01 + FR1004 + V16 + AV + PRESS. N.C. 000012 = F13 + FC03

Skład zmontowanego zespołu 000001

Komponenty:
Filtr
Reduktor
Smarownica

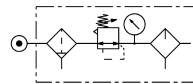
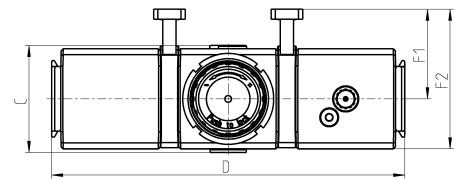
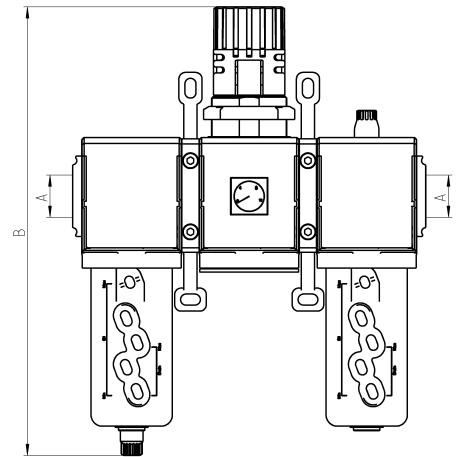

Mod.	A	B	C	D	F1	F2
MX2-3/8-000001	G3/8	289	74,5	210	70	104,5
MX2-1/2-000001	G1/2	289	74,5	210	70	104,5
MX2-3/4-000001	G3/4	289	74,5	210	70	104,5
MX3-3/4-000001	G3/4	345	81	268,5	68	106
MX3-1-000001	G1	345	81	268,5	68	106

Skład zmontowanego zespołu 000002

Komponenty:
Filtro-reduktor
Smarownica

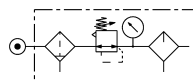
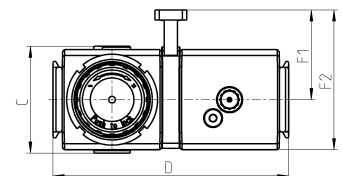
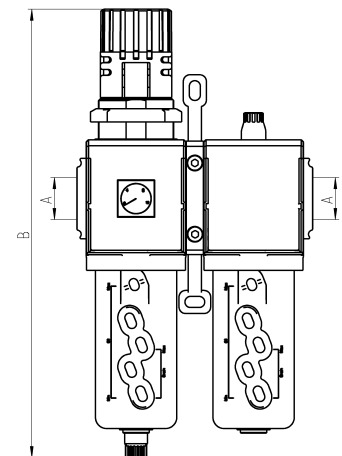

Mod.	A	B	C	D	F1	F2
MX2-3/8-000002	G3/8	289	74,5	140	70	104,5
MX2-1/2-000002	G1/2	289	74,5	140	70	104,5
MX2-3/4-000002	G3/4	289	74,5	140	70	104,5
MX3-3/4-000002	G3/4	345	81	179	68	106
MX3-1-000002	G1	345	81	179	68	106

Skład zmontowanego zespołu 000003

Komponenty:
 Zawór odcinający z blokadą, 3/2
 Filtro-reduktor
 Smarownica

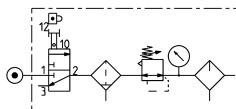
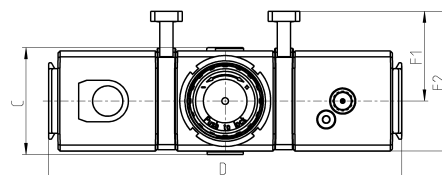
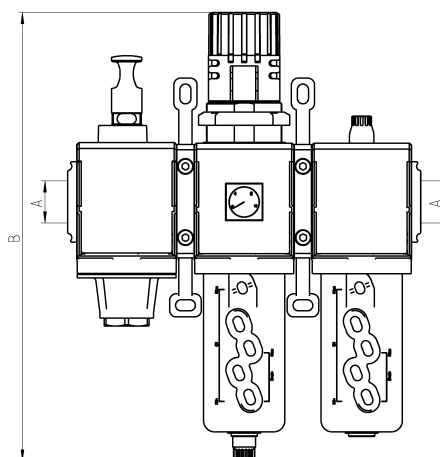

Mod.	A	B	C	D	F1	F2
MX2-3/8-000003	G3/8	289	74,5	210	70	104,5
MX2-1/2-000003	G1/2	289	74,5	210	70	104,5
MX2-3/4-000003	G3/4	289	74,5	210	70	104,5
MX3-3/4-000003	G3/4	345	81	268,5	68	106
MX3-1-000003	G1	345	81	268,5	68	106

Skład zmontowanego zespołu 000004

Komponenty:
 Zawór odcinający z blokadą, 3/2
 Filtro-reduktor

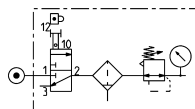
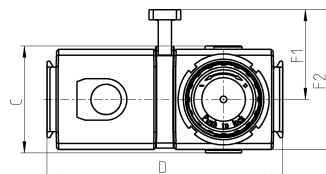
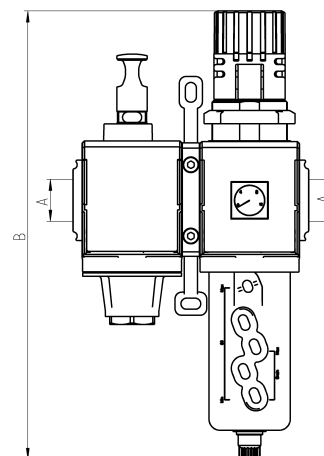

Mod.	A	B	C	D	F1	F2
MX2-3/8-000004	G3/8	289	74,5	140	70	104,5
MX2-1/2-000004	G1/2	289	74,5	140	70	104,5
MX2-3/4-000004	G3/4	289	74,5	140	70	104,5
MX3-3/4-000004	G3/4	345	81	179	68	106
MX3-1-000004	G1	345	81	179	68	106

Skład zmontowanego zespołu 000005



- Komponenty:
 Filtro-reduktor
 Elektrozawór odcinający, 3/2
 Zawór łagodnego startu

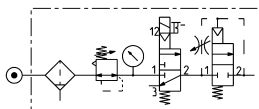
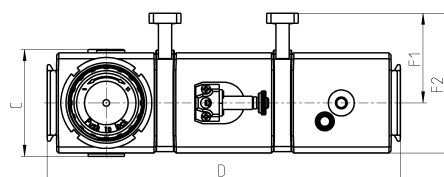
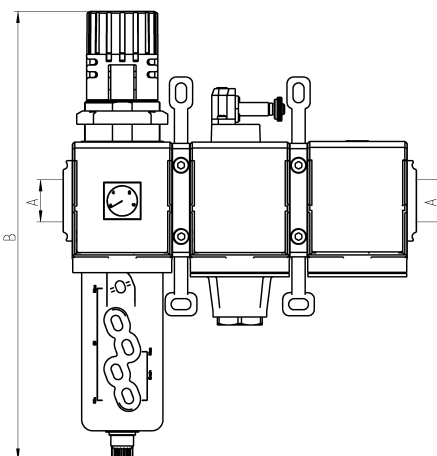

Mod.	A	B	C	D	F1	F2
MX2-3/8-000005	G3/8	289	74,5	210	70	104,5
MX2-1/2-000005	G1/2	289	74,5	210	70	104,5
MX2-3/4-000005	G3/4	289	74,5	210	70	104,5
MX3-3/4-000005	G3/4	345	81	268,5	68	106
MX3-1-000005	G1	345	81	268,5	68	106

Skład zmontowanego zespołu 000006



- Komponenty:
 Filtro-reduktor
 Smarownica
 Elektrozawór odcinający 3/2
 Zawór łagodnego startu

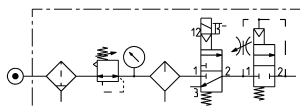
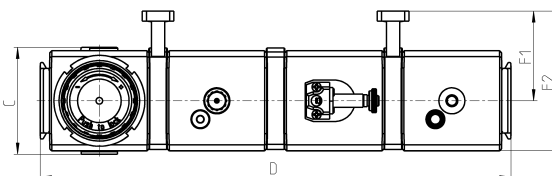
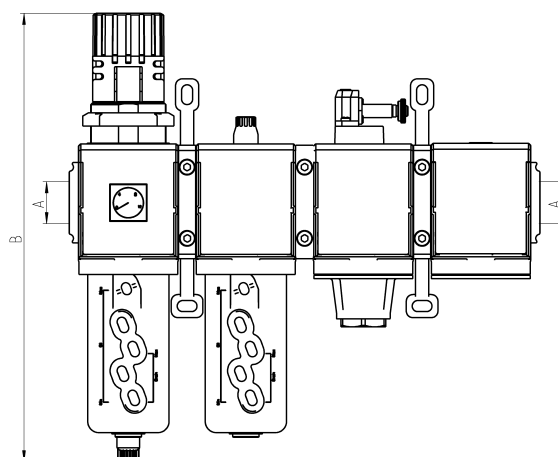

Mod.	A	B	C	D	F1	F2
MX2-3/8-000006	G3/8	289	74,5	280	70	104,5
MX2-1/2-000006	G1/2	289	74,5	280	70	104,5
MX2-3/4-000006	G3/4	289	74,5	280	70	104,5
MX3-3/4-000006	G3/4	345	81	358	68	106
MX3-1-000006	G1	345	81	358	68	106

Skład zmontowanego zespołu 000007

- Komponenty:
 Zawór odcinający z blokadą, 3/2
 Filtro-reduktor
 Elektrozawór odcinający, 3/2
 Zawór łagodnego startu

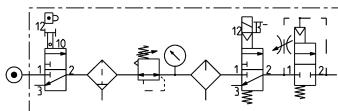
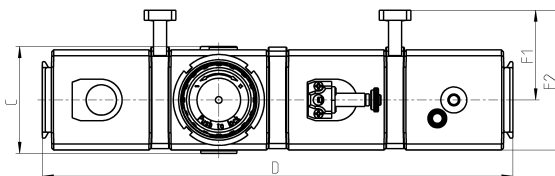
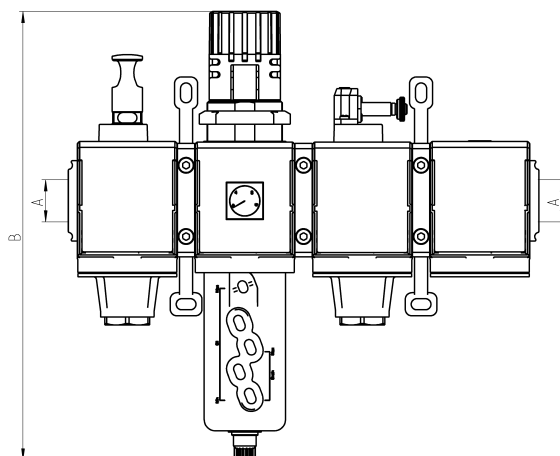

Mod.	A	B	C	D	F1	F2
MX2-3/8-000007	G3/8	289	74,5	280	70	104,5
MX2-1/2-000007	G1/2	289	74,5	280	70	104,5
MX2-3/4-000007	G3/4	289	74,5	280	70	104,5
MX3-3/4-000007	G3/4	345	81	358	68	106
MX3-1-000007	G1	345	81	358	68	106

Skład zmontowanego zespołu 000008

- Komponenty:
 Zawór odcinający z blokadą, 3/2
 Filtro-reduktor
 Smarownica
 Elektrozawór odcinający, 3/2
 Zawór łagodnego startu + czujnik ciśnienia (N.O.)

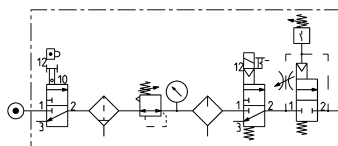
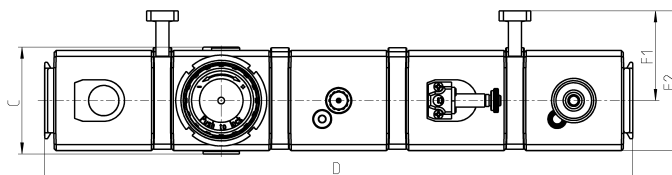
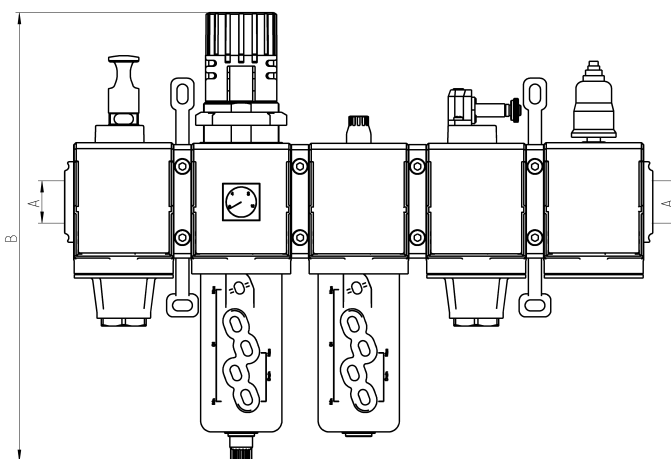

Mod.	A	B	C	D	F1	F2
MX2-3/8-000008	G3/8	289	74,5	350	70	104,5
MX2-1/2-000008	G1/2	289	74,5	350	70	104,5
MX2-3/4-000008	G3/4	289	74,5	350	70	104,5
MX3-3/4-000008	G3/4	345	81	447,5	68	106
MX3-1-000008	G1	345	81	447,5	68	106

Skład zmontowanego zespołu 000009



Komponenty:
 Zawór odcinający z blokadą, 3/2
 Filtr-reduktor
 Smarownica
 Elektrozawór odcinający, 3/2
 Zawór łagodnego startu + czujnik ciśnienia (N.C.)

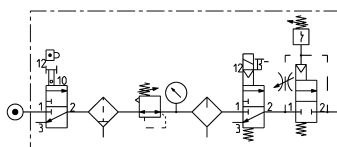
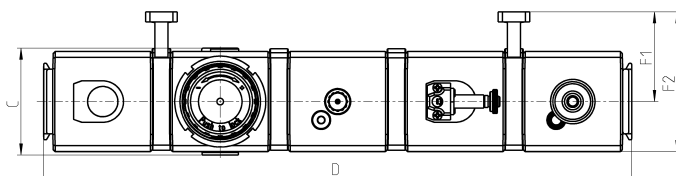
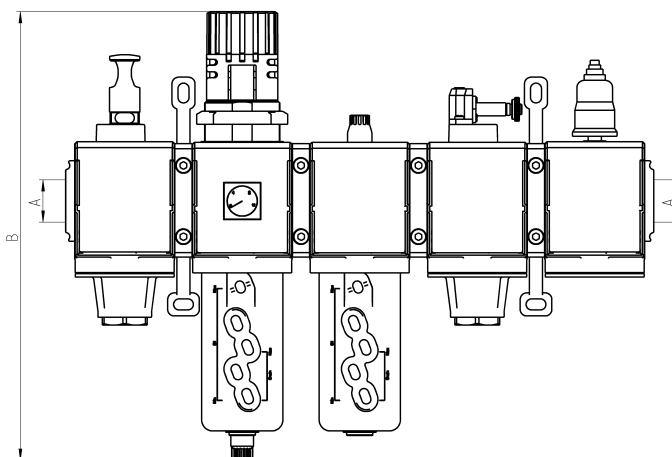

Mod.	A	B	C	D	F1	F2
MX2-3/8-000009	G3/8	289	74,5	350	70	104,5
MX2-1/2-000009	G1/2	289	74,5	350	70	104,5
MX2-3/4-000009	G3/4	289	74,5	350	70	104,5
MX3-3/4-000009	G3/4	345	81	447,5	68	106
MX3-1-000009	G1	345	81	447,5	68	106

Skład zmontowanego zespołu 000010



Komponenty:
 Zawór odcinający z blokadą, 3/2
 Filtr-reduktor
 Elektrozawór odcinający, 3/2
 Zawór łagodnego startu + czujnik ciśnienia (N.O.)

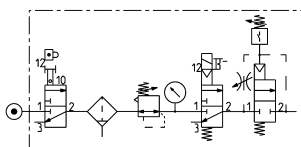
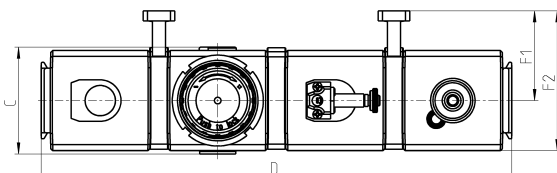
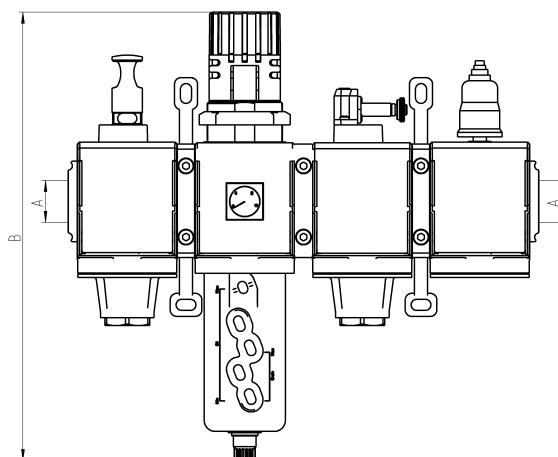

Mod.	A	B	C	D	F1	F2
MX2-3/8-000010	G3/8	289	74,5	280	70	104,5
MX2-1/2-000010	G1/2	289	74,5	280	70	104,5
MX2-3/4-000010	G3/4	289	74,5	280	70	104,5
MX3-3/4-000010	G3/4	345	81	358	68	106
MX3-1-000010	G1	345	81	358	68	106

Skład zmontowanego zespołu 000011

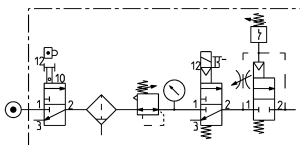
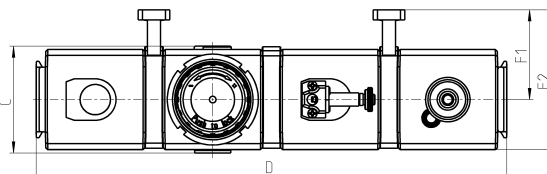
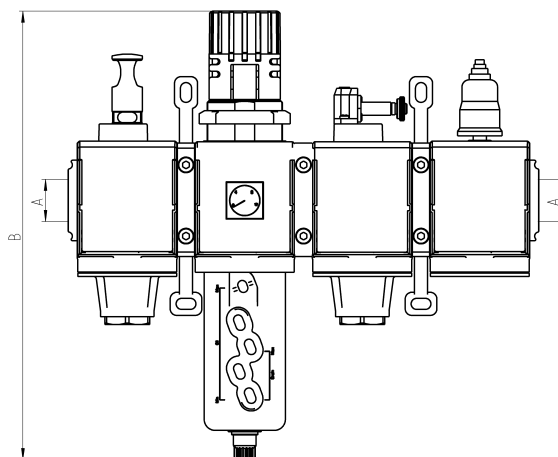

- Komponenty:
 Zawór odcinający z blokadą, 3/2
 Filtr-reduktor
 Elektrozawór odcinający, 3/2
 Zawór łagodnego startu + czujnik ciśnienia (N.C.)



Mod.	A	B	C	D	F1	F2
MX2-3/8-000011	G3/8	289	74,5	280	70	104,5
MX2-1/2-000011	G1/2	289	74,5	280	70	104,5
MX2-3/4-000011	G3/4	289	74,5	280	70	104,5
MX3-3/4-000011	G3/4	345	81	358	68	106
MX3-1-000011	G1	345	81	358	68	106

Skład zmontowanego zespołu 000012

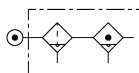
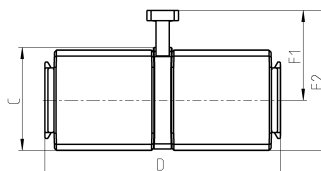
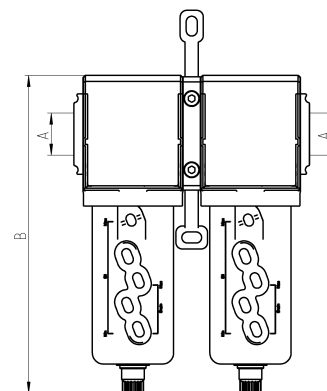
- Komponenty:
 Filtr
 Filtr koalescencyjny



Mod.	A	B	C	D	F1	F2
MX2-3/8-000012	G3/8	210	72	140	70	104,5
MX2-1/2-000012	G1/2	210	72	140	70	104,5
MX2-3/4-000012	G3/4	210	72	140	70	104,5
MX3-3/4-000012	G3/4	231	78	179	68	106
MX3-1-000012	G1	231	78	179	68	106

Filtry serii MC

Przyłącza G1/4, G3/8 i G1/2
Konstrukcja modułowa
Metalowa obudowa szklanki



Na życzenie możliwe jest zamówienie filtrów z wkładami filtracyjnymi innymi niż standardowe. Dostępne są także wersje filtrów wyposażone w różne rodzaje spustu kondensatu (patrz oznaczenia).

Filtry serii MC są dostępne w wersjach z przyłączami G1/4, G3/8 i G1/2. Obudowy tych filtrów wykonane są z metalu, posiadają przezroczysty wziernik oraz wbudowany zawór spustu kondensatu działający w trybie ręcznym lub półautomatycznym.

DANE OGÓLNE

Rodzaj konstrukcji	zwarta, modułowa, wkład filtracyjny z HDPE
Materiały	znal, NBR, technopolimer
Przyłącza	G1/4 G3/8 G1/2
Maks. pojemność kondensatu	28 cm ³ 72 cm ³ 72 cm ³
Waga	0,339 kg 0,718 kg 0,688 kg
Montaż	pionowo, bezpośrednio lub skręcony z zespołem lub na ścianie
Zakres temperatur pracy	-5°C ÷ 50°C przy 10 bar (dla punktu rosy medium roboczego poniżej 2°C w min. temperaturze pracy)
Stopień filtracji	standardowa 25 µm, 5 µm na życzenie
Spust kondensatu	ręczny, półautomatyczny (standard)
Wykończenie	lakierowanie
Zakres ciśnień pracy	ze spustem standardowym z zabezpieczeniem i spadkiem ciśnienia 0,3 ÷ 16 bar ze spustem wyzwalanym spadkiem ciśnienia 0,3 ÷ 10 bar ze spustem automatycznym 1,5 ÷ 12 bar dla G3/8 i G1/2
Przepływ nominalny	patrz wykresy

OZNACZENIA

MC	2	02	-	F	0	0
-----------	----------	-----------	----------	----------	----------	----------

MC	SERIA
2	ROZMIAR: 1 = G1/4 2 = G3/8-G1/2
02	PRZYŁĄCZA: 04 = G1/4 38 = G3/8 02 = G1/2
F	F = FILTR
0	WKŁAD FILTRACYJNY: 0 = 25 µm (standard) 1 = 5 µm
0	SPUST KONDENSATU: 0 = półautomatyczny (standard) 3 = automatyczny (tylko dla G3/8 i G1/2) 4 = spust wyzwalany spadkiem ciśnienia (tylko G1/4) 5 = spust wyzwalany spadkiem ciśnienia, z zabezpieczeniem 8 = bez spustu, gniazdo 1/8 Rodzaje spustów kondensatu: patrz sekcja 3/5.10

3

 PRZYGOTOWANIE
POWIETRZA

Filtry serii MC

FT01 = filtr bez spustu, z przyłączem gwintowanym
 FT02 = filtr ze spustem półautomatycznym, ręcznym
 FT03 = filtr ze spustem automatycznym

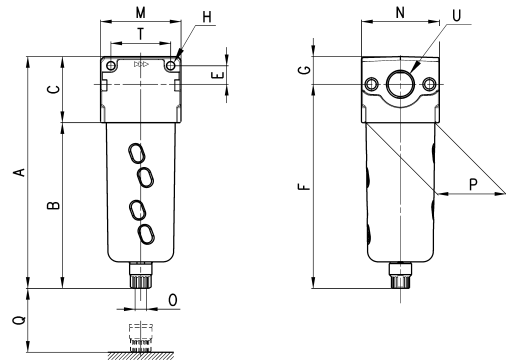
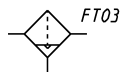
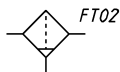
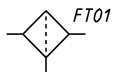

WYMIARY

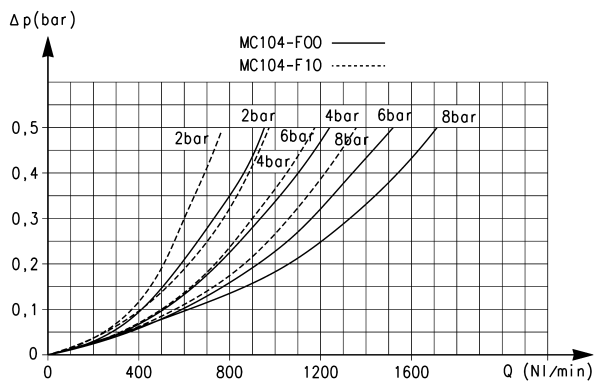
Mod.	A	B	C	E	F	G	H	M	N	O	P	Q	T	U
MC104-F00	143	102	41	11	126,5	16,5	4,5	45	45	G1/8	37	58	35	G1/4
MC238-F00	184	133	51	14	163	21	5,5	62	60	G1/8	53	72	46	G3/8
MC202-F00	184	133	51	14	163	21	5,5	62	60	G1/8	53	72	46	G1/2

CHARAKTERYSTYKI PRZEŁYWOWE DLA FILTRÓW SERII MC, PRZYŁĄCZA G1/4-G3/8

Charakterystyka przepływowa dla modeli: MC238-F00 i MC-238-F10

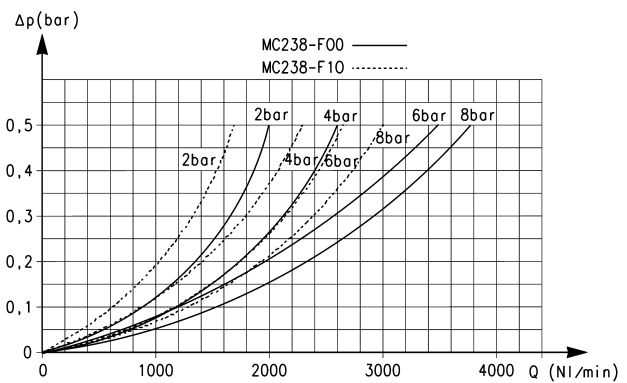
ΔP = Spadek ciśnienia
Q = Przepływ



Charakterystyka przepływowa dla modeli: MC104-F00 i MC-104-F10

ΔP = Spadek ciśnienia
Q = Przepływ

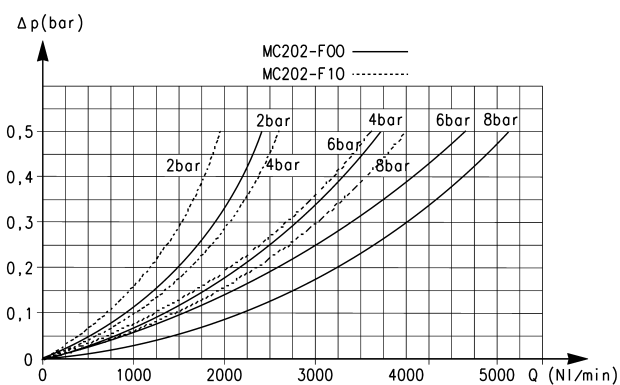
CHARAKTERYSTYKA PRZEŁYWOWA DLA FILTRÓW SERII MC, PRZYŁĄCZA G1/2

Charakterystyka przepływowa dla modeli: MC202-F00 i MC-202-F10

ΔP = Spadek ciśnienia
Q = Przepływ

Filtry koalescencyjne serii MC

Przyłącza G1/4, G3/8 i G1/2

Konstrukcja modułowa

Metalowa szklanka



Filtry koalescencyjne serii MC są dostępne w wersjach z przyłączami G1/4, G3/8 i G1/2. Obudowy szklanek wykonane są z metalu i posiadają przezroczysty wziernik. Mogą być wyposażone w spust kondensatu działający w trybie ręcznym lub półautomatycznym.

Dostępna jest również wersja z automatycznym spustem kondensatu.

DANE OGÓLNE

Rodzaj konstrukcji	modułowa, elementy koalescencyjne			
Materiały	znal, NBR, technopolimer			
Przyłącza	G1/4	G3/8	G1/2	
Maks. pojemność kondensatu	cm ³	28	78	78
Waga	kg	0,342	0,718	0,688
Montaż	pionowo, bezpośrednio lub skręcony z zespołem lub na ścianie			
Zakres temperatur pracy	-5°C ÷ 50°C przy 10 bar (dla punktu rosy medium roboczego poniżej 2°C w min. temperaturze pracy)			
Stopień filtracji	0,01 µm			
Spust kondensatu	ręczny, półautomatyczny (standard)			
Wykończenie	lakierowanie			
Zakres ciśnień pracy	ze spustem standardowym i wyzwalanym spadkiem ciśnienia z zabezpieczeniem 0,3 ÷ 16 bar ze spustem wyzwalanym spadkiem ciśnienia 0,3 ÷ 10 bar ze spustem automatycznym 1,5 ÷ 12 bar dla G3/8 i G1/2			
Przepływ nominalny	patrz wykresy			

OZNACZENIA

MC	2	02	-	F	B	0
----	---	----	---	---	---	---

MC	SERIA
2	ROZMIAR: 1 = G1/4 2 = G3/8-G1/2
02	PRZYŁĄCZA: 04 = G1/4 38 = G3/8 02 = G1/2
F	F = FILTR
B	WKŁAD FILTRACYJNY: B = 0,01 µm
0	SPUST KONDENSATU: 0 = ręczny-półautomatyczny 3 = automatyczny (tylko dla G3/8 i G1/2) 4 = wyzwalany spadkiem ciśnienia (tylko G1/4) 5 = wyzwalany spadkiem ciśnienia, z zabezpieczeniem 8 = bez spustu, przyłącze 1/8 Rodzaje spustów kondensatu: patrz sekcja 3/5.10

3

PRZYGOTOWANIE
POWIETRZA

Filtry koalescencyjne serii MC



FA01 = filtr koalescencyjny bez spustu, z gniazdem gwintowanym
FA02 = filtr koalescencyjny ze spustem półautomatycznym, ręcznym
FA03 = filtr koalescencyjny ze spustem automatycznym



FA01



FA02

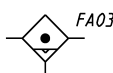

FA03

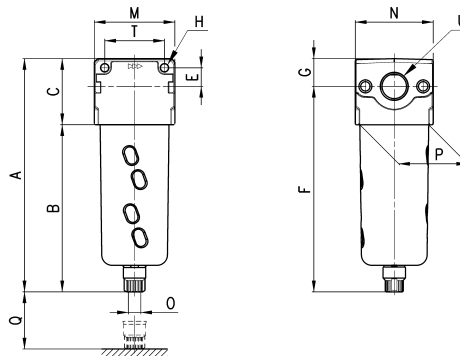

WYMIARY

Mod.	A	B	C	E	F	G	H	M	N	O	P	Q	T	U
MC104-FB0	143	102	41	11	126,5	16,5	4,5	45	45	G1/8	37	54	35	G1/4
MC238-FB0	184	133	51	14	163	21	5,5	62	60	G1/8	53	73	46	G3/8
MC202-FB0	184	133	51	14	163	21	5,5	62	60	G1/8	53	73	46	G1/2

CHARAKTERYSTYKI PRZEPEŁYWOWE

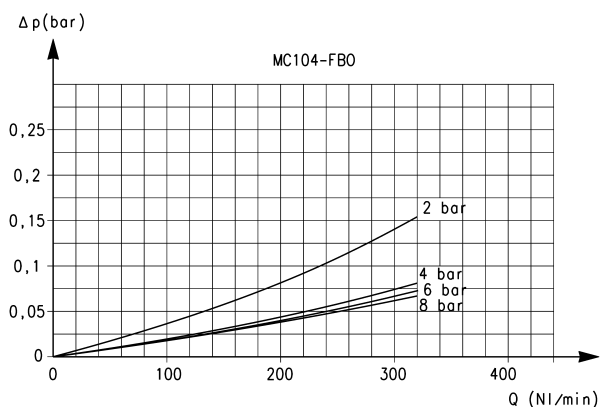

Charakterystyka przepływowa dla modelu: MC104-FB0
 ΔP = Spadek ciśnienia
 Q = Przepływ

Aby zagwarantować wskazaną wydajność, maksymalny przepływ filtra musi mieścić się w granicach wyznaczonych na wykresie. Osiągnięcie większego natężenia przepływu jest możliwe, jednak w takich przypadkach wskazane wydajności nie są gwarantowane.

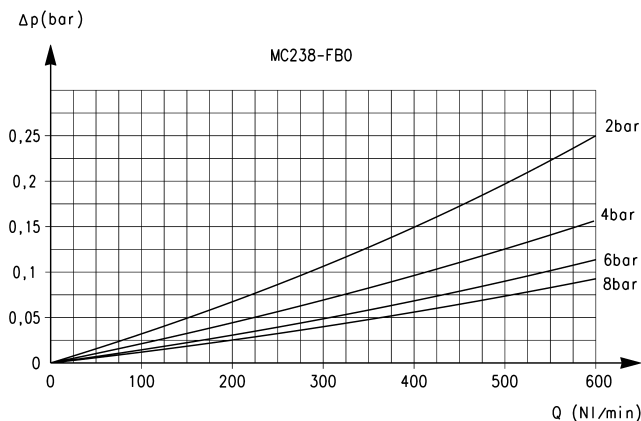

Charakterystyka przepływowa dla modelu: MC238-FB0
 ΔP = Spadek ciśnienia
 Q = Przepływ

Aby zagwarantować wskazaną wydajność, maksymalny przepływ filtra musi mieścić się w granicach wyznaczonych na wykresie. Osiągnięcie większego natężenia przepływu jest możliwe, jednak w takich przypadkach wskazane wydajności nie są gwarantowane.

CHARAKTERYSTYKI PRZEPEŁYWOWE

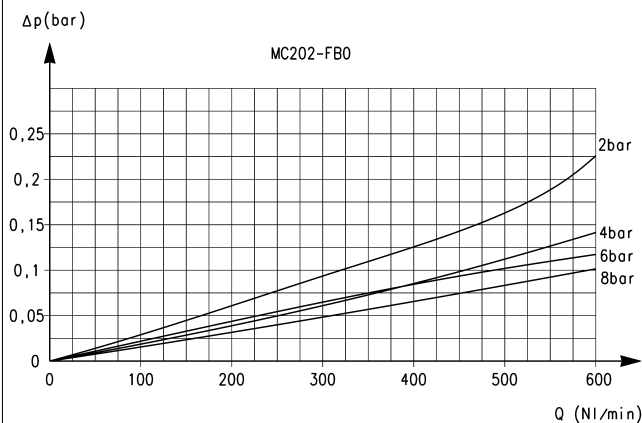

Charakterystyka przepływowa dla modelu: MC202-FB0
 ΔP = Spadek ciśnienia
 Q = Przepływ

Aby zagwarantować wskazaną wydajność, maksymalny przepływ filtra musi mieścić się w granicach wyznaczonych na wykresie. Osiągnięcie większego natężenia przepływu jest możliwe, jednak w takich przypadkach wskazane wydajności nie są gwarantowane.

Reduktory ciśnienia serii MC

Przyłącza G1/4, G3/8 i G1/2
Konstrukcja modułowa



Reduktory ciśnienia serii MC są dostępne w wersjach z przyłączem G1/4, G3/8 i G1/2. Standardowo oferowane są wersje z odpowietrzeniem. Wszystkie reduktory mogą być montowane panelowo.

DANE OGÓLNE

Rodzaj konstrukcji	modułowa, zwarta, membranowa			
Materiały	zwał, mosiądz, NBR, technopolimer			
Przyłącza	G1/4	G3/8	G1/2	
Waga	kg	0,323	0,644	0,624
Przyłącze pod manometr	G1/8			
Montaż	bezpośrednio lub skręcony z zespołem, na ścianie lub panelowo (w dowolnym położeniu)			
Zakres temperatur pracy	-5°C ÷ 50°C (dla punktu rosy medium roboczego poniżej 2°C w min. temperaturze pracy)			
Wykończenie	lakierowanie			
Zakres ciśnień wejściowych	0 ÷ 16 bar			
Zakres ciśnień wyjściowych	0,5 ÷ 10 bar lub 0 ÷ 4 bar			
Przepływ nominalny	patrz wykresy			
Odpowietrzenie wtórne	standard			

OZNACZENIA

MC	2	02	-	R	0	0
-----------	----------	-----------	----------	----------	----------	----------

MC	SERIA
2	ROZMIAR: 1 = G1/4 2 = G3/8-G1/2
02	PRZYŁĄCZE: 04 = G1/4 38 = G3/8 02 = G1/2
R	R = REDUKTOR
0	ZAKRES CIŚNIEŃ PRACY: 0 = 0,5 + 10 (standard) 1 = 0 + 4 2 = 0 + 2 (tylko G1/4) 7 = 0,5 + 7 (tylko G1/4)
0	RODZAJ KONSTRUKCJI: 0 = odpowietrzenie samoczynne (standard) 1 = bez odpowietrzenia 5 = odpowietrzenie precyzyjne

3

 PRZYGOTOWANIE
POWIETRZA

Reduktory ciśnienia serii MC

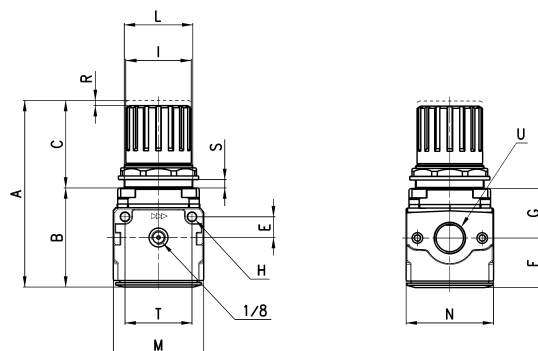
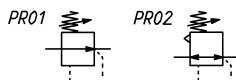
 PR01 = reduktor bez odpowietrzenia
 PR02 = reduktor z odpowietrzeniem

WYMIARY

Mod.	A	B	C	E	F	G	H	I	L	M	N	R	S	T	U
MC104-R00	94	56	38	11	28,5	27,5	4,5	28	30X1,5	45	45	3	0+6	35	G1/4
MC238-R00	127	67	60	14	34	35	5,5	45	47X1,5	62	60	3,5	0+9	46	G3/8
MC202-R00	127	67	60	14	34	35	5,5	45	47X1,5	62	60	3,5	0+9	46	G1/2

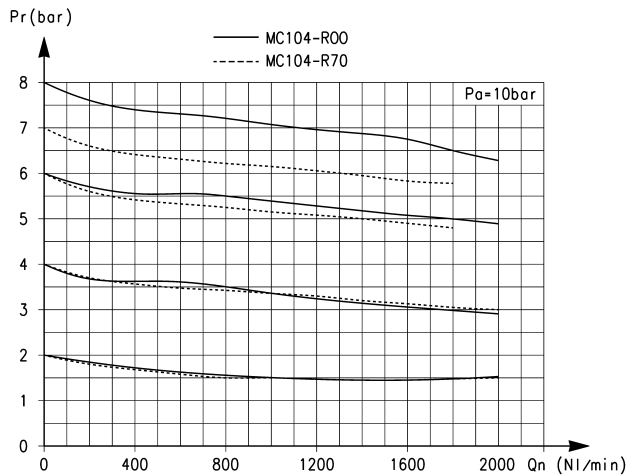
CHARAKTERYSTYKI PRZEŁYWOWE



Charakterystyki przepływowe dla modeli: MC104-R00 i MC-104-R70

Pa = Ciśnienie wejściowe
Pr = Ciśnienie regulowane
Qn = Przepływ

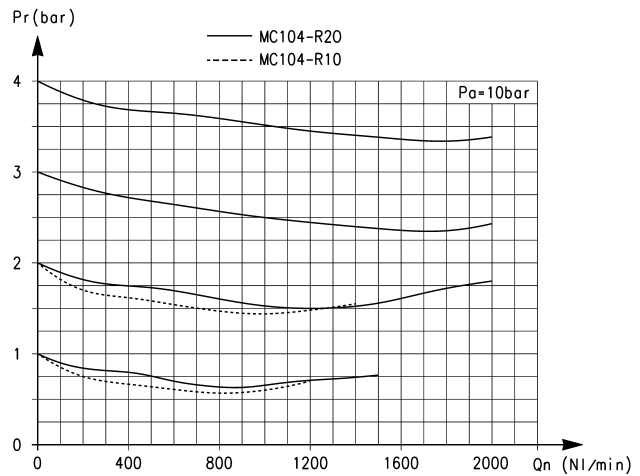

Charakterystyki przepływowe dla modeli: MC104-R10 i MC-104-R20

Pa = Ciśnienie wejściowe
Pr = Ciśnienie regulowane
Qn = Przepływ

CHARAKTERYSTYKI PRZEŁYWOWE

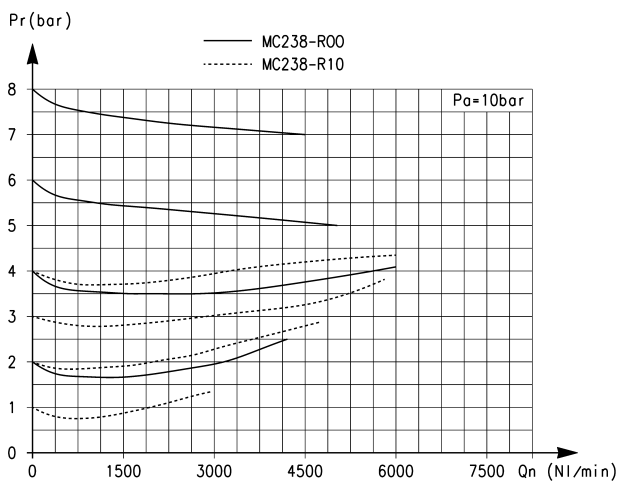

Charakterystyki przepływowe dla modeli: MC238-R00 i MC-238-R10

Pa = Ciśnienie wejściowe
Pr = Ciśnienie regulowane
Qn = Przepływ

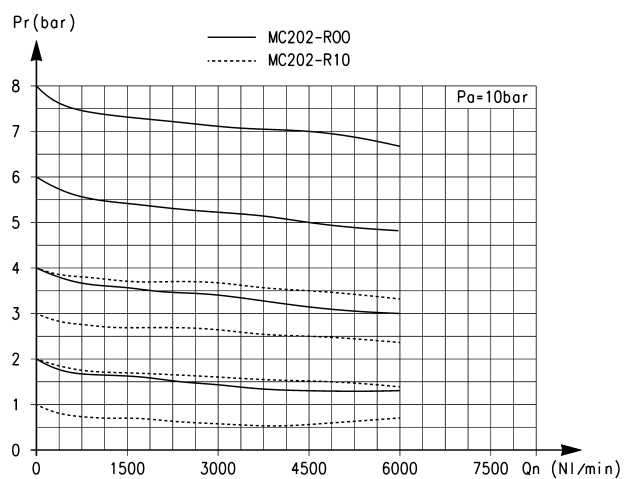

Charakterystyki przepływowe dla modeli: MC202-R00 i MC-202-R10

Pa = Ciśnienie wejściowe
Pr = Ciśnienie regulowane
Qn = Przepływ

3

PRZYGOTOWANIE
POWIETRZA

Smarownice serii MC

Przyłącza G1/4, G3/8 i G1/2
Konstrukcja modułowa
z metalową szklanką



Smarownice serii MC są dostępne w wersjach z przyłączami G1/4, G3/8 i G1/2. Szklanki smarownic tej serii są wykonane z metalu i zostały wyposażone w przezroczysty wziemnik. Dopływ oleju jest monitorowany przez przezroczysty kapturek, a intensywność smarowania olejem można ustawiać za pomocą odpowiedniej nastawy śruby regulacyjnej.

DANE OGÓLNE

Rodzaj konstrukcji	modułowa, zwarta
Materiały	znał, NBR, technopolimer
Przyłącza	G1/4 G3/8 G1/2
Pojemność oleju	cm ³ 37 170 170
Waga	kg 0,338 0,712 0,674
Montaż	pionowo, bezpośrednio lub skręcony z zespołem lub na ścianie
Zakres temperatur pracy	-5°C + 50°C przy 10 bar (dla punktu rosy medium roboczego poniżej 2°C w min. temperaturze pracy)
Uzupełnianie oleju	po odpowietrzeniu układu (G1/4) w trakcie eksploatacji (G3/8 – G1/2)
Olej smarujący	lepkość od 3°E + 10°E (szczegółowych informacji na temat rodzaju udziela przedstawiciel techniczny)
Wykończenie	lakierowanie
Zakres ciśnień pracy	0 + 16 bar
Przepływ nominalny	patrz wykresy
Min. zużycie powietrza do smarowania (NI/min.)	G1/4 - G3/8 - G1/2
dla 1 bar	8 - 8 - 8,5
dla 6 bar	15 - 17,5 - 15,5

OZNACZENIA

MC	2	02	-	L	00
----	---	----	---	---	----

M	SERIA
2	ROZMIAR 1 = G1/4 2 = G3/8-G1/2
02	PRZYŁĄCZA: 04 = G1/4 38 = G3/8 02 = G1/2
L	L = SMAROWNICA
00	RODZAJ KONSTRUKCJI 00 = olej silnie rozpylany

3

PRZYGOTOWANIE
POWIETRZA

Smarownice serii MC

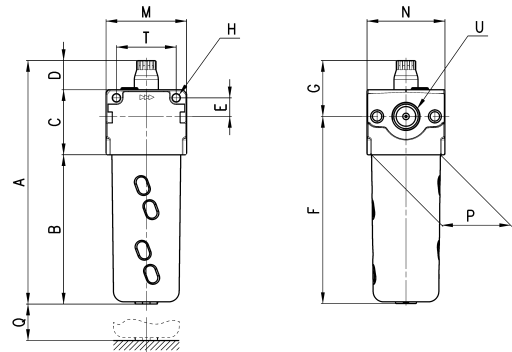
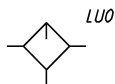

WYMIARY

Mod.	A	B	C	D	E	F	G	H	M	N	P	Q	T	U
MC104-L00	148	83	40	25	11	107	41	4,5	45	45	37	84	35	G1/4
MC238-L00	187	115	50	22	14	144	43	5,5	62	60	53	117	46	G3/8
MC202-L00	187	115	50	22	14	144	43	5,5	62	60	53	117	46	G1/2

CHARAKTERYSTYKI PRZEŁYWOWE

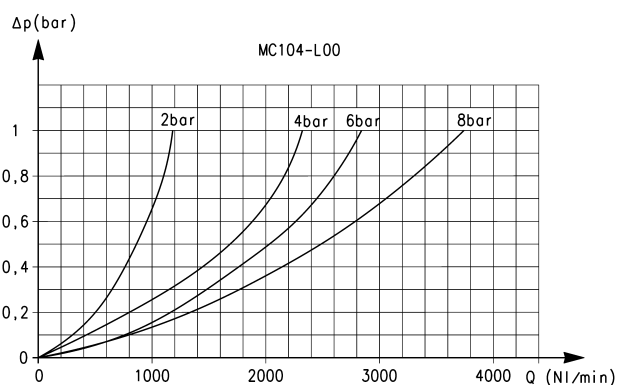

Charakterystyka przepływowa dla modelu: MC104-L00

ΔP = Spadek ciśnienia
Q = Przepływ

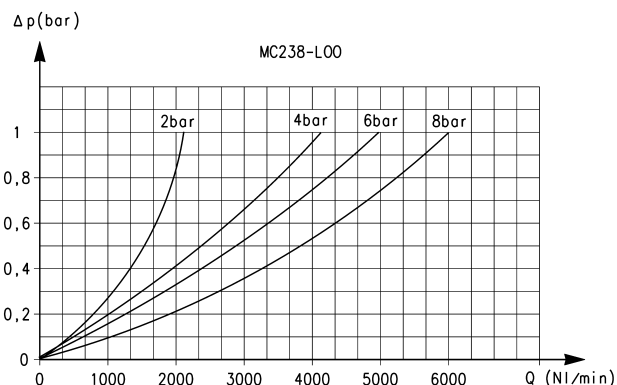

Charakterystyka przepływowa dla modelu: MC238-L00

ΔP = Spadek ciśnienia
Q = Przepływ

CHARAKTERYSTYKA PRZEŁYWOWA

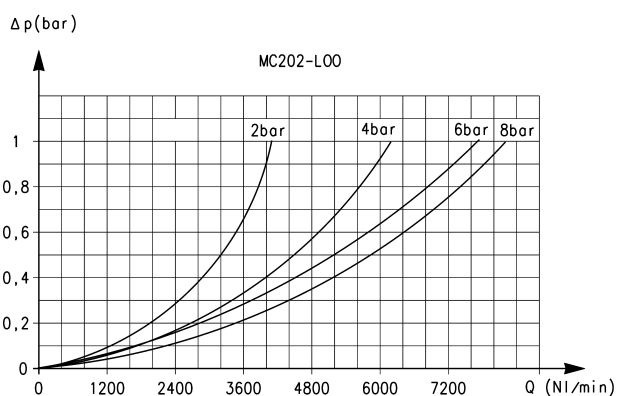

Charakterystyka przepływowa dla modelu: MC202-L00

ΔP = Spadek ciśnienia
Q = Przepływ

Filtro-reduktory serii MC

Przyłącza G1/4, G3/8 i G1/2
Konstrukcja modułowa
Metalowa szklanka



Filtro-reduktory serii MC są dostępne w wersjach z przyłączami G1/4, G3/8 i G1/2. Łączą w sobie funkcje filtrów i reduktorów, dzięki czemu cechują je mniejsze wymiary niż w przypadku dwóch odrębnych komponentów.

DANE OGÓLNE

Rodzaj konstrukcji	zwarta, modułowa, wkład filtracyjny z HDPE – membranowa		
Materiały	znał, NBR, technopolimer		
Przyłącza	G1/4	G3/8	G1/2
Pojemność kondensatu	cm ³	28	72
Waga	kg	0,443	0,948
Przyłącze pod manometr	G1/8		
Montaż	pionowo, bezpośrednio lub skręcony z zespołem lub na ścianie		
Zakres temperatur pracy	-5°C ÷ 50°C przy 10 bar (dla punktu rosy medium roboczego poniżej 2°C w min. temperaturze pracy)		
Stopień filtracji	standardowa 25 µm, 5 µm na życzenie		
Spust kondensatu	ręczny, półautomatyczny (standard)		
Wykończenie	lakierowanie		
Zakres ciśnień wejściowych	ze spustem standardowym i wyzwalanym spadkiem ciśnienia z zabezpieczeniem 0,3 ÷ 16 bar ze spustem wyzwalanym spadkiem ciśnienia 0,3 ÷ 10 bar ze spustem automatycznym 1,5 ÷ 12 bar dla G3/8 i G1/2		

OZNACZENIA

MC	2	02	-	D	0	0	-	4
-----------	----------	-----------	----------	----------	----------	----------	----------	----------

MC	SERIA
2	ROZMIAR: 1 = G1/4 2 = G3/8-G1/2
02	PRZYŁĄCZA: 04 = G1/4 38 = G3/8 02 = G1/2
D	D = FILTRO-REDUKTOR
0	WKŁAD FILTRACYJNY: 0 = 25 µm (standard) 1 = 5 µm
0	SPUST KONDENSATU I RODZAJ ODPOWIETRZENIA: 0 = ręczny półautomatyczny, odpowietrzenie 1 = ręczny półautomatyczny, bez odpowietrzenia 3 = automatyczny, odpowietrzenie (tylko dla G3/8 i G1/2) 4 = spust wyzwalany spadkiem ciśnienia, odpowietrzenie (tylko G1/4) 5 = spust wyzwalany spadkiem ciśnienia, z zabezpieczeniem, odpowietrzenie 8 = brak spustu, gniazdo G1/8, odpowietrzenie Rodzaje spustów kondensatu: patrz sekcja 3/5.10
4	CIŚNIENIE PRACY = 0,5 + 10 2 = 0 + 2 (tylko G1/4) 4 = 0 + 4 7 = 0,5 + 7 (tylko G1/4)

 3
 PRZYGOTOWANIE
 POWIETRZA

Filtro-reduktory serii MC

FR01 = filtro-reduktor z odpowietrzeniem i spustem ręcznym
 FR02 = FR z odpowietrzeniem i bez spustu
 FR11 = FR ze spustem ręcznym i bez odpowietrzenia
 FR18 = FR z odpowietrzeniem i spustem automatycznym

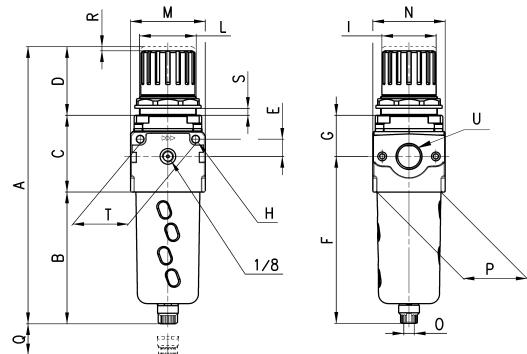
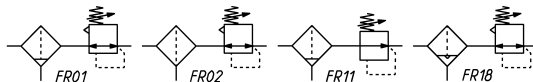
WYMIARY

Mod.	A	B	C	D	E	F	G	H	I	L	M	N	O	P	Q	R	S	T	U
MC104-D00	190,5	102	52	38	11	126,5	27,5	4,5	28	M30x1,5	45	45	G1/8	37	58	3	0 + 6	35	G1/4
MC238-D00	256,5	133	64	59	14	162	35	5,5	45	M47x1,5	62	59	G1/8	53	72	3,5	0 + 9	46	G3/8
MC202-D00	256,5	133	64	59	14	162	35	5,5	45	M47x1,5	62	59	G1/8	53	72	3,5	0 + 9	46	G1/2

CHARAKTERYSTYKI PRZEŁYWOWE

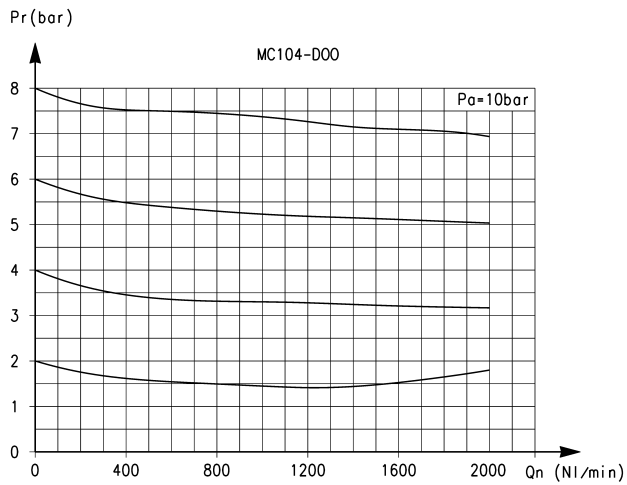

Charakterystyka przepływowa dla modelu: MC104-D00

Pa = Ciśnienie wejściowe
Pr = Ciśnienie regulowane
Qn = Przepływ

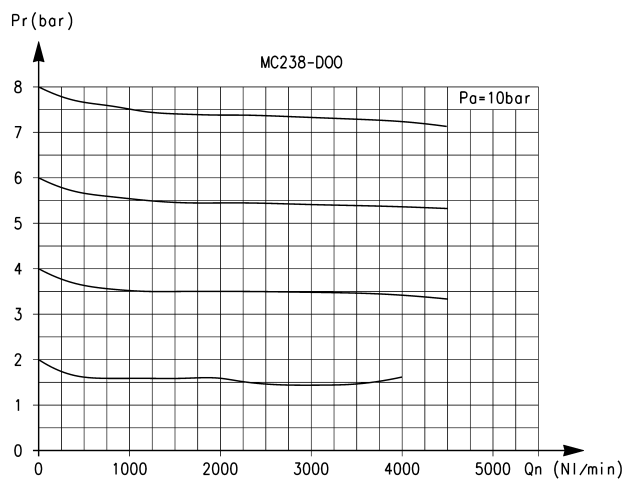

Charakterystyka przepływowa dla modelu: MC238-D00

Pa = Ciśnienie wejściowe
Pr = Ciśnienie regulowane
Qn = Przepływ

CHARAKTERYSTYKA PRZEŁYWOWA

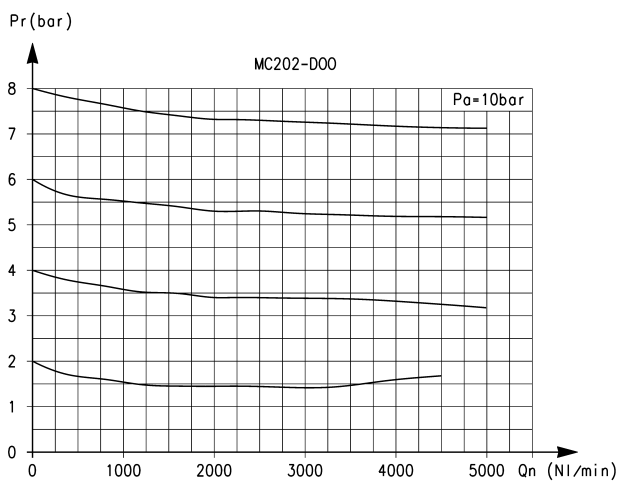

Charakterystyka przepływowa dla modelu: MC202-D00

Pa = Ciśnienie wejściowe
Pr = Ciśnienie regulowane
Qn = Przepływ

Zawory odcinające 3/2, z blokadą, serii MC

Wersja elektropneumatyczna, pneumatyczna i ręczna
Przyłącza G1/4, G3/8 i G1/2
Konstrukcja modułowa

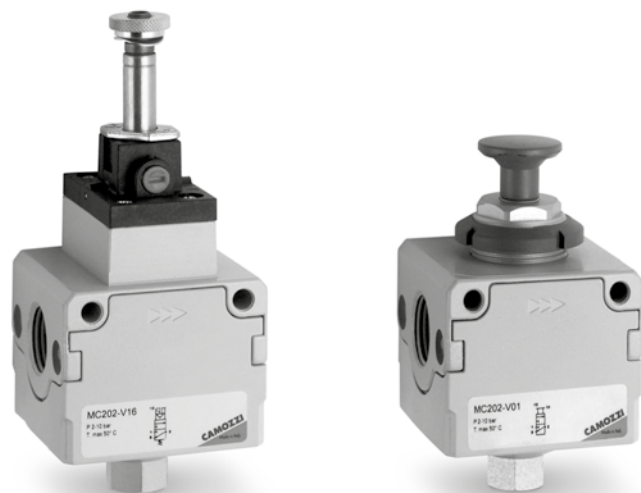

Zawory te często instalowane są na początku zespołu FRL. Zawory odcinające z blokadą są dostępne w wersjach z przyłączami G1/4, G3/8 i G1/2 i mogą być montowane panelowo.

Zawory odcinające 3/2 z blokadą są dostępne w wersji elektropneumatycznej, pneumatycznej i ręcznej. Zostały zaprojektowane tak, aby umożliwiały odcinanie dopływu powietrza na wlocie w zespole FRL i tym samym odpowietrzały układ pneumatyczny.

DANE OGÓLNE

Rodzaj konstrukcji	modułowa, zwarta, grzybkowa
Materiały	znal, NBR, technopolimer
Przyłącza	G1/4 G3/8 G1/2
Waga	0,277 kg 0,536 kg 0,514 kg
Montaż	bezpośrednio lub skręcony z zespołem, na ścianie, panelowo (w dowolnym położeniu)
Zakres temperatur pracy	-5°C + 50°C (dla punktu rosy medium roboczego poniżej 2°C w min. temperaturze pracy)
Wykończenie	lakierowanie
Zakres ciśnień pracy	2 + 10 bar (-0,8 + 10 bar dla wersji pneumatycznej)
Przepływ nominalny	patrz wykresy
Przepływ nominalny w kierunku odpowietrzania	G1/4 = 1080 NI/min. G3/8 = 2380 NI/min. G1/2 = 2380 NI/min.
Przepływ nominalny określony dla	zasilanie 6 bar i $\Delta p = 1$ bar

OZNACZENIA

MC	2	02	-	V	16
----	---	----	---	---	----

MC	SERIA
2	ROZMIAR: 1 = G1/4 2 = G3/8-G1/2
02	PRZYŁĄCZA: 04 = G1/4 38 = G3/8 02 = G1/2
V	V = ZAWÓR 3/2
16	RODZAJ KONSTRUKCJI: 16 = elektropneumatyczny 36 = pneumatyczny 01 = zawór z zamknięciem na kłódkę (sterowanie ręczne)

CHARAKTERYSTYKI PRZEŁYWOWE

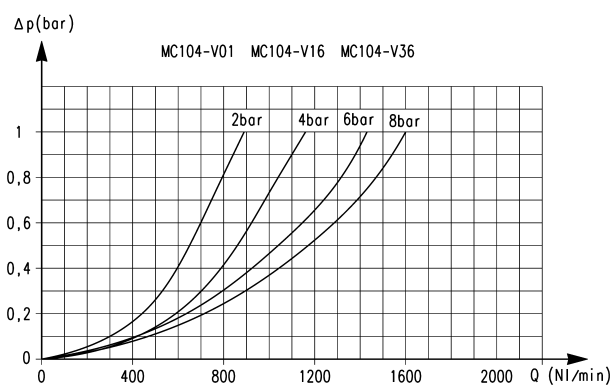

Charakterystyka przepływowa dla modeli:
MC104-V01
MC104-V16
MC104-V36

ΔP = Spadek ciśnienia
Q = Przepływ

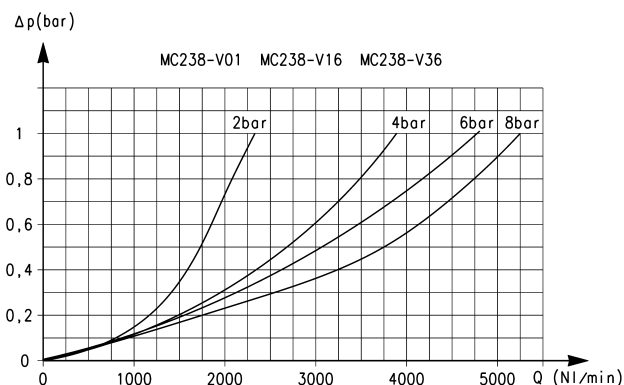

Charakterystyka przepływowa dla modeli:
MC238-V01
MC238-V16
MC238-V36

ΔP = Spadek ciśnienia
Q = Przepływ

CHARAKTERYSTYKA PRZEŁYWOWA

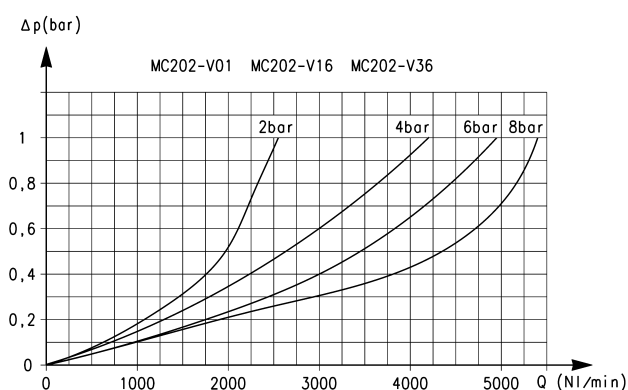

Charakterystyka przepływowa dla modeli:
MC202-V01
MC202-V16
MC202-V36

ΔP = Spadek ciśnienia
Q = Przepływ

Zawory odcinające z blokadą serii MC – wersja ręczna



VN02

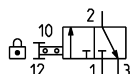

Siła potrzebna do uruchomienia przy 6 bar:

- MC104-V01 = 29N
- MC238-V01 = 31N
- MC202-V01 = 31N

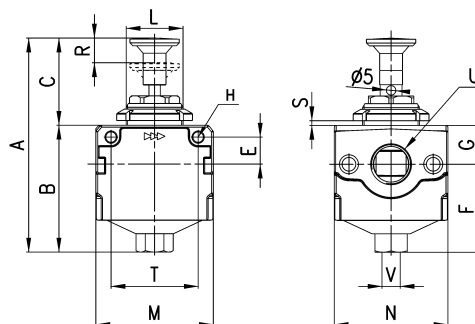

WYMIARY

Mod.	A	B	C	E	F	G	H	L	M	N	R	S	T	U	V
MC104-V01	96,5	54,5	42	11	38,5	16	4,5	M30x1,5	45	45	9	0 + 6	35	G1/4	G1/8
MC238-V01	113	67	46	14	46,5	20,5	5,5	M30x1,5	62	60	13	0 + 6	46	G3/8	G1/4
MC202-V01	113	67	46	14	46,5	20,5	5,5	M30x1,5	62	60	13	0 + 6	46	G1/2	G1/4

Zawory odcinające z blokadą serii MC – wersja elektropneumatyczna



EV10 = elektrozwór, 3/2 N.C., monostabilny, z bistabilnym przesterowaniem ręcznym
VP01 = zawór sterowany pneumatycznie 3/2, monostabilny, sprężyna mechaniczna

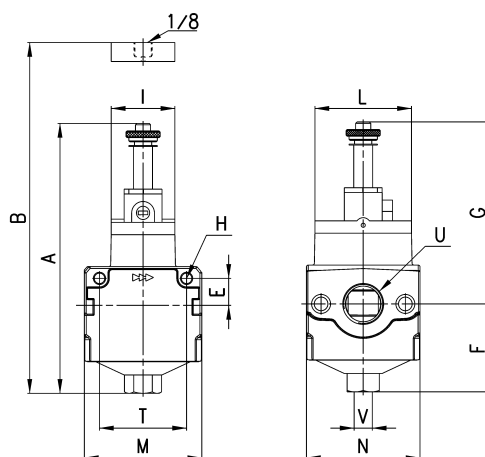
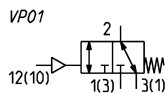
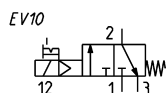

WYMIARY

Mod.	A	B	E	F	G	H	I	L	M	N	T	U	V	Symbol
MC104-V16	120	-	11	38,5	81,5	4,5	22	32	45	45	35	G1/4	G1/8	EV10
MC238-V16	142,5	-	14	46,5	96	5,5	33,5	51	62	60	46	G3/8	G1/4	EV10
MC202-V16	142,5	-	14	46,5	96	5,5	33,5	51	62	60	46	G1/2	G1/4	EV10
MC104-V36	-	77,5	11	38,5	-	4,5	22	32	45	45	35	G1/4	G1/8	VP01
MC238-V36	-	93,5	14	46,5	-	5,5	33,5	51	62	60	46	G3/8	G1/4	VP01
MC202-V36	-	93,5	14	46,5	-	5,5	33,5	51	62	60	46	G1/2	G1/4	VP01

Zawory łagodnego startu serii MC

Przyłącza G1/4, G3/8 i G1/2
Konstrukcja modułowa



Zawory łagodnego startu serii MC są stosowane w celu uniknięcia uszkodzeń urządzeń lub obrażeń osób wskutek zasilenia ciśnieniem układu pneumatycznego wykorzystującego m.in. siłowniki.

Pozwalają zasilić urządzenia ciśnieniem poprzez jego łagodne narastanie do około 50% zadanej wartości, a następnie szybkie osiągnięcie 100% wartości.

Zawory łagodnego startu zwykle montowane są bezpośrednio za zespołem FRL. Modułowa konstrukcja tych urządzeń pozwala na ich idealne dopasowanie do innych elementów serii MC.

W miejscu korka S2610 G1/8, tj. w górnej części zespołu, można zamontować czujnik ciśnienia. W początkowej części zespołu FRL należy zainstalować elektryczny lub pneumatyczny zawór 3/2, aby umożliwić odpowietrzenie układu.

DANE OGÓLNE

Rodzaj konstrukcji	modułowa, zwarta, grzybkowa			
Materiały	zmal, NBR, technopolimer			
Przyłącza	G1/4	G3/8	G1/2	
Waga	kg	0,275	0,566	0,544
Montaż	bezpośrednio lub skręcony z zespołem, na ścianie, panelowo (w dowolnym położeniu)			
Zakres temperatur pracy	-5°C ÷ 50°C (dla punktu rosy medium roboczego poniżej 2°C w min. temperaturze pracy)			
Wykończenie	lakierowanie			
Zakres ciśnień pracy	2 ÷ 10 bar			
Przepływ nominalny (określony dla 6 bar i ΔP1)	G1/4 = 1850 NI/min., G3/8 = 4000 NI/min., G1/2 = 4350 NI/min.			

OZNACZENIA

MC	2	02	-	AV
----	---	----	---	----

MC	SERIA
2	ROZMIAR: 1 = G1/4 2 = G3/8-G1/2
02	PRZYŁĄCZA: 04 = G1/4 38 = G3/8 02 = G1/2
AV	AV = ZAWÓR ŁAGODNEGO STARTU

3

PRZYGOTOWANIE
POWIETRZA

Zawór łagodnego startu serii MC

X = śruba regulacyjna

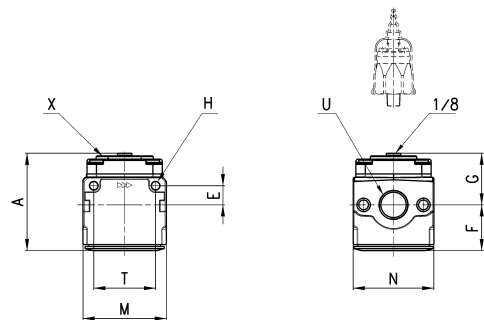
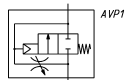

WYMIARY

Mod.	A	E	F	G	H	M	N	T	U
MC104-AV	59,5	11	28,5	31	4,5	45	45	35	G1/4
MC238-AV	72,5	14	34	38,5	5,5	62	60	46	G3/8
MC202-AV	72,5	14	34	38,5	5,5	62	60	46	G1/2

SCHEMATY WARTOŚCI CZASU NARASTANIA CIŚNIENIA

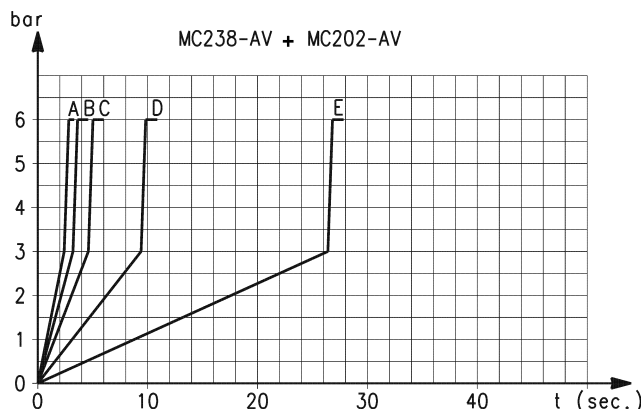
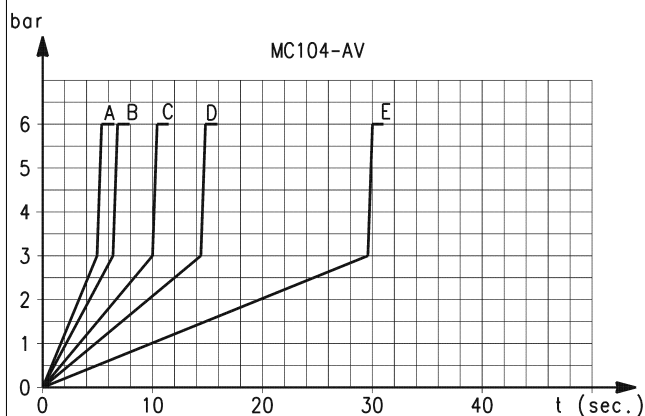

Czas narastania ciśnienia zgodnie z liczbą obrotów śruby regulacyjnej, przy założonej objętości 5 litrów. A = 5 obrotów - B = 4 obroty - C = 3 obroty - D = 2 obroty - E = 1 obrót. „K” = liczba obrotów śruby regulacyjnej konieczna do uzyskania pożądanego czasu narastania ciśnienia, przy ciśnieniu wejściowym równym 6 bar. W przypadku wahań ciśnienia zasilania, wartości czasu mogą się różnić w granicach $\pm 20\%$. $K = t/V$ gdzie: V = objętość napełnionego układu w litrach, t = pożądaný czas napełniania w sekundach.

Czas narastania ciśnienia zgodnie z liczbą obrotów śruby regulacyjnej, przy założonej objętości 5 litrów. A = 9 obrotów - B = 7 obroty - C = 5 obroty - D = 3 obroty - E = 1 obrót. „K” = liczba obrotów śruby regulacyjnej konieczna do uzyskania pożądanego czasu narastania ciśnienia, przy ciśnieniu wejściowym równym 6 bar. W przypadku wahań ciśnienia zasilania, wartości czasu mogą się różnić w granicach $\pm 20\%$. $K = t/V$ gdzie: V = objętość napełnionego układu w litrach, t = pożądaný czas napełniania w sekundach.

ZMIANY CZASU NARASTANIA CIŚNIENIA – Przykład

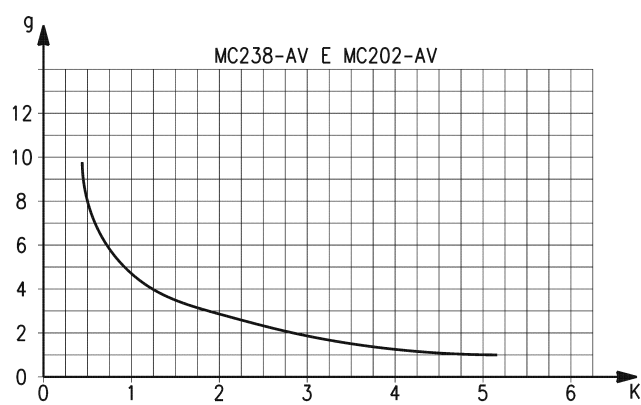
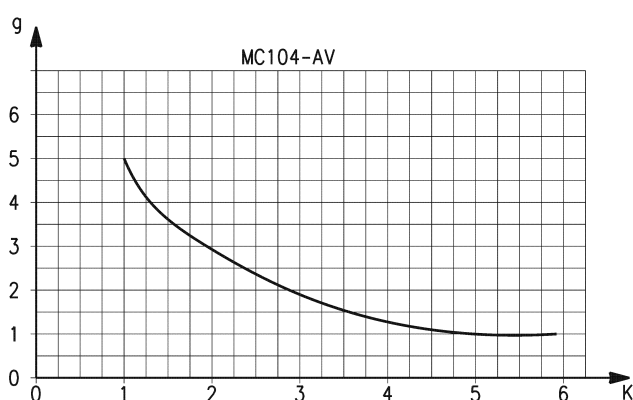

Przykład: MC104-AV

V = 5 litrów

t = 16 sekund

$K = 16/5 = 3,2$

g = liczba obrotów

Wykorzystując tę wartość K, z wykresu odczytamy liczbę obrotów śruby regulacyjnej wynoszącą około 1,8.

Przykład: MC238-AV – MC202-AV

V = 5 litrów

t = 16 sekund

$K = 16/5 = 3,2$

g = liczba obrotów

Wykorzystując tę wartość K, z wykresu odczytamy liczbę obrotów śruby regulacyjnej wynoszącą około 1,8.

Moduły rozgałęzające serii MC

Przyłącza G1/4 i G1/2
Konstrukcja modułowa



Moduły rozgałęzające wyposażone w zawór zwrotny pozwalają na wykorzystanie w pracy powietrza niesmarowanego. Kostki te powinny być instalowane między reduktorem a smarownicą. Jeśli kostki są ostatnim montowanym elementem, należy zamontować je wraz z kołnierzami krańcowymi.

DANE OGÓLNE

Rodzaj konstrukcji	modułowa, zwarta, membranowa
Materiały	znal, NBR, technopolimer
Przyłącza	G1/4 G1/2
Waga	0,232 kg 0,379 kg
Przyłącza rozgałęzień	G1/4 G1/2
Montaż	bezpośrednio lub skręcony z zespołem lub na ścianie (w dowolnym położeniu)
Zakres temperatur pracy	-5°C + 50°C (dla punktu rosy medium roboczego poniżej 2°C w min. temperaturze pracy)
Wykończenie	lakierowanie
Zakres ciśnień pracy	0 + 16 bar
Przepływ nominalny (określony dla 6 bar, ΔP = 1 bar)	MC1-B = 4080 NI/min. MC1-B-VNR = 2350 NI/min. MC2-B = 8400 NI/min. MC2-B-VNR = 5600 NI/min.

OZNACZENIA

MC	2	-	B	-	VNR
-----------	----------	----------	----------	----------	------------

MC	SERIA
2	ROZMIAR: 1 = G1/4 2 = G1/2
B	B = MODUŁ ROZGAŁĘZIAJĄCY
VNR	WERSJA: = standardowa VNR = bez zaworu zwrotnego

3

 PRZYGOTOWANIE
POWIETRZA

Moduły rozgałęziające serii MC

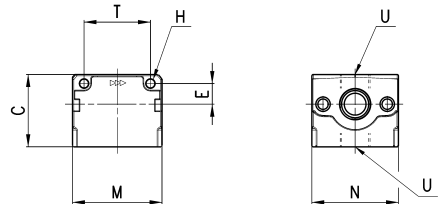
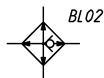

BL01 = moduł rozgałęziający
BL02 = moduł rozgałęziający z VNR

WYMIARY

Mod.	C	H	E	M	N	T	U		Symbol
MC1-B	43	4,5	11	45	45	35	G1/4	1	BL01
MC1-B-VNR	43	4,5	11	45	45	35	G1/4	1	BL02
MC2-B	50	5,5	14	62	60	46	G1/2	2	BL01
MC2-B-VNR	50	5,5	14	62	60	46	G1/2	2	BL02

WYPOSAŻENIE DODATKOWE SERII MC

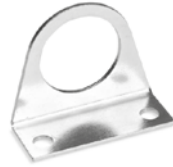
 Kołnierze krańcowe
(zestaw A)

 Uchwyty montażowe
(zestaw B)

 Uchwyt montażowy
mod. C114-ST

 Uchwyt montażowy
mod. C114-ST/1

 Uchwyt montażowy
mod. C114-ST/2

 Uchwyt montażowy
mod. C238-ST/1

 Uchwyt montażowy
mod. MX2-S

 Szpilki ściągające do
montażu (zestaw C)

 Szpilki ściągające do
montażu (zestaw D)

 Śruby montażowe
(zestaw E)

 Śruby montażowe
(zestaw F)

 Śruby montażowe
(zestaw F)

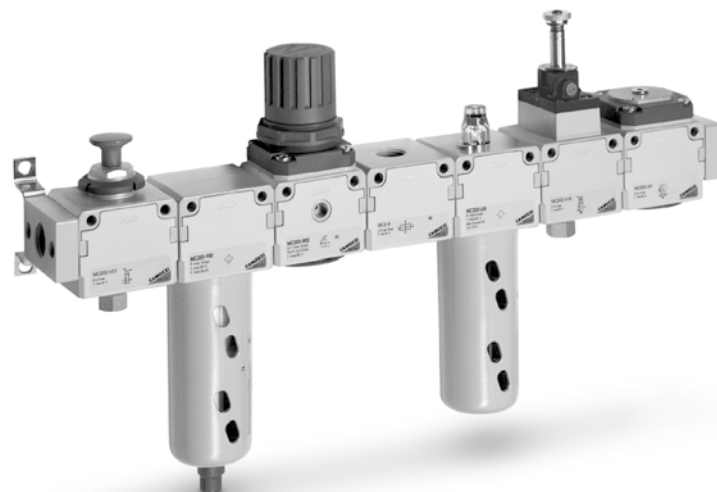
 Montażowy pierścień
O-ring

Systemy szybkich połączeń zaprojektowane w celu ułatwienia montażu.

Kołnierze krańcowe (zestaw A)



Zestaw MC104-FL jest dostarczany z następującymi elementami: 1x lewy kołnierz; 1x prawy kołnierz; 4x śruby M4x14; 2x pierścienie O-ring 2068. Każdy z zestawów MC202-FL i MC238-FL jest dostarczany z następującymi elementami: 1x lewy kołnierz; 1x prawy kołnierz; 4x śruby M5x14; 2x pierścienie O-ring 3100.

Materiały: kołnierze z malowanego aluminium, śruby ze stali ocynkowanej i pierścienie O-ring z NBR.

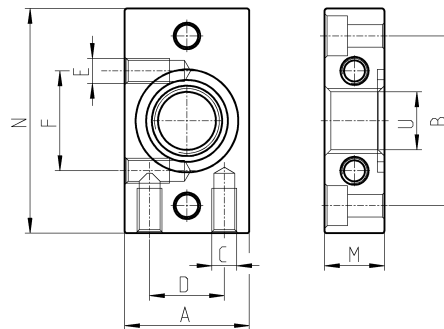

WYMIARY

Mod.	A	B	C	D	E	F	N	M	U	rozmiar
MC104-FL	25	34	M5	15	M5	20	45	12	G1/4	1
MC238-FL	35	44,5	M5	20	-	-	60	14	G3/8	2
MC202-FL	35	44,5	M5	20	-	-	60	14	G1/2	2

Uchwyt montażowy (zestaw B)

Uchwyt montażowy do rozmiarów 1/4, 3/8, 1/2.



Zestaw MC104-ST jest dostarczany z następującymi elementami:
- 2x uchwyty krańcowe
- 4x śruby M5x10

Materiały: uchwyty i śruby ze stali ocynkowanej.

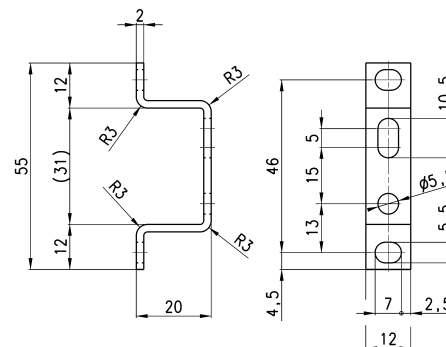

WYMIARY

Mod.
MC104-ST

Uchwyt montażowy mod. C114-ST

Do reduktorów i filtro-reduktorów (G1/4-G1/8)

Zestaw jest dostarczany z następującymi elementami:
1x uchwyt ze stali ocynkowanej.

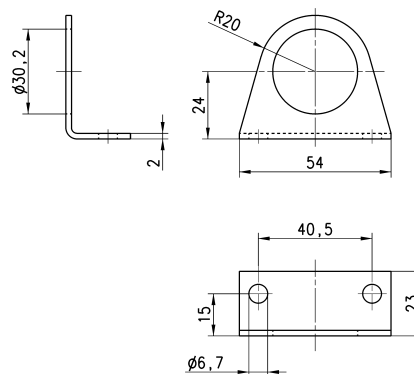
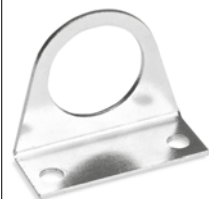

Mod.

C114-ST

Uchwyt montażowy mod. C114-ST/1

Do reduktorów i filtro-reduktorów
(G1/4-G1/8)

Zestaw jest dostarczany z 1 uchwytem ze stali ocynkowanej.

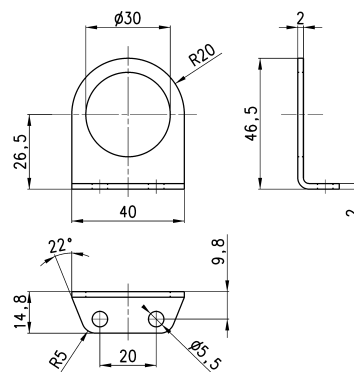

Mod.

C114-ST/1

Uchwyt montażowy mod. C114-ST/2

Do reduktorów i filtro-reduktorów
(G1/4-G1/8)

Zestaw jest dostarczany z 1 uchwytem ze stali ocynkowanej.

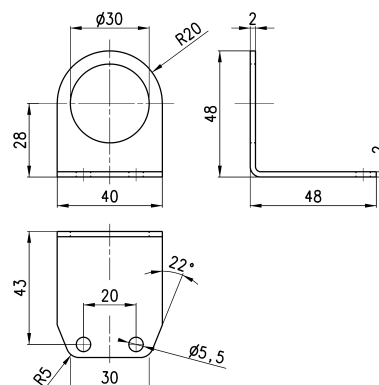

Mod.

C114-ST/2

Uchwyt montażowy mod. C238-ST/1

Do MC238 i MC202

Zestaw jest dostarczany z następującymi elementami:
1 uchwyt, 2 śruby M5X65

Materiały: uchwyt i śruby ze stali ocynkowanej.

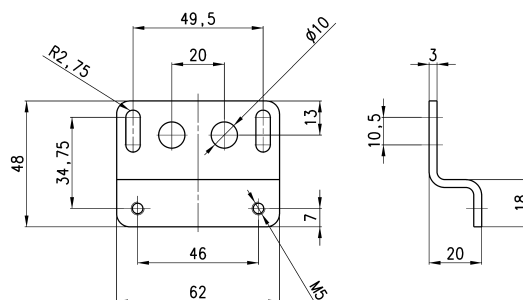

Mod.

C238-ST/1

Uchwyt montażowy mod. MX2-S

Do reduktorów mod. MC238 i MC202

Zestaw jest dostarczany z 1 uchwytem ze stali ocynkowanej

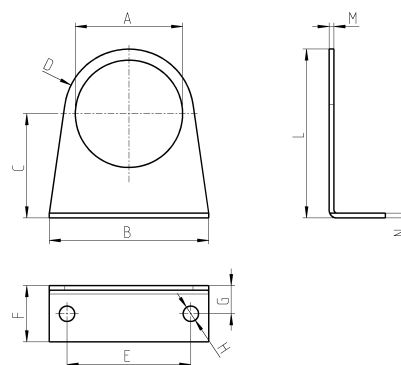

Mod.	A	B	C	D	E	F	G	H	L	M	N
MX2-S	Ø 47,2	73	60,5	R29,5	54	25	15	Ø 6,2	90	2,5	2,5

Szpilki ściągające do montażu (zestaw C)

Zestaw MC1-TMF jest dostarczany z następującymi elementami:

2 szpilki ściągające z gwintem męskim/żeńskim;
1 pierścień O-ring 2068.

Zestaw MC2-TMF jest dostarczany z następującymi elementami:

2 szpilki ściągające z gwintem męskim/żeńskim;
1 pierścień O-ring 3100.

Materiały: szpilki ściągające ze stali niklowanej i pierścień O-ring z NBR.

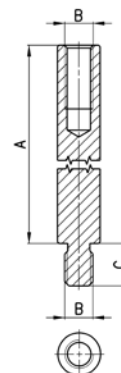

WYMIARY				
Mod.	A	B	SW	rozmiar
MC1-TMF	45	M4	6	1
MC2-TMF	62	M5	6	2

Szpilki ściągające do montażu (zestaw D)

Zestaw MC1-TFF jest dostarczany z 2 szpilkami ściągającymi z gwintami wewnętrznymi.

Zestaw MC2-TFF jest dostarczany z 2 szpilkami ściągającymi z gwintami wewnętrznymi.

Materiały: szpilki ściągające ze stali niklowanej.

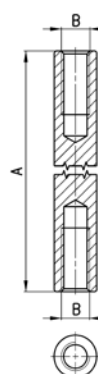

WYMIARY			
Mod.	A	B	rozmiar
MC1-TFF	44	M4	1
MC2-TFF	61	M5	2



Śruby montażowe (zestaw E)

Zestaw MC1-VM jest dostarczany z następującymi elementami:
2 śruby z gwintem męskim; 1 pierścień O-ring 2068.
Zestaw MC2-VM jest dostarczany z następującymi elementami:
2 śruby z gwintem męskim; 1 pierścień O-ring 3100

Materiały: śruby ze stali ocynkowanej i pierścień O-ring z NBR.

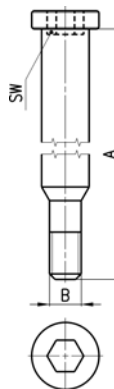

Mod.	A	B	SW	rozmiar
MC1-VM	48,5	M4	4	1
MC2-VM	65,5	M5	4	2

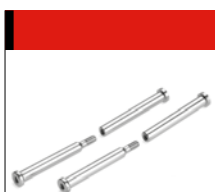

Śruby montażowe (zestaw F)

Zestaw jest dostarczany z następującymi elementami: 2 śruby z gwintem męskim; 2 śruby z gwintem żeńskim; 1 pierścień O-ring (OR 2068 dla MC1-VMF; OR 3100 dla MC2-VMF).

Materiały: śruby z gwintem męskim ze stali ocynkowanej, śruby z gwintem żeńskim ze stali ocynkowanej i pierścień O-ring z NBR.

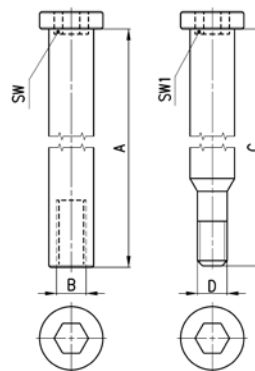

WYMIARY							
Mod.	A	B	C	D	SW	SW1	rozmiar
MC1-VMF	48,5	M4	42,5	M4	4	4	1
MC2-VMF	65,5	M5	59,5	M5	4	4	2



Śruby (zestaw G) do montażu 2 korpusów typu „M”

Zestaw MC1-VMD jest dostarczany z następującymi elementami:
4 śruby M4X10; 4 podkładki rozdzielające;
2 pierścienie O-ring 2068.
Zestaw MC2-VMD jest dostarczany z następującymi elementami:
4 śruby M5X12; 4 podkładki rozdzielające;
2 pierścienie O-ring 3100.

Materiały: śruby ze stali ocynkowanej, mosiężne podkładki rozdzielające i pierścień O-ring z NBR.

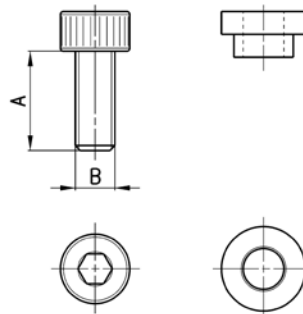

Mod.	A	B	rozmiar
MC1-VMD	10	M4	1 *
MC2-VMD	12	M5	2 *



Pierścień O-ring do montażu

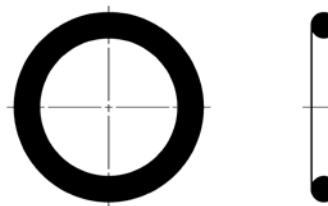

Mod.	Pierścień O-ring	Do montażu z:
458-33/1	OR 2068	MC104
80-26-11/4T	OR 3100	MC238, MC202 *

*tylko jako części zamienne

Zmontowany zespół FRL serii MC

Przyłącza G1/4, G3/8 i G1/2

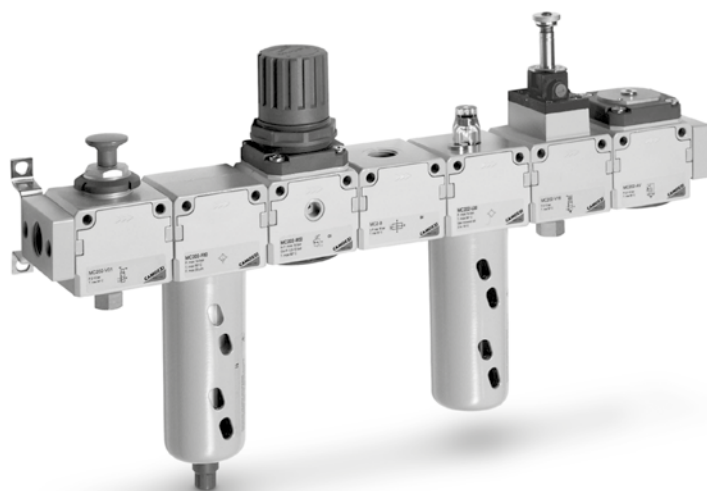

- » Estetyczny wygląd
- » Modułowość
- » Łatwa konserwacja

Zespół FRL serii MC w wersji zmontowanej można łatwo przyłączyć za pomocą modułowych szpilek ściągających, na których możliwe jest montowanie pojedynczych elementów bez jakichkolwiek ograniczeń dla ostatecznej kompozycji. Zespoły FRL serii MC są dostępne także w wersji zmontowanej (z pojedynczym oznaczeniem).

Możliwe jest bezpośrednie łączenie elementów z kołnierkami końcowymi (zestaw A). Zaletą tego systemu jest fakt, że przy przeprowadzaniu prac konserwacyjnych istnieje możliwość odłączenia zespołu bez konieczności rozłączania przewodów. Wersja z kołnierkami nie zawiera szpilek ściągających.

DANE OGÓLNE

Rodzaj konstrukcji	modułowa, zwarta
Materiały	znal, NBR, technopolimer
Przyłącza	G1/4-G3/8-G1/2
Montaż	pionowo, bezpośrednio lub skręcony z zespołem lub na ścianie
Zakres temperatur pracy	-5°C + 50°C przy 10 bar (dla punktu rosy medium roboczego poniżej 2°C w min. temperaturze pracy)
Wykończenie	lakierowanie
Przepływ	określony dla zasilania wejściowego równego 6 bar i wartości ΔP równej 1 bar ($\Delta P = 0,5$ tylko dla FRL)

KOMPONENTY ZESTAWÓW

- PRZYKŁAD KORPUSU TYPU [M] z gwintami żeńskimi, nieprzelotowymi: - reduktor - filtro-reduktor - zespół reduktorów do montażu blokowego;

- PRZYKŁAD KORPUSU TYPU [P] z otworami przelotowymi:
- filtr - smarownica - zawór łagodnego startu - moduł rozgałęziający - zawór odcinający

Oznaczenia „x” w kodach w poniższej tabeli odnoszą się do rozmiarów: patrz „Wyposażenie dodatkowe serii MC” w sekcji 3/2.44.

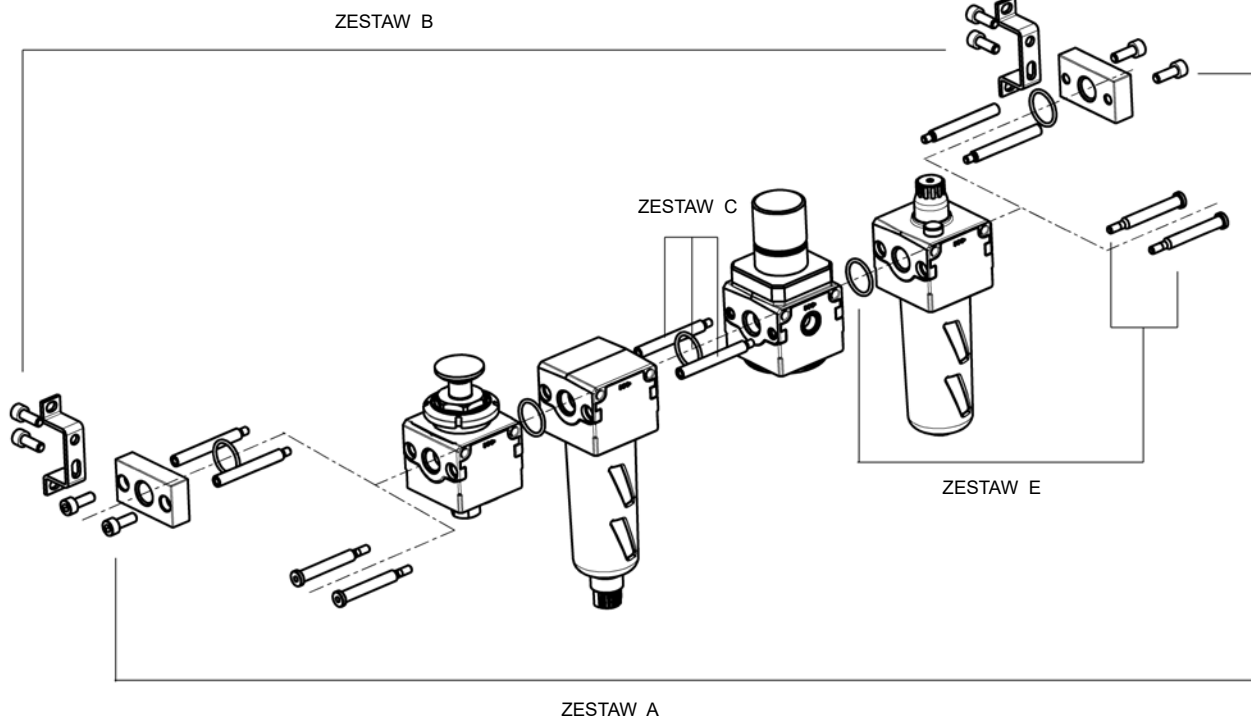

Mod.	Opis	Dostarczany w zestawie z:
MCxxx-FL	Zestaw A	1 kołnierz prawy 1 kołnierz lewy 4 śruby - 2 pierścienie O-ring
MCxxx-ST	Zestaw B	2 uchwyty + 4 śruby
MCx-TMF	Zestaw C	2 szpilki ściągające, gwint męski-żeński 1 pierścień O-ring
MCx-TFF	Zestaw D	2 szpilki ściągające, gwint żeński-żeński
MCx-VM	Zestaw E	2 śruby z gwintem męskim 1 pierścień O-ring
MCx-VMF	Zestaw F	2 śruby z gwintem męskim 2 śruby z gwintem żeńskim 1 pierścień O-ring
MCx-VMD	Zestaw G	4 śruby 4 podkładki rozdzielające 2 pierścienie O-ring Do wykorzystania w korpusie typu „P” zainstalowanym pomiędzy dwoma korpusami typu „M”.

PRZYKŁADOWY MONTAŻ Z KOŁNIERZAMI KRAŃCOWYMI I BEZ

- rodzaj korpusu [M] to korpus z gwintami żeńskimi, nieprzelotowymi
- rodzaj korpusu [P] to korpus z otworami przelotowymi

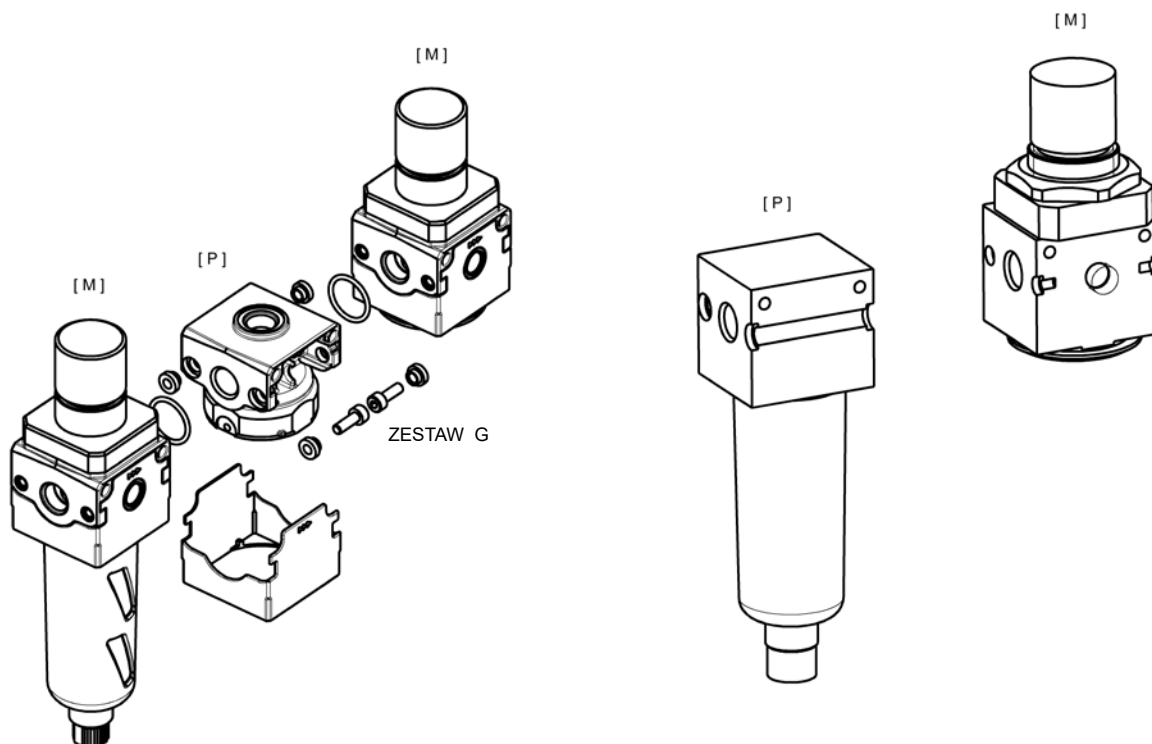

Montaż korpusów typu P i M	ZESTAW do montażu bez kołnierzy krańcowych	ZESTAW do montażu z kołnierzami krańcowymi
P + M	1 zestaw E	1 zestaw A + 1 zestaw C
M + P	1 zestaw E	1 zestaw A + 1 zestaw C
P + P	1 zestaw F	1 zestaw A + 1 zestaw C + 1 zestaw D
P + M + P	2 zestawy E	1 zestaw A + 2 zestawy C
P + P + P	1 zestaw F + 1 zestaw C	1 zestaw A + 2 zestawy C + 1 zestaw D
M + P + P	1 zestaw E + 1 zestaw C	1 zestaw A + 2 zestawy C
M + P + M	1 zestaw G	1 zestaw A + 1 zestaw G
P + M + P + P	2 zestawy E + 1 zestaw C	1 zestaw A + 3 zestawy C
P + P + M + P + P	2 zestawy E + 2 zestawy C	1 zestaw A + 4 zestawy C

OZNACZENIA

MC	2	02	-	C	-	5	-	FL
----	---	----	---	---	---	---	---	----

MC	MC = SERIA
2	ROZMIAR 1 = G1/4 2 = G3/8-G1/2
02	PRZYŁĄCZA 04 = G1/4 38 = G3/8 02 = G1/2
C	ZESPÓŁ ZMONTOWANY C = D + L E = V01 + D + L FRL = F + R + L GN = D + L + V16 + AV HNA = V01 + D + L + V16 + AV + czujnik ciśnienia N.O. HNC = V01 + D + L + V16 + AV + czujnik ciśnienia N.C. N = V01 + D PN = D + V16 + AV QN = V01 + D + V16 + AV TN = V01 + D + L + V16 + AV U = F13 + FB3 (tylko dla 3/8-1/2) ZNA = V01 + D + V16 + AV + czujnik ciśnienia N.O. ZNC = V01 + D + V16 + AV + czujnik ciśnienia N.C.
5	WKŁAD FILTRACYJNY 5 = 5 µm (standard) 25 = 25 µm (na życzenie)
FL	WERSJA FL = z kołnierzami krańcowymi (bez uchwytów)
<p>OPIS OZNACZEŃ:</p> <p>D = Filtro-reduktor 0,5-10 bar, spust półautomatyczny-ręczny z odpowietrzeniem, wkład filtracyjny 5 µm lub 25 µm</p> <p>L = Smarownica</p> <p>V01 = Zawór sterowany ręcznie 3/2</p> <p>F = Filtr 5 µm lub 25 µm</p> <p>R = Reduktor 0,5-10 bar z odpowietrzeniem</p> <p>V16 = Zawór sterowany elektropneumatycznie 3/2</p> <p>AV = Zawór łagodnego startu</p> <p>czujnik ciśnienia N.O. = Czujnik ciśnienia, normalnie otwarty</p> <p>czujnik ciśnienia N.C. = Czujnik ciśnienia, normalnie zamknięty</p> <p>F13 = Filtr 5 µm ze spustem automatycznym</p> <p>FB3 = Filtr koalescencyjny 0,01 µm ze spustem automatycznym</p>	

3

PRZYGOTOWANIE
POWIETRZA

Zespół zmontowany C

Komponenty:
Filtro-reduktor
Smarownica

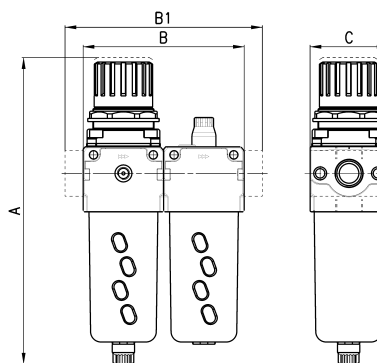
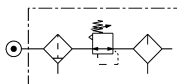

WYMIARY

Mod.	A	B	B1	C	Natężenie przepływu (NI/min.)
MC104-C-5	193,5	90	-	45	1450
MC238-C-5	256,5	124	-	60	4800
MC202-C-5	256,5	124	-	60	4900
MC104-C-5-FL	193,5	-	114	45	1450
MC238-C-5-FL	256,5	-	152	60	4800
MC202-C-5-FL	256,5	-	152	60	4900

Zespół zmontowany E

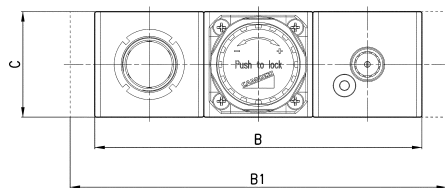
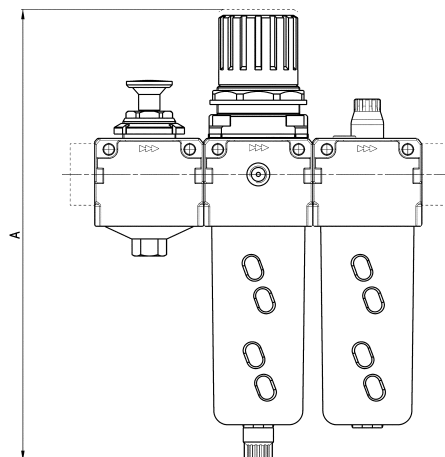
 Komponenty:
 Zawór odcinający 3/2 z blokadą,
 Filtro-reduktor
 Smarownica

WYMIARY

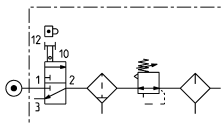
Mod.	A	B	B1	C	Nateżenie przepływu (NI/min.)
MC104-E-5	193,5	135	-	45	1450
MC238-E-5	256,5	186	-	60	4800
MC202-E-5	256,5	186	-	60	4950
MC104-E-5-FL	193,5	-	159	45	1450
MC238-E-5-FL	256,5	-	214	60	4800
MC202-E-5-FL	256,5	-	214	60	4950

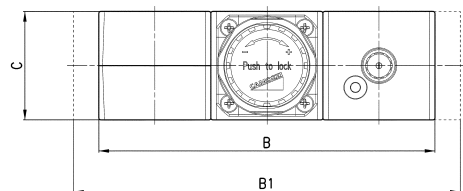
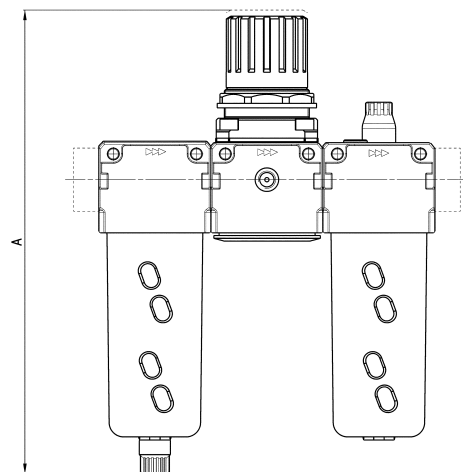
Zespół zmontowany FRL

 Komponenty:
 Filtr
 Reduktor
 Smarownica

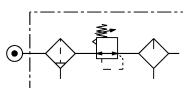
WYMIARY

Mod.	A	B	B1	C	Nateżenie przepływu (NI/min.)
MC104-FRL-5	193	135	-	45	1450
MC238-FRL-5	256,5	186	-	60	4800
MC202-FRL-5	256,5	186	-	60	4900
MC104-FRL-5-FL	193,5	-	159	45	1450
MC238-FRL-5-FL	256,5	-	214	60	4800
MC202-FRL-5-FL	256,5	-	214	60	4900

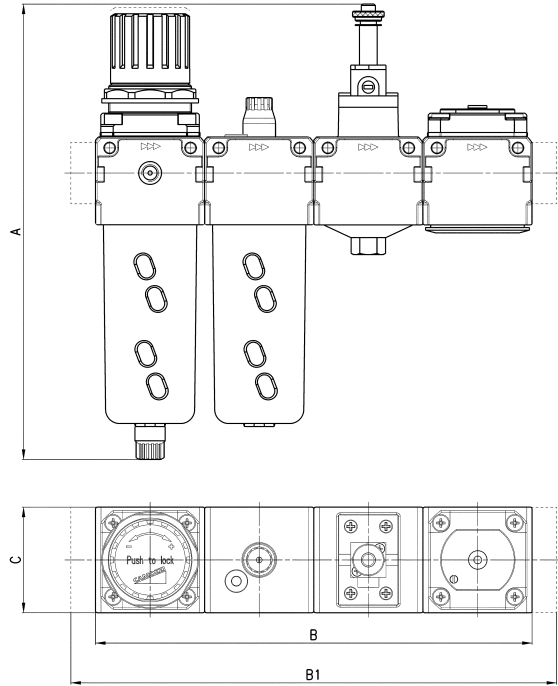

Zespół zmontowany GN

Komponenty:
 Filtro-reduktor
 Smarownica
 Elektrozwór odcinający 3/2
 Zawór łagodnego startu



WYMIARY

Mod.	A	B	B1	C	Nateżenie przepływu (NI/min.)
MC104-GN-5	208	180	-	45	1450
MC238-GN-5	259	248	-	60	4800
MC202-GN-5	259	248	-	60	4900
MC104-GN-5-FL	208	-	204	45	1450
MC238-GN-5-FL	259	-	276	60	4800
MC202-GN-5-FL	259	-	276	60	4950

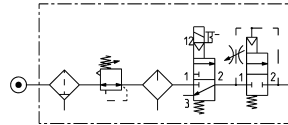

Zespół zmontowany HN...

Komponenty:
 Zawór odcinający 3/2 z blokadą,
 Filtro-reduktor
 Smarownica
 Elektrozwór odcinający 3/2
 Zawór łagodnego startu + czujnik ciśnienia (N.C.)

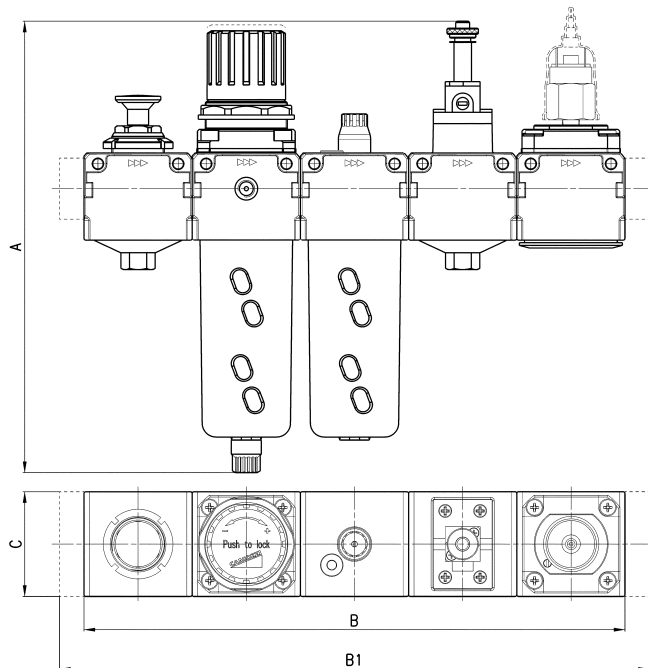

WYMIARY

Mod.	A	B	B1	C	Nateżenie przepływu (NI/min.)
MC104-HN...-5	208	225	-	45	1450
MC238-HN...-5	259	310	-	60	4800
MC202-HN...-5	259	310	-	60	4950
MC104-HN...-5-FL	208	-	249	45	1450
MC238-HN...-5-FL	259	-	338	60	4800
MC202-HN...-5-FL	259	-	338	60	4950

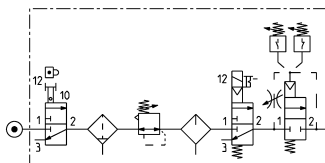

3

PRZYGOTOWANIE
POWIETRZA

Zespół zmontowany N

Komponenty:
Zawór odcinający 3/2 z blokadą,
Filtro-reduktor

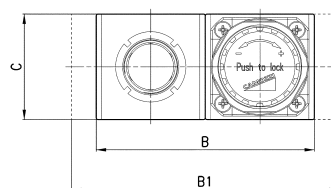
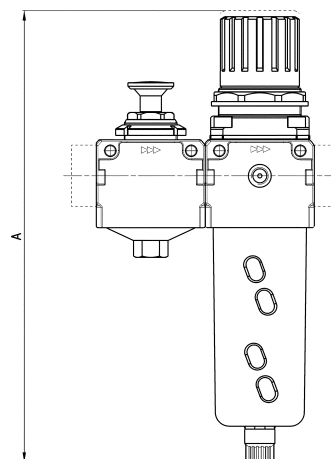

WYMIARY

Mod.	A	B	B1	C	Natężenie przepływu (NI/min.)
MC104-N-5	193,5	90	-	45	1450
MC238-N-5	256,5	124	-	60	4800
MC202-N-5	256,5	124	-	60	4950
MC104-N-5-FL	193,5	-	114	45	1450
MC238-N-5-FL	256,5	-	152	60	4800
MC202-N-5-FL	256,5	-	152	60	4950

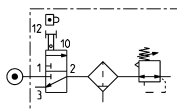

Zespół zmontowany PN

Komponenty:
Filtro-reduktor
Elektrozawór odcinający 3/2
Zawór łagodnego startu

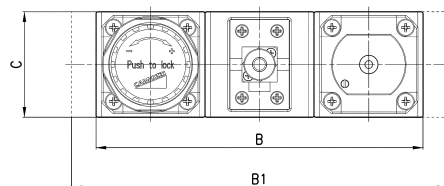
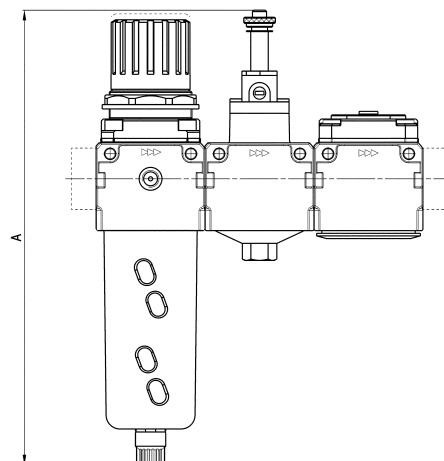

WYMIARY

Mod.	A	B	B1	C	Natężenie przepływu (NI/min.)
MC104-PN-5	208	135	-	45	1450
MC238-PN-5	259	186	-	60	4800
MC202-PN-5	259	186	-	60	4950
MC104-PN-5-FL	208	-	159	45	1450
MC238-PN-5-FL	259	-	214	60	4800
MC202-PN-5-FL	259	-	214	60	4950

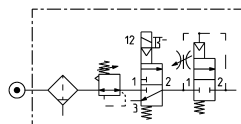

Zespół zmontowany QN

Komponenty:
 Zawór odcinający 3/2 z blokadą,
 Filtro-reduktor
 Elektrozawór odcinający 3/2
 Zawór łagodnego startu

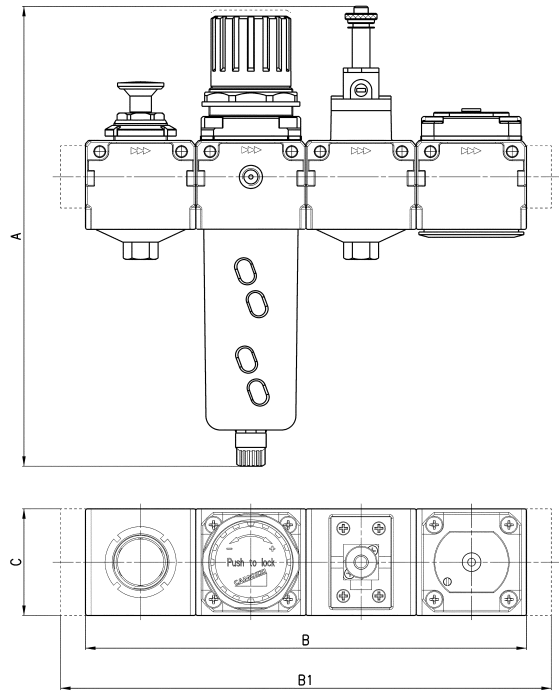

WYMIARY

Mod.	A	B	B1	C	Natężenie przepływu (NI/min.)
MC104-QN-5	208	180	-	45	1450
MC238-QN-5	259	248	-	60	4800
MC202-QN-5	259	248	-	60	4950
MC104-QN-5-FL	208	-	204	45	1450
MC238-QN-5-FL	259	-	276	60	4800
MC202-QN-5-FL	259	-	276	60	4950

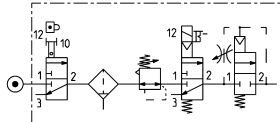

Zespół zmontowany TN

Komponenty:
 Zawór odcinający 3/2 z blokadą,
 Filtro-reduktor
 Smarownica
 Elektrozawór odcinający 3/2 z blokadą
 Zawór łagodnego startu

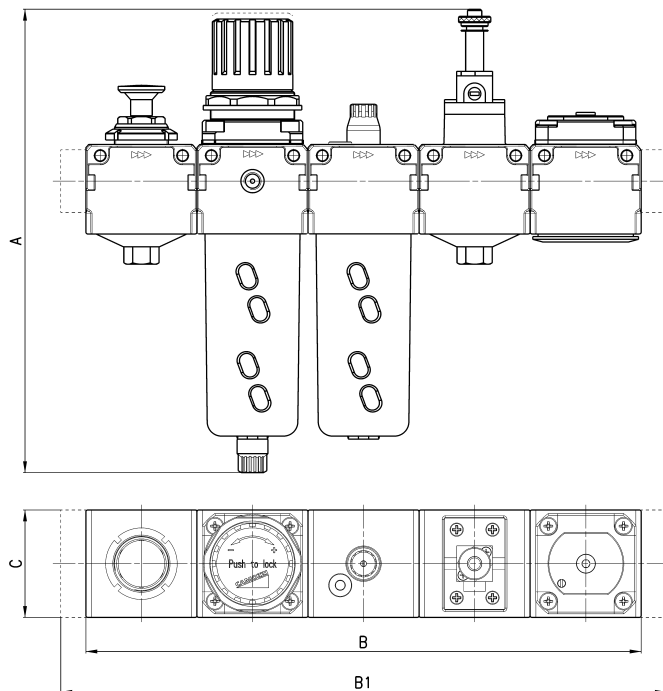

WYMIARY

Mod.	A	B	B1	C	Natężenie przepływu (NI/min.)
MC104-TN-5	208	225	-	45	1450
MC238-TN-5	259	310	-	60	4800
MC202-TN-5	259	310	-	60	4950
MC104-TN-5-FL	208	-	249	45	1450
MC238-TN-5-FL	259	-	338	60	4800
MC202-TN-5-FL	259	-	338	60	4950

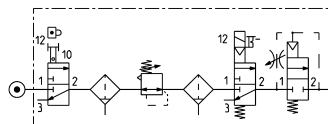

Zespół zmontowany U



Komponenty:
Filtr
Filtr koalescencyjny

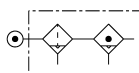
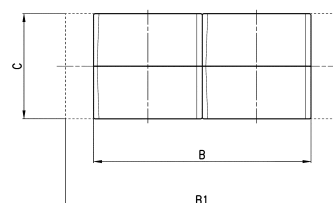
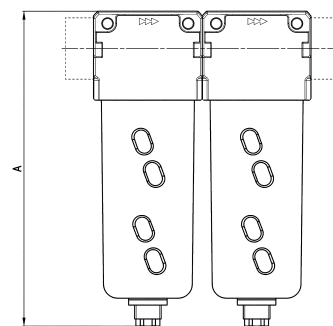

WYMIARY					
Mod.	A	B	B1	C	Natężenie przepływu (NI/min.)
MC238-U-5	180	124	-	60	2050
MC202-U-5	180	124	-	60	2300
MC238-U-5-FL	180	-	152	60	2050
MC202-U-5-FL	180	-	152	60	2300

Zespół zmontowany ZN...



Komponenty:
Zawór odcinający 3/2 z blokadą,
Filtro-reduktor
Elektrozawór odcinający 3/2
Zawór łagodnego startu + czujnik ciśnienia (N.O. lub N.C.)

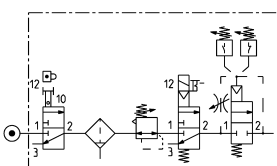
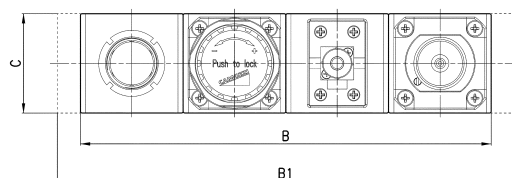
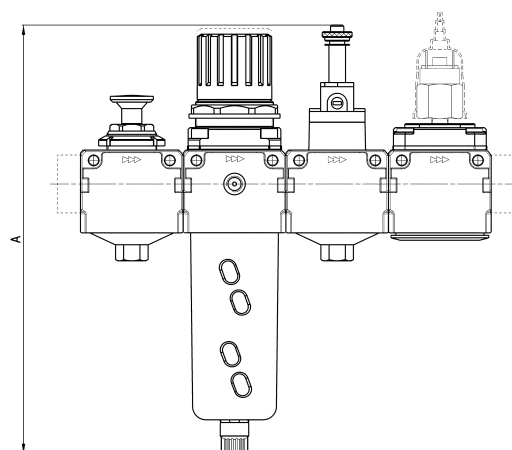

WYMIARY					
Mod.	A	B	B1	C	Natężenie przepływu (NI/min.)
MC104-ZN...-5	208	180	-	45	1450
MC238-ZN...-5	259	248	-	60	4800
MC202-ZN...-5	259	248	-	60	4950
MC104-ZN...-5-FL	208	-	204	45	1450
MC238-ZN...-5-FL	259	-	276	60	4800
MC202-ZN...-5-FL	259	-	276	60	4950

Reduktory ciśnienia do montażu blokowego serii MC

Przyłącza G1/4
Konstrukcja modułowa



Reduktory ciśnienia do montażu blokowego z przyłączami G1/4 są dostępne w wersji z odpowietrzeniem. Reduktory te mogą być montowane bezpośrednio w zespole lub panelowo.

DANE OGÓLNE

Rodzaj konstrukcji	zwarta, modułowa, membranowa
Materiały	znał, NBR, technopolimer
Przyłącze	G1/4
Waga	0,320 kg
Przyłącze pod manometr	G1/8
Montaż	bezpośrednio lub skręcony z zespołem, na ścianie, panelowo (w dowolnym położeniu)
Zakres temperatur pracy	-5°C ÷ 50°C (dla punktu rosy medium roboczego poniżej 2°C w min. temperaturze pracy)
Wykończenie	lakierowanie
Zakres ciśnień wejściowych	0 ÷ 16 bar
Zakres ciśnień wyjściowych	0,5 ÷ 10 bar lub 0 ÷ 4 bar
Przepływ	patrz wykresy
Odpowietrzenie wtórne	standard

OZNACZENIA

MC	1	04	-	M	0	0
----	---	----	---	---	---	---

MC	SERIA
1	ROZMIAR: 1 = G1/4
04	PRZYŁĄCZA: 04 = G1/4
M	REDUKTOR DO MONTAŻU BLOKOWEGO
0	ZAKRES CIŚNIEŃ PRACY: 0 = 0,5 + 10 (standard) 1 = 0 + 4 2 = 0,5 + 2 7 = 0,5 + 7
0	RODZAJ KONSTRUKCJI: 0 = odpowietrzenie (standard) 1 = bez odpowietrzenia 5 = odpowietrzenie precyzyjne

3

PRZYGOTOWANIE
POWIETRZA

CHARAKTERYSTYKA PRZEPIYWOWA

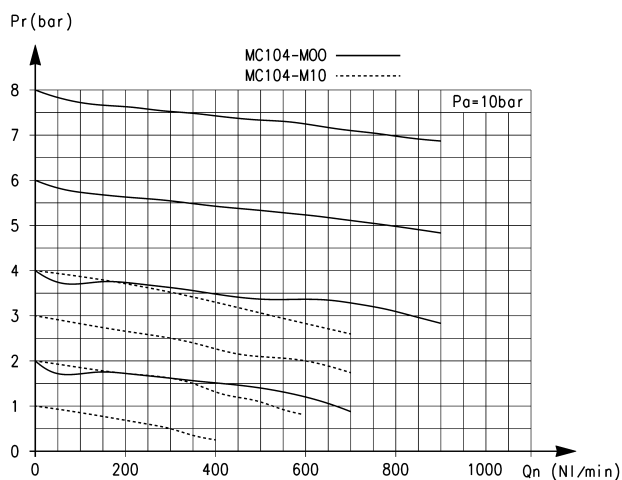

Charakterystyka przepływowa dla modelu: MC104-M00

Pa = Ciśnienie wejściowe
Pr = Ciśnienie regulowane
Qn = Przepływ

Montaż

PRZYKŁAD KORPUSU TYPU [H]:

Reduktor do montażu blokowego z otworami przelotowymi w górnej części urządzenia (stosowanymi do łączenia reduktorów do montażu blokowego w zespoły).

Uwaga: Zmontowany zespół reduktorów do montażu blokowego może być dołączony do zespołu elementów przygotowania powietrza FRL. W takim przypadku zespolone reduktory do montażu blokowego muszą być jako jeden korpus typu M.

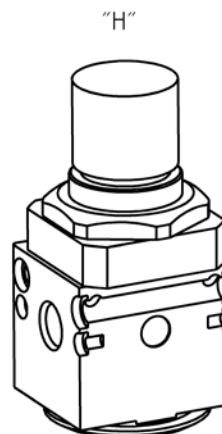

Zestawy montażowe

- Zestaw A: 1 kołnierz prawy + 1 kołnierz lewy + 4 śruby + 2 pierścienie O-ring.
- Zestaw B: 2 uchwyty + 4 śruby.
- Zestaw C: 2 szpilki ściągające, gwint męski-żeński + 1 pierścień O-ring.
- Zestaw D: 2 szpilki ściągające, gwint żeński-żeński.
- Zestaw E: 2 śruby z gwintem męskim + 1 pierścień O-ring.
- Zestaw F: 2 śruby z gwintem męskim + 2 śruby z gwintem żeńskim + 1 pierścień O-ring.
- Zestaw G: 4 śruby + 4 podkładki rozdzielające + 2 pierścienie O-ring, do wykorzystania w korpusie typu „P” zainstalowanym pomiędzy dwoma korpusami typu „M”.

Uwaga: W przypadku zestawów innych niż opisane powyżej możliwe jest dołączenie wyłącznie korpusów typu „H”, a do każdej dołączonej części należy dołączyć zestaw typu „C”.

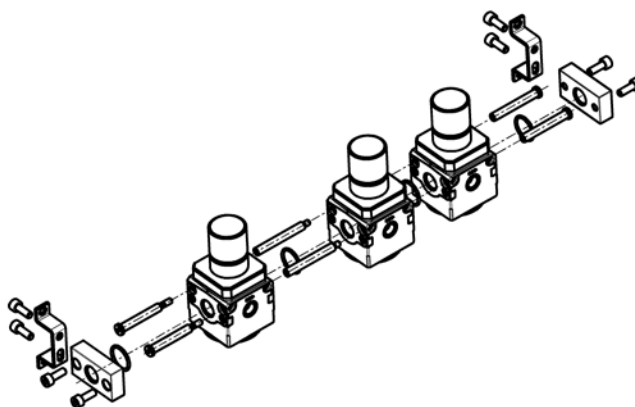

Reduktory ciśnienia do montażu blokowego serii MC

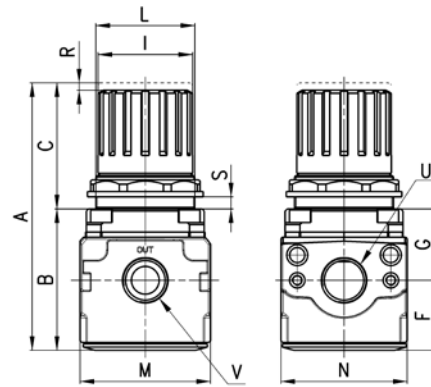

FR19 = Reduktor do montażu blokowego z odpowietrzeniem, bez manometru



FR21 = Reduktor do montażu blokowego bez odpowietrzenia bez manometru

WYMIARY

Mod.	A	B	C	F	G	I	L	M	N	R	S	U	V
MC104-M00	94	55	39	28	28	28	30X1,5	45	45	3	0 ÷ 6	G1/4	G1/8

Mikroreduktory ciśnienia serii CLR

Przyłącza G1/4, G1/8

Budowa nabojowa, z odpowietrzeniem lub bez odpowietrzenia

Dostępne z przyłączem typu banjo w wykonaniu technopolimerowym lub bez niego



- » Wyjątkowo lekkie
- » Kompaktowe
- » Montaż bezpośredni w bloku lub pulpitu

Mikroreduktory ciśnienia serii CLR są dostępne z przyłączami G1/8 i G1/4. Konstrukcja mikroreduktorów została wyposażona w suwak z odpowietrzeniem lub bez, oferujący także funkcję VS jest zaworem zwrotnym i umożliwia bezpośredni przepływ powietrza w przeciwnym kierunku.

Korpus wykonany z mosiądzu i złącze technopolimerowe gwarantuje minimalną masę urządzeń.

Mogą być dostarczane w zestawie z przyłączem typu banjo lub bez przyłącza. Nadają się także do montażu pulpitowego.

Dzięki gwintowanej górnej części korpusu możliwy jest łatwy montaż zarówno bezpośrednio na zaworach (G1/8 i G1/4) jak i w pulpicie Ciśnienie można łatwo i precyzyjnie regulować obracając polimerowe pokrętko wyposażone w nakrętkę blokującą, która pozwala ustalić pożądaną wartość wyjściową.

DANE OGÓLNE

Rodzaj konstrukcji	suwakowa
Materiały	korpus mosiężny, przyłącze typu banjo technopolimerowe, sprężyna ze stali nierdzewnej; pierścień O-ring z NBR
Przyłącza	G1/8-G1/4
Waga	0,035 kg
Montaż	bezpośrednio lub skręcony z zespołem, panelowo (w dowolnym położeniu)
Zakres temperatur pracy	-5°C + 50°C (dla punktu rosy medium roboczego poniżej 2°C w min. temperaturze pracy)
Zakres ciśnień wejściowych	2 ÷ 10 bar
Zakres ciśnień wyjściowych	0,5 ÷ 10 bar
Przepływ nominalny	patrz wykresy
Odpowietrzenie wtórne	standard (wszystkie dostarczane reduktory wyposażone w funkcję odpowietrzenia są w wersji VS)

OZNACZENIA

CL	R		1/8	-	01	-	4
----	---	--	-----	---	----	---	---

CL	SERIA
R	R = REDUKTOR
1/8	PRZYŁĄCZA: 1/8 = G1/8 1/4 = G1/4
	RODZAJ KONSTRUKCJI: = z odpowietrzeniem 01 = bez odpowietrzenia
4	NA PRZEWÓD: = bez przyłącza, typu banjo 4 = Ø4 mm (tylko G1/8) 6 = Ø6 mm 8 = Ø8 mm

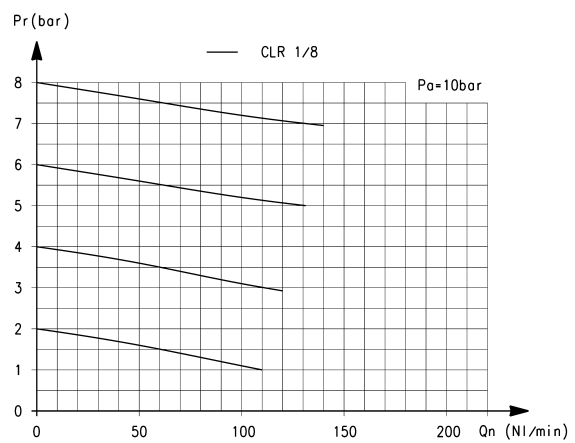
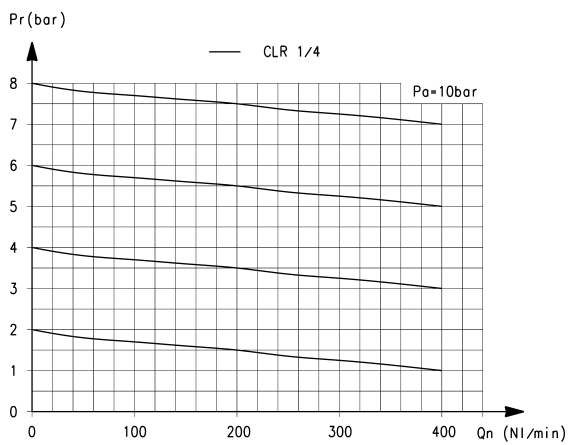
CHARAKTERYSTYKI PRZEPLYWOWE określone dla 6 bar i $\Delta P1$

P_a = Ciśnienie wejściowe - P_r = Ciśnienie regulowane
 Q_n = Przepływ
 CLR 1/4-6 = 209 NI/min.
 CLR 1/4-8 = 310 NI/min.

P_a = Ciśnienie wejściowe - P_r = Ciśnienie regulowane
 Q_n = Przepływ
 CLR 1/8-4 = 90 NI/min.; CLR 1/8-6 = 120 NI/min. - CLR 1/8-8 = 120 NI/min.

Mikroreduktory ciśnienia serii CLR z przyłączem typu banjo

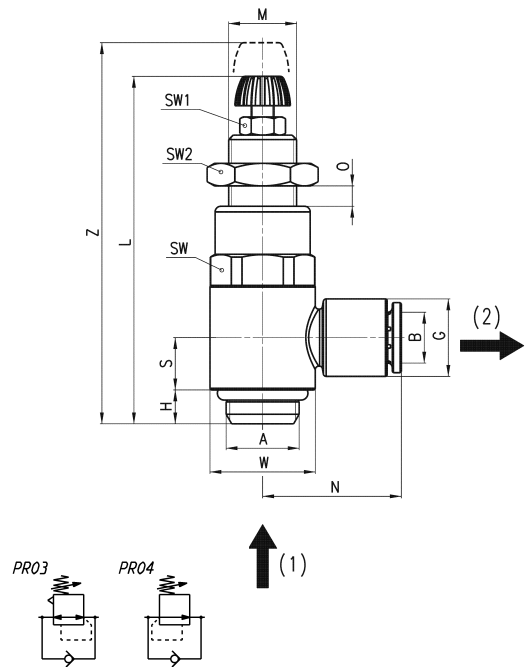

Mod.	A	B	G	H	L	M	N	O	S	W	SW	SW1	SW2	Z
CLR 1/8-4	G1/8	4	11,6	5	52	M11x1	21	0+6,5	7,75	14	14	7	14	59
CLR 1/8-6	G1/8	6	11,6	5	52	M11x1	21	0+6,5	7,75	14	14	7	14	59
CLR 1/8-8	G1/8	8	13,9	5	52	M11x1	22,5	0+6,5	7,75	14	14	7	14	59
CLR 1/4-6	G1/4	6	13,9	6	59,5	M12x1	24,5	0+8	9,25	18,6	17	7	17	68
CLR 1/4-8	G1/4	8	13,9	6	59,5	M12x1	24,5	0+8	9,25	18,6	17	7	17	68

OPIS RYSUNKU
 (1) = ciśnienie wejściowe
 (2) = ciśnienie regulowane

PR03 = Reduktor z odpowietrzeniem i zaworem obejściowym VS
 PR04 = Reduktor bez odpowietrzenia z zaworem obejściowym VS

Mikroreduktory ciśnienia serii CLR bez przyłącza typu banjo

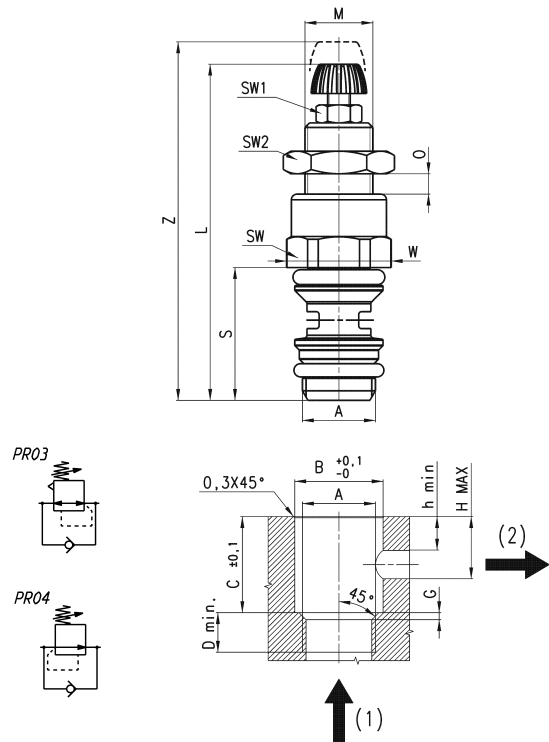

WYMIARY

Mod.	A	B	C	D min.	G	h min.	H	L	M	O	S	W	SW	SW1	SW2	Z
CLR 1/8	G1/8	11	15,5	6	1	5,5	10	52	M11x1	0+6,5	20,5	15,2	14	7	14	59
CLR 1/4	G1/4	15,65	18,5	7	1,25	7	12	59,5	M12x1	0+8	24,5	18,5	17	7	17	68

OPIS RYSUNKU
 (1) = ciśnienie wejściowe
 (2) = ciśnienie regulowane

PR03 = Reduktor z odpowietrzeniem i zaworem obejściowym VS
 PR04 = Reduktor bez odpowietrzenia, z zaworem obejściowym VS

Mikroreduktory ciśnienia serii M

Przyłącza G1/8, G1/4



- » Wersje z reduktorami skalibrowanymi lub zablokowanymi są dostępne na życzenie
- » Wersje wyposażone w membrany i uszczelki z materiałów certyfikowanych są dostępne na życzenie

Reduktor ciśnienia serii M jest dostępny z przyłączami G1/8 i G1/4. Został wyposażony w membranę i odpowietrzenie, co umożliwi regulację ciśnienia w sposób ciągły. Mikroreduktory są dostępne w wersjach z różnymi rodzajami regulacji: bez odpowietrzenia, z odpowietrzeniem wysokiej czułości (istnieje delikatna kontrolowana nieszczelność) i VS (zawór zwrotny obejściowy).

Wersja VS jest stosowana, gdy istnieje potrzeba umieszczenia reduktora między zaworem, a siłownikiem lub zbiornikiem.

DANE OGÓLNE

Rodzaj konstrukcji	membranowa
Materiały	korpus miedziany, sprężyna ze stali nierdzewnej; pierścień O-ring z NBR
Przyłącza	G1/8-G1/4
Waga	0,235 kg
Przyłącza manometryczne	G1/8
Montaż	bezpośrednio lub skręcony z zespołem lub panelowo (w dowolnym położeniu)
Zakres temperatur pracy	-5°C ÷ 50°C (dla punktu rosy medium roboczego poniżej 2°C w min. temperaturze pracy)
Zakres ciśnień wejściowych	0 ÷ 16 bar
Zakres ciśnień wyjściowych	0,5 ÷ 10 bar
Przepływ nominalny	patrz wykresy
Odpowietrzenie wtórne	standard

OZNACZENIA

M	0	04	-	R	0	0	
---	---	----	---	---	---	---	--

M	SERIA
0	ROZMIAR: 0
04	PRZYŁĄCZA: 08 = G1/8 04 = G1/4
R	R = REDUKTOR
0	ZAKRES CIŚNIEŃ PRACY: 0 = 0,5 + 10 (standard) 1 = 0 + 4 2 = 0 + 2 7 = 0,5 + 7
0	RODZAJ KONSTRUKCJI: 0 = odpowietrzenie samoczynne 1 = bez odpowietrzenia 5 = odpowietrzenie czułe
	RODZAJ REGULACJI: = bez funkcji szybkiego odpowietrzenia (standard) VS = szybkie odpowietrzenie

CHARAKTERYSTYKI PRZEPIYWOWE

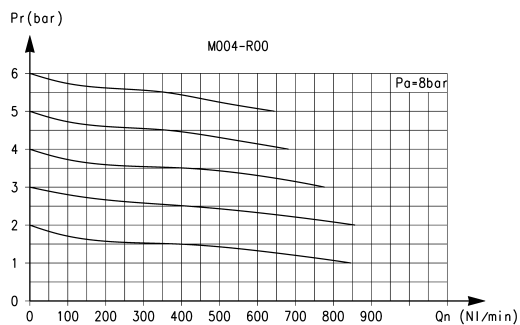

Charakterystyka przepływowa dla modeli: M004-R00
 Pa = Ciśnienie wejściowe
 Pr = Ciśnienie regulowane
 Qn = Przepływ

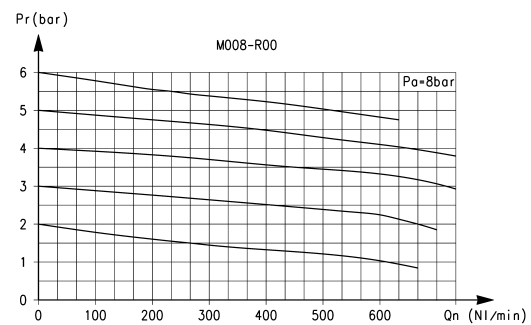

Charakterystyka przepływowa dla modeli: M008-R00
 Pa = Ciśnienie wejściowe
 Pr = Ciśnienie regulowane
 Qn = Przepływ

Mikroreduktor ciśnienia serii M

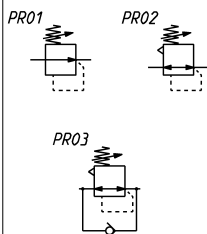

PR01 = reduktor bez odpowietrzenia

PR02 = reduktor z odpowietrzeniem

PR03 = reduktor z odpowietrzeniem i zaworem obejściowym VS

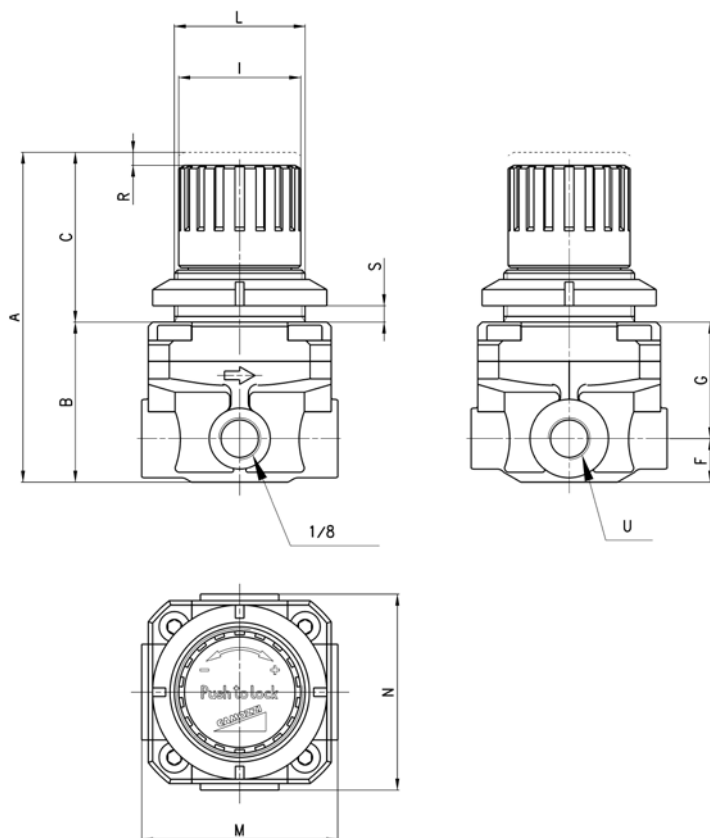

WYMIARY

Mod.	A	B	C	F	G	I	L	M	N	R	S	U
M008-R00	76	37	39	10	27	28	M30x1,5	45	45	3	0+6	G1/8 *
M004-R00	76	37	39	10	27	28	M30x1,5	45	45	3	0+6	G1/4 *

*reduktory w wersji skalibrowanej lub zblokowanej dostępne na życzenie

Mikroreduktory ciśnienia serii T

Przyłącza G1/8 i G1/4



- » Wyjątkowo lekkie
- » Kompaktowe
- » Montaż bezpośredni w lini lub w pulpicie

Reduktory ciśnienia serii T są dostępne z przyłączami mosiężnymi G1/8 i G1/4.

Zostały wyposażone w suwak z możliwością odpowietrzenia, aby umożliwić płynną redukcję ciśnienia. Dostępne są również wersje bez odpowietrzenia.

Wszystkie modele wyposażone są w zawór umożliwiający szybkie odpowietrzenie (VS). Funkcja ta jest przydatna, gdy istnieje potrzeba umieszczenia reduktora między zaworem a siłownikiem (lub zbiornikiem).

3

PRZYGOTOWANIE
POWIETRZA

DANE OGÓLNE

Rodzaj konstrukcji	suwak
Materiały	korpus i tłok technopolimerowy, sprężyna ze stali nierdzewnej, mosiężne zatyczki blokujące, pierścień O-ring i grzybek z NBR
Przyłącza	G1/8-G1/4
Waga	95 g
Przyłącza pod manometr	G1/8
Montaż	bezpośrednio lub skręcony z zespołem, panelowo (w dowolnym położeniu)
Zakres temperatur pracy	-5°C ÷ 50°C (dla punktu rosy medium roboczego poniżej 2°C w min. temperaturze pracy)
Zakres ciśnień wejściowych	0 ÷ 12 bar
Zakres ciśnień wyjściowych	0,5 ÷ 10 bar
Przepływ nominalny	patrz wykresy
Odpowietrzenie wtórne	standard
Medium robocze	powietrze i woda Wersje specjalne dla innych rodzajów gazu są dostępne na życzenie.

OZNACZENIA

T	1	08	-	R	0	0
---	---	----	---	---	---	---

T	SERIA
1	ROZMIAR
08	PRZYŁĄCZA: 08 = G1/8 04 = G1/4
R	REDUKTOR
0	ZAKRES CIŚNIEŃ PRACY: 0 = 0,5 ÷ 10 1 = 0 ÷ 4 2 = 0 ÷ 2 7 = 0 ÷ 7 (standard)
0	RODZAJ KONSTRUKCJI: 0 = odpowietrzenie 1 = bez odpowietrzenia

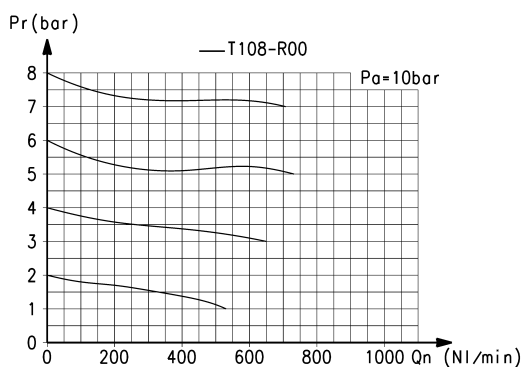
CHARAKTERYSTYKI PRZEPEŁYWOWE

Charakterystyka przepływowa dla modelu: T108-R00

Pa = Ciśnienie wejściowe
Pr = Ciśnienie regulowane
Qn = Przepływ

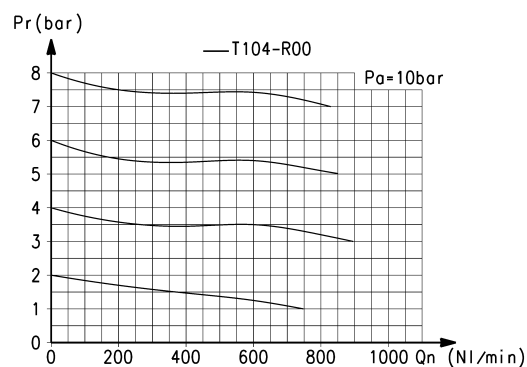

Charakterystyka przepływowa dla modelu: T104-R00

Pa = Ciśnienie wejściowe
Pr = Ciśnienie regulowane
Qn = Przepływ

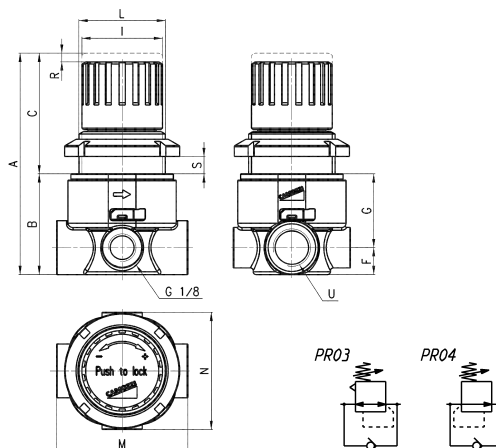
Mikroreduktor ciśnienia serii T

WYMIARY

Mod.	A	B	C	F	G	I	L	M	N	R	S	U
T108-R00	77	35	42	9,5	25,5	28	M30X1.5	46	41	3	7	G1/8
T104-R00	77	35	42	9,5	25,5	28	M30X1.5	46	41	3	7	G1/4

PR03 = reduktor z odpowietrzeniem i zaworem obejściowym VS

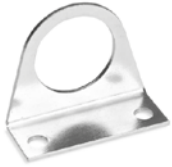
PR04 = reduktor bez odpowietrzenia i z zaworem obejściowym VS

WYPOSAŻENIE DODATKOWE MIKROREDUKTORÓW SERII M, TUchwyt montażowy
mod. C114-STUchwyt montażowy
mod. C114-ST/1Uchwyt montażowy
mod. C114-ST/2

Uchwyty zaprojektowane w celu ułatwienia montażu.

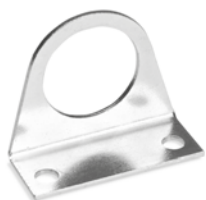

Uchwyt montażowy mod. C114-ST

Zestaw jest dostarczany z następującymi elementami:

1x uchwyt ze stali ocynkowanej.

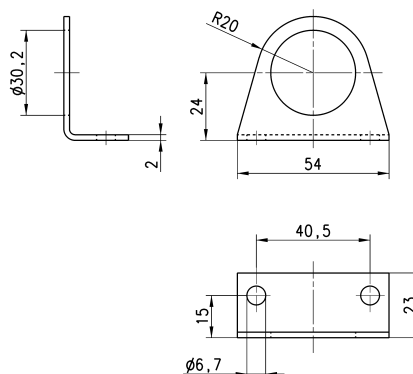

Mod.

C114-ST



Uchwyt montażowy mod. C114-ST/1

Zestaw jest dostarczany z następującymi elementami:

1x uchwyt ze stali ocynkowanej.

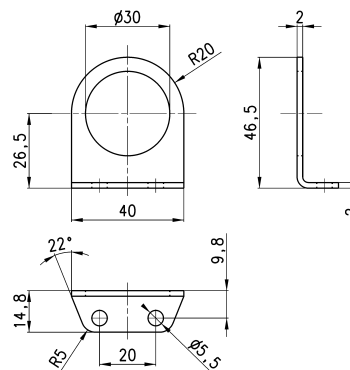

Mod.

C114-ST/1



Uchwyt montażowy mod. C114-ST/2

Zestaw jest dostarczany z następującymi elementami:

1x uchwytem ze stali ocynkowanej.

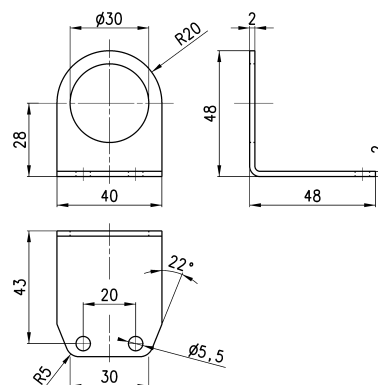

Mod.

C114-ST/2

Regulatory precyzyjne serii PR sterowane ręcznie

Nowość 

Przyłącza G1/4



- » Wysoka precyzja
- » Konstrukcja trzymembranowa
- » Kompaktowe wymiary
- » Blokada nastawy
- » Wymienne pokrętko regulacyjne
- » Trzy zakresy ciśnienia

Regulatory precyzyjne serii PR działają na zasadzie równowagi sił z wykorzystaniem trzech membran, co pozwala im reagować nawet na najmniejsze zmiany ciśnienia mogące wystąpić w trakcie pracy.

3

PRZYGOTOWANIE
POWIETRZA

DANE OGÓLNE

Rodzaj konstrukcji	zwarta, membranowa
Materiały	patrz następna strona
Przyłącza	G1/4
Montaż	pionowo, bezpośrednio skręcony z zespołem, na ścianie, panelowo (w dowolnym położeniu)
Zakres temperatur pracy	od 0°C do 50°C
Zakres ciśnień wejściowych	0,1 ÷ 9 bar
Zakres ciśnień wyjściowych	0,05 ÷ 2 bar 0,05 ÷ 4 bar 0,05 ÷ 7 bar (standard)
Odpowietrzenie	z odpowietrzeniem (standard)
Przepływ nominalny	patrz wykresy charakterystyki przepływowej (kolejne strony)
Medium	przefiltrowane i niesmarowane sprężone powietrze zgodnie z normą DIN ISO 8573-1, klasy 1-3-2
Histeresa	20mbar
Powtarzalność	±0,2% pełnej skali
Zużycie powietrza	≤ 5 l/min.

OZNACZENIA

PR	1	04	-	M	07
PR	SERIA				
1	ROZMIAR: 1 = Rozmiar 1				
04	PRZYŁĄCZA: 04 = G1/4				
M	RODZAJ REGULACJI: M = ręczna				
07	ZAKRES CIŚNIEŃ PRACY (1 bar = 14,5 psi): 02 = 0,05 + 2 bar 04 = 0,05 + 4 bar 07 = 0,05 + 7 bar (standard)				

3

 PRZYGOTOWANIE
POWIETRZA

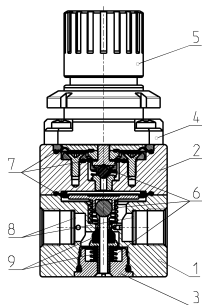
Regulatory precyzyjne serii PR – materiały

CZĘŚCI	MATERIAŁY
1 = Korpus	Aluminium anodowane
2 = Korpus pośredni	Aluminium
3 = Zaślepka gniazda zaworowego	Mosiądz
4 = Klelich	Poliamid
5 = Pokrętko regulacyjne	Poliamid
6 = Sprężyny	Stal nierdzewna
7 = Membrany	NBR
8 = Filtry	Stal nierdzewna
9 = Uszczelki	NBR
Pierścienie O-ring	NBR

Regulatory precyzyjne serii PR – wymiary

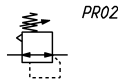
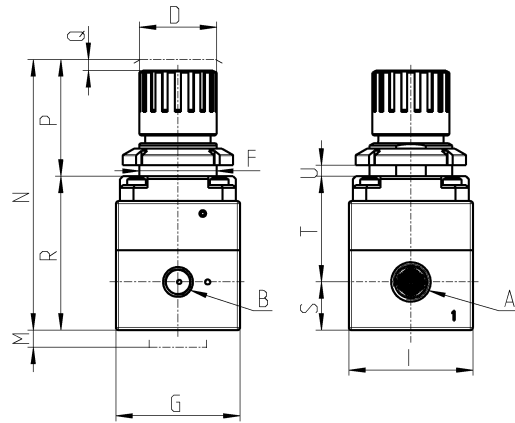

WYMIARY

Mod.	A	B	D	F	G	I	M	N	P	Q	R	S	T	U	Masa (kg)
PR104-M07	G1/4	G1/8	28	30	45	45	25	96	40	2	56	17,5	38,5	0-6	0,35

Mod. PR104-M07 CHARAKTERYSTYKI PRZEPŁYWOWE (WERSJA STANDARDOWA)

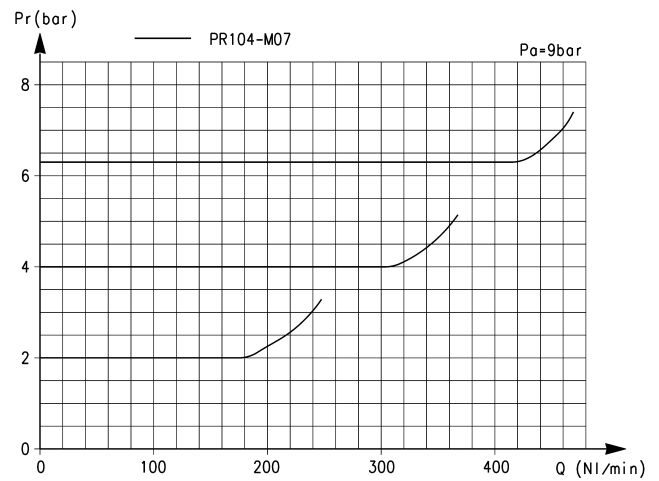
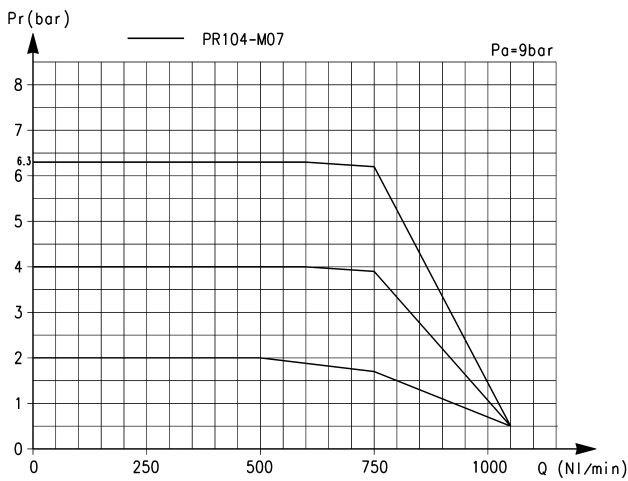

Pr = Ciśnienie regulowane
Q = Przepływ

Pa = Ciśnienie wejściowe

CHARAKTERYSTYKA PRZEPŁYWOWA W KIERUNKU ODPOWIETRZANIA

Pr = Ciśnienie regulowane
Q = Przepływ

Pa = Ciśnienie wejściowe

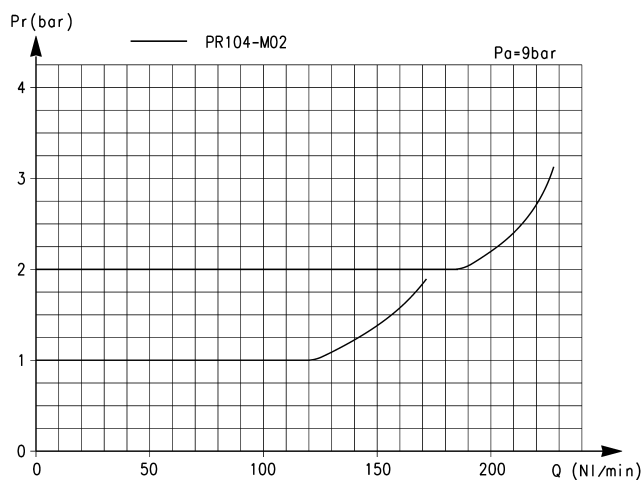
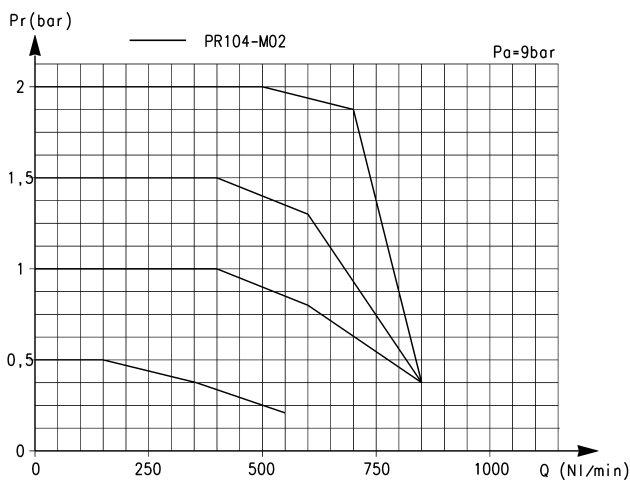
Mod. PR104-M02 CHARAKTERYSTYKI PRZEPŁYWOWE

Pr = Ciśnienie regulowane
Q = Przepływ

Pa = Ciśnienie wejściowe

CHARAKTERYSTYKA PRZEPŁYWOWA W KIERUNKU ODPO-
WIETRZANIA

Pr = Ciśnienie regulowane
Q = Przepływ

Pa = Ciśnienie wejściowe

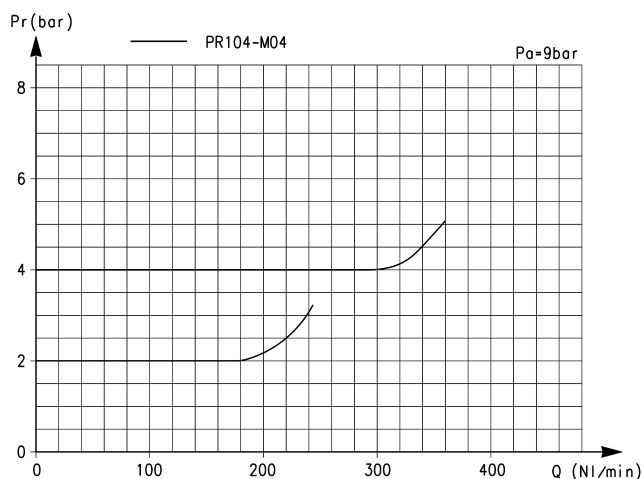
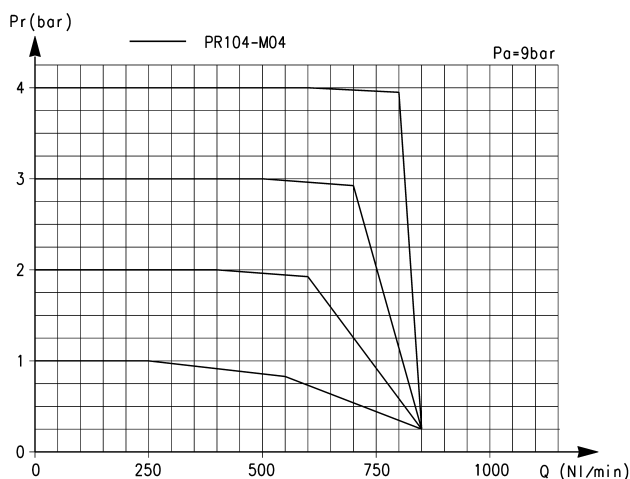
Mod. PR104-M04 CHARAKTERYSTYKI PRZEPŁYWOWE

Pr = Ciśnienie regulowane
Q = Przepływ

Pa = Ciśnienie wejściowe

CHARAKTERYSTYKA PRZEPŁYWOWA W KIERUNKU ODPO-
WIETRZANIA

Pr = Ciśnienie regulowane
Q = Przepływ

Pa = Ciśnienie wejściowe

Filtry standardowe i koalescencyjne serii N

Przyłącza G1/8, G1/4

Z przykręcaną przezroczystą obudową



Filtry serii N są dostępne z przyłączami gwintowanymi G1/8 i G1/4.

Przezroczysta obudowa ułatwia monitorowanie kondensatu.

Wyposażona jest w ręczny i półautomatyczny spust kondensatu.

Dostępne są 3 modele o różnych wkładach filtrujących z dokładnością filrowania 25 µm, 5 µm oraz 0,01 µm.

DANE OGÓLNE

Rodzaj konstrukcji	Wkład filtracyjny z HDPE
Materiały	mosiądz, Grilamid, NBR
Przyłącza	G1/8-G1/4
Maks. pojemność kondensatu	rozmiar 1 = 11 cm ³ , rozmiar 2 = 28 cm ³
Waga	0,220 kg
Montaż	pionowo, bezpośrednio lub skręcony z zespołem
Zakres temperatur pracy	-5°C + 50°C przy 10 bar (dla punktu rosy medium roboczego poniżej 2°C w min. temperaturze pracy)
Stopień filtracji	25 µm (standard); 5 µm (na życzenie); 0,01 µm
Spust kondensatu	półautomatyczny, ręczny
Zakres ciśnień pracy	0,3 + 16 bar (ze spustem wyzwalanym spadkiem ciśnienia maks. 10 bar)
Przepływ nominalny	patrz wykresy

OZNACZENIA

N	2	04	-	F	0	0
----------	----------	-----------	----------	----------	----------	----------

N	SERIA
2	ROZMIAR: 1 = szklanka krótka 2 = szklanka standardowa
04	PRZYŁĄCZA: 08 = G1/8 04 = G1/4
F	F = FILTR
0	WKŁAD FILTRACYJNY: 0 = 25 µm (standard) 1 = 5 µm B = 0.01 µm
0	SPUST KONDENSATU: 0 = spust ręczny-półautomatyczny 4 = spust wyzwalany spadkiem ciśnienia – tylko standardowa szklanka (2) 5 = spust wyzwalany spadkiem ciśnienia, z zabezpieczeniem – tylko standardowa szklanka (2) 8 = brak spustu, gniazdo G1/8

3

 PRZYGOTOWANIE
POWIETRZA

Filtry serii N

- FT01 = filtr bez spustu, z przyłączem gwintowanym
 FT02 = filtr ze spustem półautomatycznym, ręcznym
 FA01 = filtr koalescencyjny bez spustu, z przyłączem gwintowanym
 FA02 = filtr koalescencyjny ze spustem półautomatycznym, ręcznym

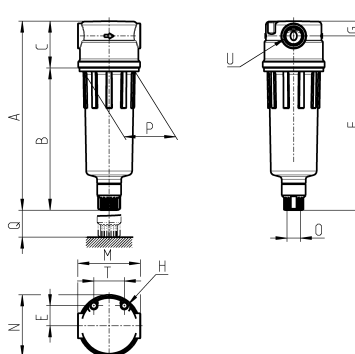
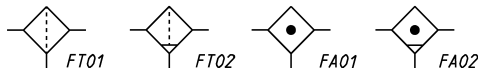
WYMIARY

Mod.	A	B	C	E	F	G	H	M	N	O	P	Q	T	U
N108-F00	111	78	33	14,5	101	10	M5	45	44,5	G1/8	38	40	22	G1/8
N104-F00	111	78	33	14,5	101	10	M5	45	44,5	G1/8	38	40	22	G1/4
N208-F00	135	102	33	14,5	125	10	M5	45	44,5	G1/8	38	40	22	G1/8
N204-F00	135	102	33	14,5	125	10	M5	45	44,5	G1/8	38	40	22	G1/4

CHARAKTERYSTYKI PRZEPLYWOWE

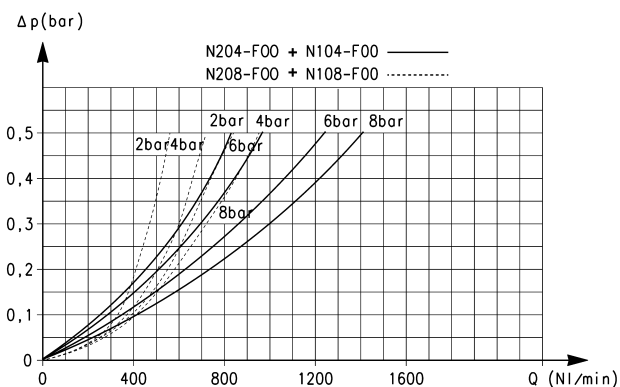

Charakterystyka przepływowa dla modeli:
 N204-F00 - N104-F00 = _____
 N208-F00 - N108-F00 = - - - - -

ΔP = Spadek ciśnienia
 Q = Przepływ

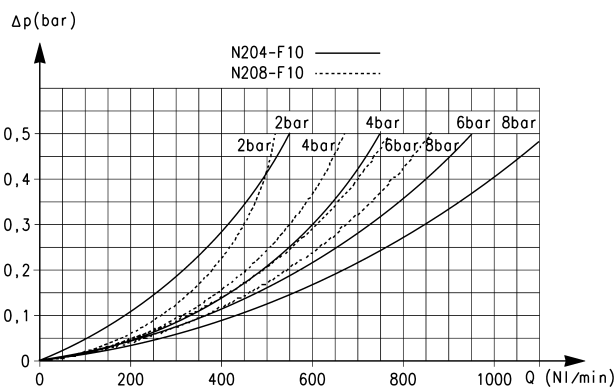

Charakterystyka przepływowa dla modeli:
 N204-F10 = _____
 N208-F10 = - - - - -

ΔP = Spadek ciśnienia
 Q = Przepływ

CHARAKTERYSTYKI PRZEPLYWOWE

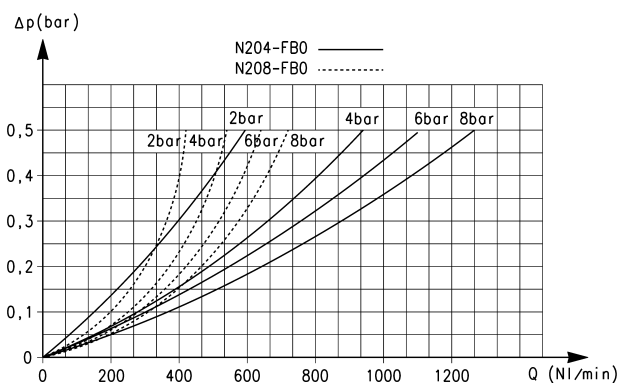

Charakterystyka przepływowa dla modeli:
 N204-FB0 = _____
 N208-FB0 = - - - - -

ΔP = Spadek ciśnienia
 Q = Przepływ

Reduktory ciśnienia serii N

Przyłącza G1/8, G1/4



Reduktory ciśnienia serii N są dostępne z przyłączami G1/4 i G1/8. Zostały wyposażone w membranę z możliwością odpowietrzenia, co umożliwia płynną redukcję ciśnienia.

DANE OGÓLNE

Rodzaj konstrukcji	membranowa
Materiały	mosiądz, technopolimer, NBR
Przyłącza	G1/8-G1/4
Waga	0,316 kg
Przyłącza pod manometr	G1/8
Montaż	bezpośrednio lub skręcony z zespołem lub pulpitem (w dowolnym położeniu)
Zakres temperatur pracy	-5°C ÷ 50°C (dla punktu rosy medium roboczego poniżej 2°C w min. temperaturze pracy)
Zakres ciśnień wejściowych	0 ÷ 16 bar
Zakres ciśnień wyjściowych	0,5 ÷ 10 bar
Przepływ nominalny	patrz wykresy
Odpowietrzenie wtórne	standard

OZNACZENIA

N	12	04	-	R	0	0
---	----	----	---	---	---	---

N	SERIA
12	ROZMIAR: 12
04	PRZYŁĄCZA: 08 = G1/8 04 = G1/4
R	R = REDUKTOR
0	ZAKRES CIŚNIEŃ PRACY: 0 = 0,5 + 10 (standard) 1 = 0 + 4 2 = 0 + 2 7 = 0,5 + 7
0	RODZAJ KONSTRUKCJI: 0 = z odpowietrzeniem 1 = bez odpowietrzenia

3

PRZYGOTOWANIE
POWIETRZA

Reduktory ciśnienia serii N

Reduktory w wersji skalibrowanej lub zablokowanej dostępne na życzenie



PR01 = reduktor bez odpowietrzenia
PR02 = reduktor z odpowietrzeniem

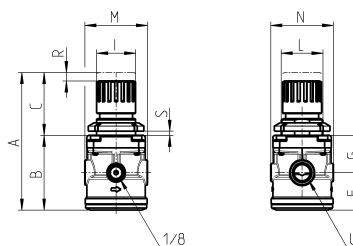
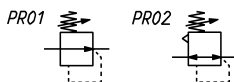

WYMIARY

Mod.	A	B	C	F	G	I	L	M	N	R	S	U
N1208-R00	92	53	39	26	27	28	30X1,5	45	45	3	0+6	G1/8
N1204-R00	92	53	39	26	27	28	30X1,5	45	45	3	0+6	G1/4

CHARAKTERYSTYKI PRZEŁYWOWE

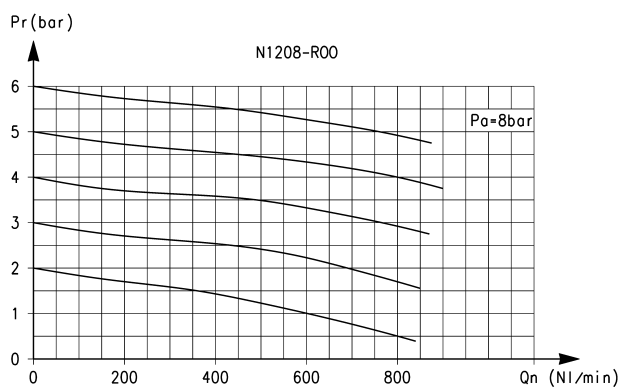

Charakterystyka przepływowa dla modelu: N208-R00

Pa = Ciśnienie wejściowe
Pr = Ciśnienie regulowane
Qn = Przepływ

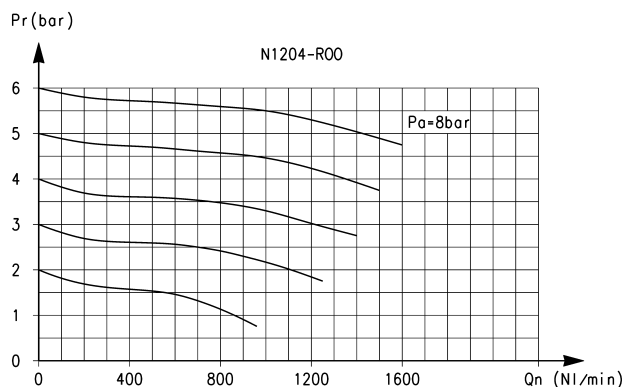

Charakterystyka przepływowa dla modelu: N204-R00

Pa = Ciśnienie wejściowe
Pr = Ciśnienie regulowane
Qn = Przepływ

Smarownice serii N

Przyłącza G1/8, G1/4
Z przykręcaną przezroczystą szklanką



Smarownice serii N są dostępne z przyłączami G1/4 i G1/8. Ich specjalna konstrukcja pozwala na zastosowanie przy szerokim zakresie ciśnień i minimalnym zużyciu oleju. Korpus smarownic jest wykonany z mosiądzu. Urządzenia te posiadają także przezroczystą szklankę.

DANE OGÓLNE

Rodzaj konstrukcji	z zaworem kompensacyjnym
Materiały	mosiądz, technopolimer, NBR
Przyłącza	G1/8-G1/4
Pojemność oleju w cm ³	rozmiar 1: 26 cm ³ rozmiar 2: 37 cm ³
Waga	0,240 kg
Montaż	pionowo, bezpośrednio skręcona z zespołem
Zakres temperatur pracy	-5°C + 50°C przy 10 bar (dla punktu rosy medium roboczego poniżej 2°C w min. temperaturze pracy)
Uzupełnianie oleju	po odpowietrzeniu linii
Olej smarujący	lepkość od 3°E + 10°E (szczegółowych informacji na temat dostępnych rodzajów udziela przedstawiciel techniczny)
Zakres ciśnień pracy	1 ÷ 16 bar
Przepływ nominalny	patrz wykresy
Min. zużycie powietrza	dla 1 bar = 7,5 NI/min. dla 6 bar = 11 NI/min.

OZNACZENIA

N	2	04	-	L	00
----------	----------	-----------	----------	----------	-----------

N	SERIA
2	ROZMIAR: 1 = szklanka krótka 2 = szklanka standardowa
04	PRZYŁĄCZA: 08 = G1/8 04 = G1/4
L	L = SMAROWNICA
00	RODZAJ KONSTRUKCJI: 00 = olej rozpylany

3

 PRZYGOTOWANIE
POWIETRZA

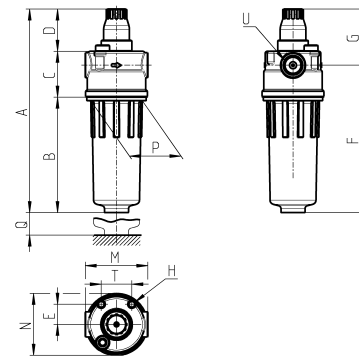
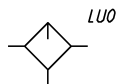
Smarownice serii N

WYMIARY

Mod.	A	B	C	D	E	F	G	H	M	N	P	Q	T	U
N108-L00	122,5	59	33	30,5	75,5	82	40,5	M5	45	44,5	38	46,5	22	G1/8
N104-L00	122,5	59	33	30,5	75,5	82	40,5	M5	45	44,5	38	46,5	22	G1/4
N208-L00	146,5	83	33	30,5	14,5	106	40,5	M5	45	44,5	38	46,5	22	G1/8
N204-L00	146,5	83	33	30,5	14,5	106	40,5	M5	45	44,5	38	46,5	22	G1/4

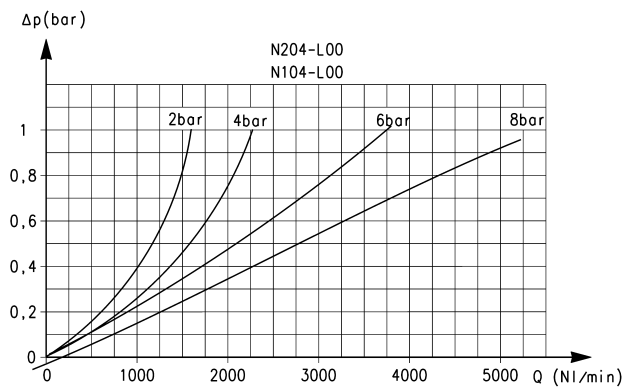
CHARAKTERYSTYKI PRZEPIYWOWE



Charakterystyki przepływowe dla modeli: N204-L00 i N104-L00

ΔP = Spadek ciśnienia
 Q = Przepływ

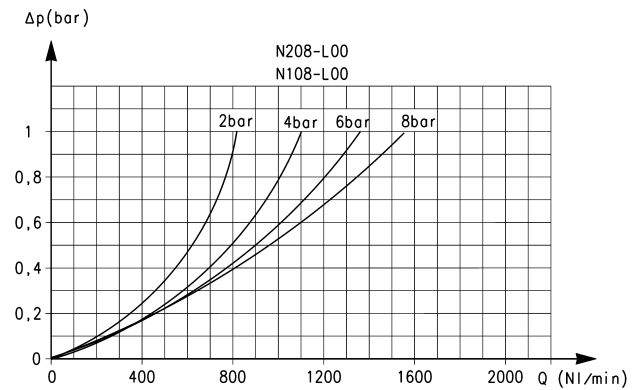

Charakterystyki przepływowe dla modeli: N208-L00 i N108-L00

ΔP = Spadek ciśnienia
 Q = Przepływ

3

PRZYGOTOWANIE
POWIETRZA

Filtro-reduktory serii N

Przyłącza G1/8, G1/4

Z przykręcaną przezroczystą szklanką



Filtro-reduktor serii N jest dostępny z przyłączami G1/4 i G1/8.

Jego konstrukcja została wyposażona w membranę z możliwością odpowietrzenia.

Przezroczysta obudowa szklanki umożliwia łatwe monitorowanie poziomu kondensatu.

Spust półautomatyczny pozwala na odprowadzanie kondensatu, gdy układ jest odpowietrzany.

DANE OGÓLNE

Rodzaj konstrukcji	Wkład filtracyjny z HDPE
Materiały	korpus i grzybek mosiężny - sprężyna ze stali nierdzewnej - pierścieni O-ring z NBR - wkład filtracyjny z HDPE - obudowa z Grilamidu - inne: poliamid Wersja z obudową mosiężną jest dostępna na życzenie.
Przyłącza	G1/8-G1/4
Maks. pojemność kondensatu	rozmiar 1 = 11 cm ³ rozmiar 2 = 28 cm ³
Waga	0,370 kg
Przyłącza pod manometr	G1/8
Montaż	pionowo, bezpośrednio skręcony z zespołem
Zakres temperatur pracy	-5°C + 50°C przy 10 bar (dla punktu rosy medium roboczego poniżej 2°C w min. temperaturze pracy)
Dokładność wkładu filtracyjnego	25 µm (standard) 5 µm (na życzenie)
Spust kondensatu	półautomatyczny – standardowy, ręczny
Zakres ciśnień wejściowych	0 + 16 bar
Zakres ciśnień wyjściowych	0,5 + 10 bar
Przepływ nominalny	patrz wykresy
Odpowietrzenie	standard

OZNACZENIA

N	2	04	-	D	0	0	-	4
---	---	----	---	---	---	---	---	---

N	SERIA
2	ROZMIAR: 1 = szklanka krótka 2 = szklanka standardowa
04	PRZYŁĄCZA: 08 = G1/8 04 = G1/4
D	D = FILTRO-REDUKTOR
0	WKŁAD FILTRACYJNY: 0 = 25 µm (standard) 1 = 5 µm
0	SPUST KONDENSATU I RODZAJ KONSTRUKCJI: 0 = ręczny-półautomatyczny, spust kondensatu z odpowietrzaniem 1 = ręczny-półautomatyczny, spust kondensatu bez odpowietrzania 4 = spust kondensatu wyzwalany spadkiem ciśnienia, odpowietrzanie (tylko standardowa obudowa) 5 = spust kondensatu wyzwalany spadkiem ciśnienia, z zabezpieczeniem, odpowietrzanie (tylko standardowa obudowa) 8 = brak spustu, z przyłączem 1/8, odpowietrzanie
4	ZAKRES CIŚNIEŃ PRACY: = 0,5 ÷ 10 bar (standard) 2 = 0 ÷ 2 bar 4 = 0 ÷ 4 bar 7 = 0,5 ÷ 7 bar

3

PRZYGOTOWANIE
POWIETRZA

Filtro-reduktory serii N



FR01 = filtro-reduktor z odpowietrzaniem i spustem ręcznym
FR02 = FR z odpowietrzaniem i bez spustu
FR11 = FR ze spustem ręcznym i bez odpowietrzania

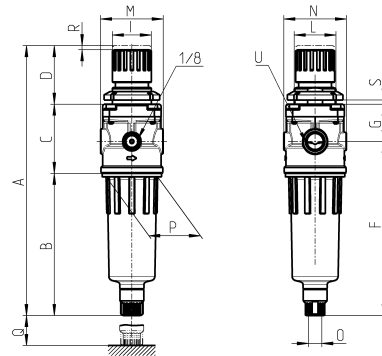
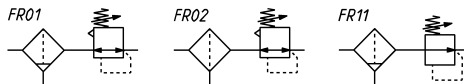

Mod.	A	B	C	D	F	G	I	L	M	N	O	P	Q	R	S	U
N108-D00	167	78	50	39	101	27	28	M30x1,5	45	45	G1/8	38	40	3	0 ÷ 6	G1/8
N104-D00	167	78	50	39	101	27	28	M30x1,5	45	45	G1/8	38	40	3	0 ÷ 6	G1/4
N208-D00	191	102	50	39	125	27	28	M30x1,5	45	45	G1/8	38	40	3	0 ÷ 6	G1/8
N204-D00	191	102	50	39	125	27	28	M30x1,5	45	45	G1/8	38	40	3	0 ÷ 6	G1/4

CHARAKTERYSTYKI PRZEPIYWOWE

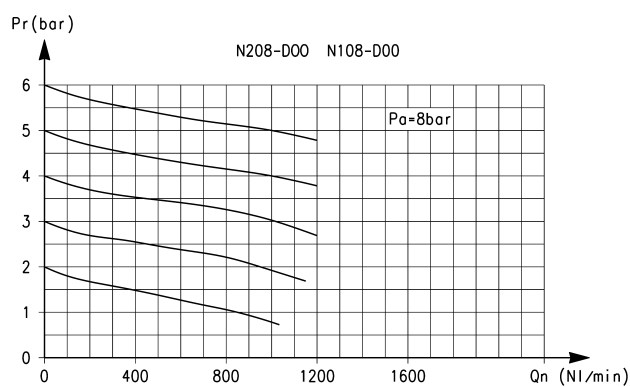
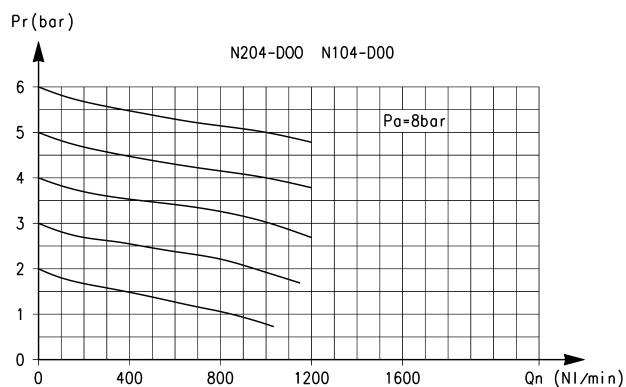

Charakterystyki przeplywowe dla modeli: N204-D00 – N104-D00

Pa = Ciśnienie wejściowe
Pr = Ciśnienie regulowane
Qn = Przepływ

Charakterystyki przeplywowe dla modeli: N208-D00 – N108-D00

Pa = Ciśnienie wejściowe
Pr = Ciśnienie regulowane
Qn = Przepływ

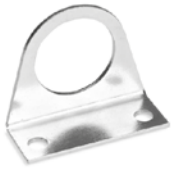
WYPOSAŻENIE DODATKOWE SERII N

Uchwyt montażowy
mod. C114-ST



Uchwyt montażowy
mod. C114-ST/1



Uchwyt montażowy
mod. C114-ST/2



Uchwyt montażowy
mod. N204-ST



Uchwyty zaprojektowane w celu ułatwienia montażu.

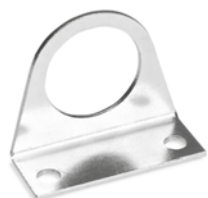

Uchwyt montażowy mod. C114-ST

Do reduktorów i filtro-reduktorów (G1/4-G1/8)

Zestaw jest dostarczany z następującymi elementami:
1x uchwyt ze stali ocynkowanej.

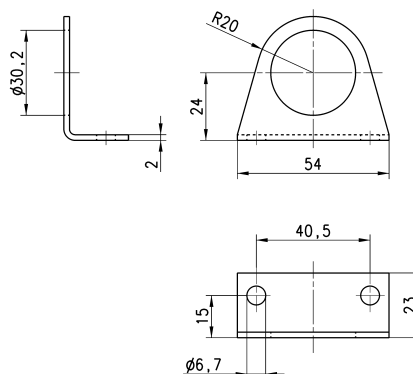

Mod.

C114-ST



Uchwyt montażowy mod. C114-ST/1

Do reduktorów i filtro-reduktorów (G1/4-G1/8)

Zestaw jest dostarczany z następującymi elementami:
1x uchwytem ze stali ocynkowanej.

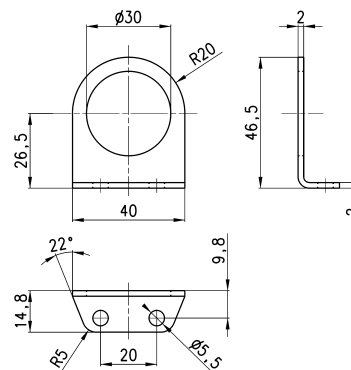

Mod.

C114-ST/1



Uchwyt montażowy mod. C114-ST/2

Do reduktorów i filtro-reduktorów (G1/4-G1/8)

Zestaw jest dostarczany z następującymi elementami:
1x uchwytem ze stali ocynkowanej.

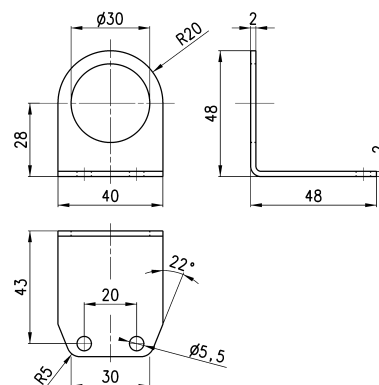

Mod.

C114-ST/2

Uchwyt montażowy mod. N204-ST

Dla filtrów i smarownic

Zestaw jest dostarczany z następującymi elementami:

- 1 uchwyt
- 2 śruby M5X6

Materiały: uchwyt i śruby ze stali ocynkowanej.

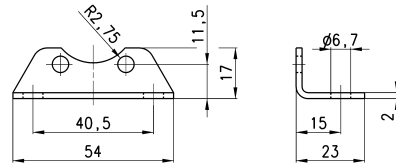

Mod.

N204-ST

Manometry mod. M043.. - M053.. - M063..

Klasa dokładności CL1,6



- » Przyłącze radialne
- » Przyłącze tylne
- » Montaż panelowy

Aby dobrać odpowiedni manometr należy uwzględnić rodzaj docelowego zastosowania zgodnie z poniższymi kryteriami:

1. Ciśnienie niezmienne lub zmieniające się wolno powinno mieścić się w granicach 75% pełnego zakresu pomiarowego.
2. Ciśnienie pulsujące lub zmieniające się gwałtownie powinno mieścić się w granicach 65% pełnego zakresu pomiarowego
3. Piki ciśnienia nigdy nie powinny przekroczyć maksymalnej wartości skali pomiarowej.

Manometry z przyłączem radialnym

Klasa dokładności CL1,6

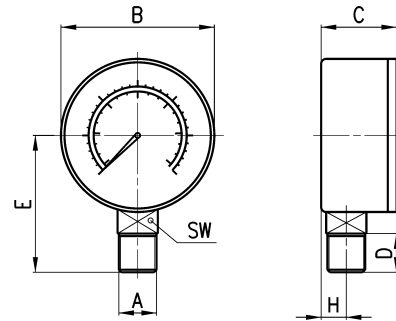

WYMIARY									
Mod.	A	B	C	D	E	H	SW	Zakres	
M043-R06	R1/8	∅ 38,8	24,2	10	35,2	9	12	0-6 bar	
M043-R12	R1/8	∅ 38,8	24,2	10	35,2	9	12	0-12 bar	
M053-R12	R1/8	∅ 48,8	27,5	10	43	10	14	0-12 bar	
M063-R12	R1/4	∅ 63	28,8	12	50	10	14	0-12 bar	

Manometry z przyłączem tylnym

Klasa dokładności CL1,6

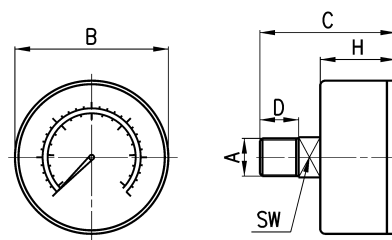

WYMIARY									
Mod.	A	B	C	D	H	SW	Zakres		
M043-P04	R1/8	∅ 38,8	41	10	25	14	0-4 bar		
M043-P06	R1/8	∅ 38,8	41	10	25	14	0-6 bar		
M043-P10	R1/8	∅ 38,8	41	10	25	14	0-10 bar		
M043-P12	R1/8	∅ 38,8	41	10	25	14	0-12 bar		
M053-P04	R1/8	∅ 50	41,5	10	25	14	0-4 bar		
M053-P06	R1/8	∅ 50	41,5	10	25	14	0-6 bar		
M053-P10	R1/8	∅ 50	41,5	10	25	14	0-10 bar		
M053-P12	R1/8	∅ 50	41,5	10	25	14	0-12 bar		
M063-P04	R1/4	∅ 63	40,5	12	25	14	0-4 bar		
M063-P06	R1/4	∅ 63	40,5	12	25	14	0-6 bar		
M063-P12	R1/4	∅ 63	40,5	12	25	14	0-12 bar		

Manometry do montażu panelowego

Klasa dokładności CL1,6

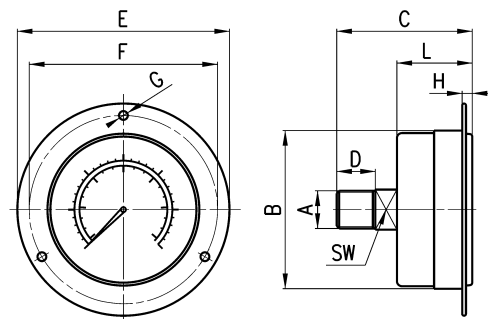

WYMIARY

Mod.	A	B	C	D	E	F	G	H	L	SW	Zakres
M043-F04	R1/8	Ø 40,5	43	10	61	51	Ø 3,5	4	27	12	0-4 bar
M043-F06	R1/8	Ø 40,5	43	10	61	51	Ø 3,5	4	27	12	0-6 bar
M043-F10	R1/8	Ø 40,5	43	10	61	51	Ø 3,5	4	27	12	0-10 bar
M043-F12	R1/8	Ø 40,5	43	10	61	51	Ø 3,5	4	27	12	0-12 bar
M063-F12	R1/4	Ø 63	54	12	85	75	Ø 3,5	4,5	30,5	14	0-12 bar

Manometry cyfrowe serii PG

 Nowość

Możliwość bezpośredniego montażu z przyłączem tylnym lub panelowym



- » Jednostka pomiarowa ciśnienia na wyświetlaczu
- » Zasilanie baterią/przewodowe
- » Łatwy i szybki odczyt na wyświetlaczu cyfrowym
- » Dostępne 4 jednostki pomiarowe ciśnienia programowane przez użytkownika
- » Tryb oszczędzania energii
- » Podświetlenie wyświetlacza
- » Pyłoszczelne i bryzgoszczelne (stopień ochrony IP65)

Nowa seria manometrów cyfrowych PG spełnia potrzebę szybkiego, wygodnego i dokładnego odczytu wzrostu ciśnienia, przede wszystkim w przypadku regulacji proporcjonalnej.

Dzięki stopniowi ochrony IP65 manometry tej serii szczególnie sprawdzają się w zastosowaniach, gdzie wymagany jest wysoki poziom ochrony na otoczenie.

3

 PRZYGOTOWANIE
POWIETRZA

DANE TECHNICZNE

CHARAKTERYSTYKA

	Próżnia PG...-VB...	Ciśnienie PG...-PB...
Jednostki pomiarowe ciśnienia	psi, bar, mmHg, kPa programowane przez użytkownika	psi, bar, kgf/cm ² , MPa programowane przez użytkownika
Zakres ciśnień znamionowych	0 ÷ -1 bar	0 ÷ 10 bar
Zakres ciśnień wyświetlanych	0.1 ÷ -1 bar	-0.1 ÷ 10 bar
Ciśnienie maksymalne	3 bar	15 bar
Powtarzalność	≤ ± 1% pełnej skali ± 1 cyfra	≤ ± 0,2% pełnej skali ± 1 cyfra
Rozdzielczość: kPa	1	-
MPa	-	0,001
kgf/cm²	0,01	0,01
bar	0,01	0,01
psi	0,1	0,1
Dokładność wskaźnika	≤ ± 2% pełnej skali ± 1 cyfra (temperatura otoczenia: 25 ± 3°C)	
Medium	powietrze przefiltrowane, gazy niepalne i nieagresywne	
Podświetlenie	Tak	
Częstotliwość próbkowania	2 Hz (2 razy/sek.)	
Wyświetlacz ciekłokrystaliczny	3 ½ cyfry, 7-segmentowy	
Otoczenie: Stopień ochrony	IP65 (aby utrzymać ten poziom port wejściowy musi być szczelnie zabezpieczony)	
Temperatura	Praca: 0 ÷ 50°C Przechowywanie: -10 ÷ 60°C (bez kondensatu lub zamarzania)	
Wilgotność względna	Praca/przechowywanie: 35 ÷ 85% RH (bez kondensatu)	
Wibracje	Całkowita amplituda 1,5 mm lub 10G 10Hz-55Hz-10Hz przez 1 minutę 2 godziny w każdym kierunku X, Y i Z	
Uderzenia	100 m/s ² (10G) 3 razy w każdym kierunku X, Y i Z	
Zmiany spowodowane przez temperaturę	≤ ± 2% pełnej skali wartości wykrywanego ciśnienia (25°C) w zakresie temperatur pracy	
Przyłącza pneumatyczne	G1/4 – M5 lub G1/8 – M5	
TYLKO DLA MANOMETRÓW ZASILANYCH BATERIĄ		
Bateria: Rodzaj	Litowa CR2032	
Żywotność	1 rok (5 razy/dzień)	
Wskaźnik niskiej mocy baterii	Tak	
Możliwość wymiany	Tak	
Automatyczne wyłączenie	Wyświetlacz wyłącza się po 60 sekundach	
TYLKO DLA MANOMETRÓW Z PRZEWODEM ZASILAJĄCYM		
Napięcie zasilania	od 12 do 28 V DC ± 10%	
Pobór mocy	10 mA	
Maksymalne napięcie	1000 V AC/1 minutę (między obudową a przewodami)	
Rezystancja izolacji	50 Mohm min. (przy 500 V DC, między obudową a przewodami)	
Połączenie elektryczne: dla manometrów PG...-2 dla manometrów PG...-M	Przewód nieekranowany 2-pinowy, długość 2 m Połączenie ze złączem M8, 4-pinowym	

OZNACZENIA

PG	010	-	P	B	-	1/8	-	2
----	-----	---	---	---	---	-----	---	---

PG	SERIA
010	SKALA DOLNA: 0 ÷ 10 bar -1 ÷ 0 bar
P	ZAKRES CIŚNIENI: P = nadciśnienie V = próżnia
B	OŚWIETLENIE: B = podświetlenie
1/8	PRZYŁĄCZA PNEUMATYCZNE: 1/8 = G 1/8 BSPP; M5 1/4 = G 1/4 BSPP; M5 (tylko dla wersji z zasilaniem baterią)
2	PRZYŁĄCZE ELEKTRYCZNE (tylko dla wersji z przewodem): 2 = z nieekranowanym przewodem 2-pinowym o długości 2 m M = z przewodem o długości 150 mm i złączem M8, 4-pinowym

3

PRZYGOTOWANIE
POWIETRZA

Manometry cyfrowe serii PG – zasilanie baterią

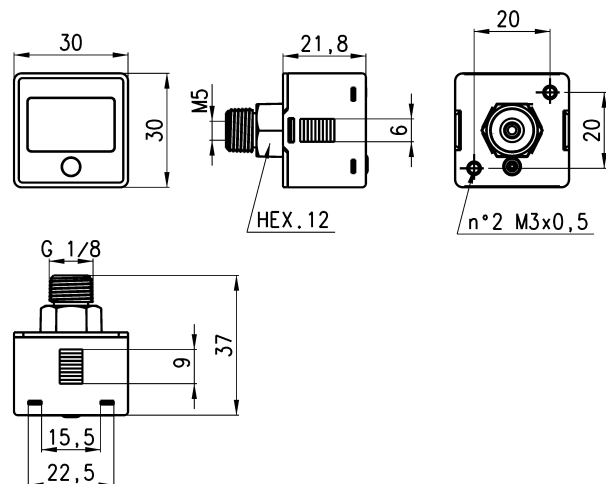

Mod.

PG010-PB-1/8

PG001-VB-1/8

PG010-PB-1/4

PG001-VB-1/4

Manometry cyfrowe serii PG – z przewodem

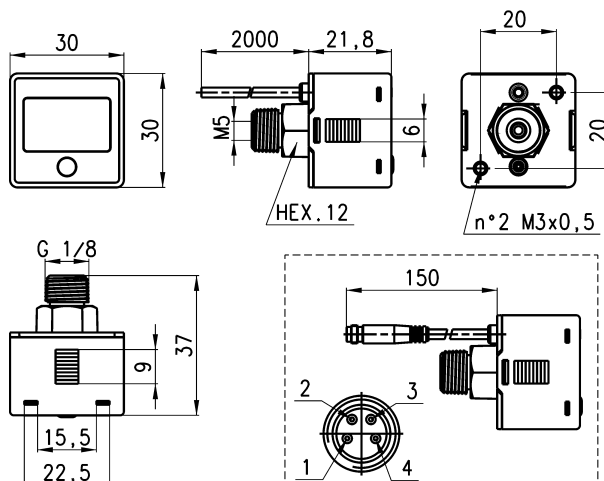

Mod.

PG010-PB-1/8-2
PG001-VB-1/8-2
PG010-PB-1/4-M
PG001-VB-1/4-M

Uchwyty montażowe mod. PG-B



Dostarczane w zestawie z następującymi elementami:

- 1x uchwyt typu A
- 1x uchwyt typu B
- 2x śruby M3x6

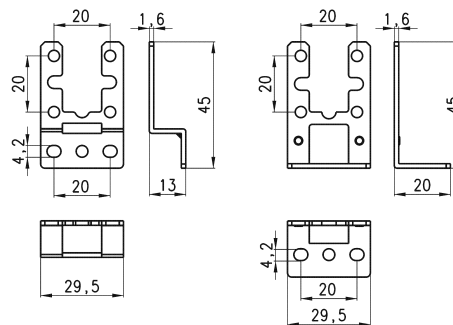

Mod.

PG-B

Adapter do montażu panelowego mod. PG-F



Dostarczany w zestawie z następującymi elementami:

- 1x adapter typu A
- 1x adapter typu B

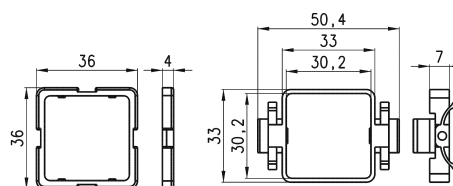

Mod.

PG-F

Spusty kondensatu i wkłady filtracyjne

Spust półautomatyczny, ręczny; Spust automatyczny;
Spust wyzwalany spadkiem ciśnienia; Spust wyzwalany spadkiem
ciśnienia z zabezpieczeniem

Przyłącza: 1/8 (bez spustu)



Filtry są używane w celu usunięcia zanieczyszczeń ze sprężonego powietrza. Następnie zanieczyszczenia te należy odprowadzić z układu pneumatycznego. Filtry mogą być wyposażone w różnego rodzaju spusty kondensatu, zarówno automatyczne, jak i ręczne.

Prawidłowe łączenie i działanie tych elementów przedstawiono w tabeli i opisach na kolejnych stronach.

Różne wymagania dotyczące jakości powietrza determinują stosowanie różnego rodzaju wkładów filtracyjnych, które podczas pracy zatrzymują filtrowane zanieczyszczenia, tym samym blokując i zmniejszając przepływ powietrza. Z tego powodu zalecana jest wymiana wkładów filtracyjnych co najmniej raz w roku.

TABELA Z DOSTĘPNYMI SPUSTAMI KONDENSATU I WKŁADAMI FILTRACYJNYMI

* = rodzaj spustu (patrz pełny opis na kolejnych stronach)

Mod. filtra	Typ 0 i 1*	Typ 3*	Typ 4*	Typ 5*	Typ 8* bez spustu	Wkład 25 μ	Wkład 5 μ	Wkład 1 μ	Wkład 0,01 μ	Węgiel aktywny
N10...-F	X				X	C104-F20/3	C104-F21/3			
N10...-D					X	C104-F20/3	C104-F21/3			
N10...-FB	X				X				MX1-F10	
N20...-F	X		X	X	X	C104-F20/3	C104-F21/3			
N20...-D	X		X	X	X	C104-F20/3	C104-F21/3			
N20...-FB	X		X	X	X				MX1-F10	
MC104-F	X		X			C104-F20/3	C104-F21/3			
MC104-D	X		X			C104-F20/3	C104-F21/3			
MC104-FB	X								MX1-F10	
MC202-F	X	X		X	X	C238-F11/3	C238-F12/3			
MC202-D	X	X		X	X	C238-F11/3	C238-F12/3			
MC202-FB	X	X		X	X				MX2-F10	
MC238-F	X	X		X	X	C238-F11/3	C238-F12/3			
MC238-D	X	X		X	X	C238-F11/3	C238-F12/3			
MC238-FB	X	X		X	X				MX2-F10	
MX2...-F	X	X		X	X	C238-F11/3	C238-F12/3			
MX2...-FR	X	X		X	X	C238-F11/3	C238-F12/3			
MX2...-FC	X	X		X	X			MX2-F9	MX2-F10	
MX2...-FCA	X									MX2-F11
MX3...-F		X		X	X	MX3-F7	MX3-F8			
MX3...-FR	X	X		X	X	MX3-F7	MX3-F8			
MX3...-FC	X	X		X	X			MX3-F9	MX3-F10	
MX3...-FCA	X									MX3-F11

Spust półautomatyczny, ręczny (typ 0 i 1)

Działanie: gdy mechanizm spustowy obrócony jest przeciwnie do wskazówek zegara, każdorazowe obniżenie ciśnienia poniżej 0,3 bara powoduje automatyczny spust kondensatu; ponowne podwyższenie ciśnienia powoduje zamknięcie spustu. Spust można także aktywować ręcznie. Gdy szklanka znajduje się pod ciśnieniem wystarczy docisnąć element regulujący do góry.

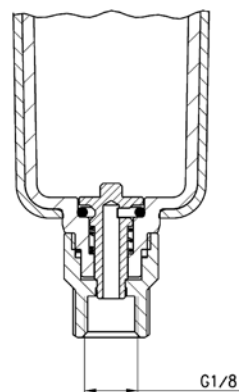

Aby zapobiec odprowadzaniu kondensatu należy obrócić spust zgodnie z ruchem wskazówek

zegara. Spowoduje to całkowite zamknięcie spustu.

Spust automatyczny (typ 3)

Działanie: obecność cieczy w zbiorniku powoduje przemieszczenie pływaka ku górze, a tym samym otwarcie zaworu spustowego.

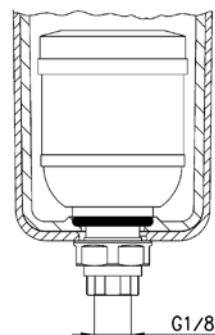

Spust wyzwalany spadkiem ciśnienia (typ 4)

Działanie: każdorazowy spadek ciśnienia wywołany poborem powietrza na wyjściu powoduje niewielką różnicę ciśnień między górną a dolną częścią unoszącego się spustu, a tym samym otwarcie zaworu spustu.

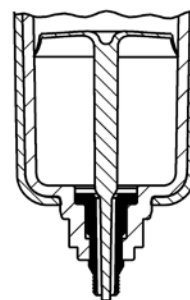

Spust wyzwalany spadkiem ciśnienia (typ 5)

Rozwiązanie podobne do typu 4, ale wymagające $\Delta P = 1$ bar.

Działanie: urządzenia tej wersji są wyposażone we wkład filtracyjny zapobiegający blokowaniu otworu odpowietrzającego przez zanieczyszczenia.

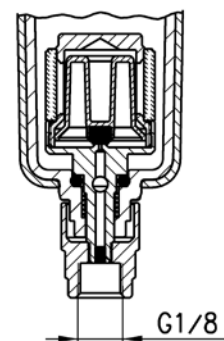
**Bez spustu (typ 8)**

Wersja z przyłączem G1/8 służy do mocowania elementów do obudowy przy pomocy otworu przelotowego $\varnothing 3$ mm i przyłącza gwintowanego G1/8.

