

Gniazda i akcesoria

PZ11

Do R15 - 3P

Z zaciskami śrubowymi
Maksymalny moment dokręcenia zacisku: 0,7 Nm
Montaż na szynie 35 mm wg PN-EN 60715 lub na płycie 68,2 x 38 x 24,2 mm
Trzy tory prądowe
10 A, 250 V AC

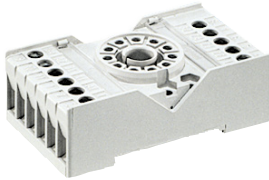

Schemat połączeń

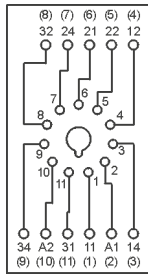

PZ11 0031

Wymiary

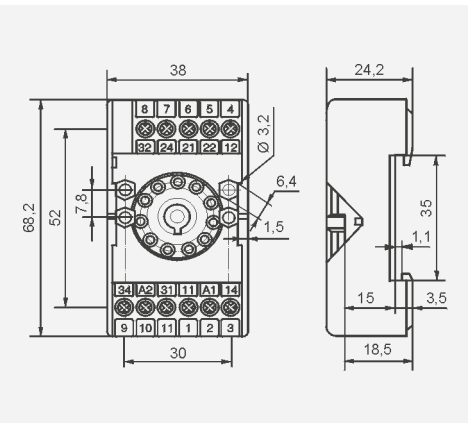

Akcesoria

GZU11

Do R15 - 3P

Z zaciskami śrubowymi
Maksymalny moment dokręcenia zacisku: 0,7 Nm
Montaż na szynie 35 mm wg PN-EN 60715
82 x 35,5 x 25,7 mm
Trzy tory prądowe
10 A, 250 V AC



Schemat połączeń

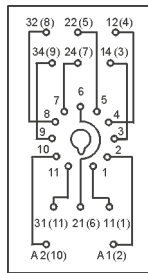

GZU 1052

Adapter

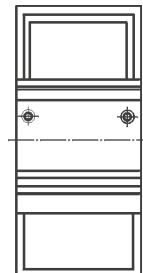

Wymiary

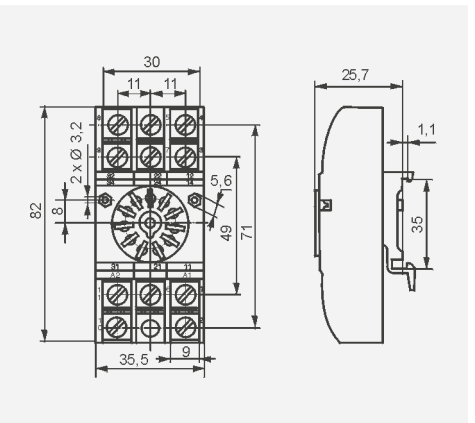

Akcesoria

GZ11

Do R15 - 3P

Z zaciskami śrubowymi
Maksymalny moment dokręcenia zacisku: 0,7 Nm
Montaż na płycie 82,8 x 35,5 x 22,5 mm
Trzy tory prądowe
10 A, 250 V AC

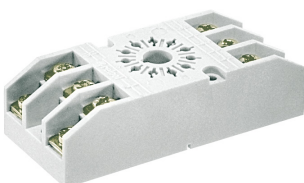

Schemat połączeń

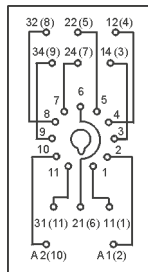

GZ 1050

Rozstaw otworów w płycie montażowej

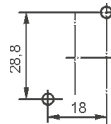

Wymiary

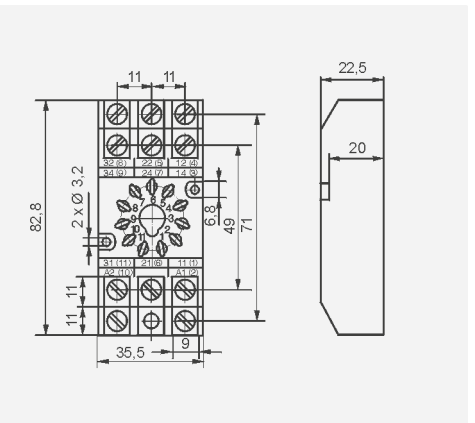

Akcesoria

GZP11

Do R15 - 3P

Z zaciskami śrubowymi
Maksymalny moment dokręcenia zacisku: 0,5 Nm
Montaż na szynie 35 mm wg PN-EN 60715 lub na płycie 73 x 38,2 x 27,2 mm
Trzy tory prądowe
12 A, 300 V AC



Schemat połączeń

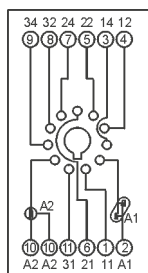

GZP-0054



Moduł typu 21, 41



Moduł czasowy COM3



GZP-0035

Wymiary

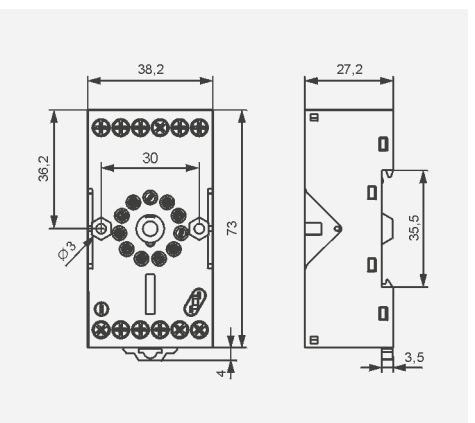

☑ Spełniają wymagania morskie - certyfikat Lloyd's Register (LR).