

# Gniazda i akcesoria

## GZP11

Do R15 - 3P

Z zaciskami śrubowymi  
Maksymalny moment dokręcenia zacisku: 0,5 Nm  
Montaż na szynie 35 mm wg PN-EN 60715 lub na płycie 73 x 38,2 x 27,2 mm  
Trzy tory prądowe  
12 A, 300 V AC



### Schemat połączeń

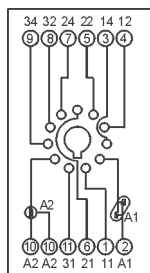

Moduł 21 lub 41



Moduł czasowy COM3



GZP-0054



GZP-0035

### Akcesoria

### Wymiary

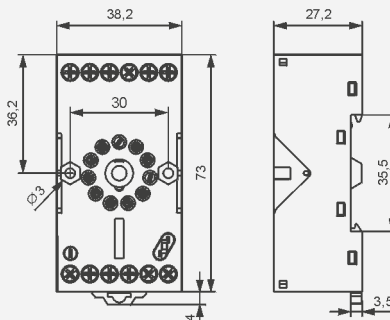

## GOP11

Do R15 - 3P

Do lutowania  
47,2 x 32 x 22 mm  
Trzy tory prądowe  
10 A, 250 V AC



### Akcesoria



R159 1051

### Wymiary

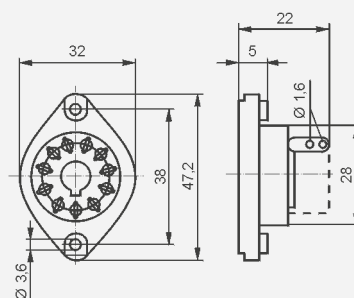

## GZ14U

Do R15 - 4P

Z zaciskami śrubowymi  
Maksymalny moment dokręcenia zacisku: 0,7 Nm  
Montaż na szynie 35 mm wg PN-EN 60715  
96,8 x 46,4 x 33,3 mm  
Cztery tory prądowe  
10 A, 250 V AC

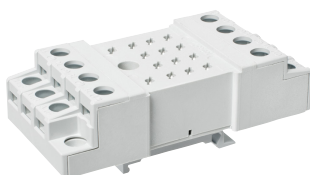

### Schemat połączeń

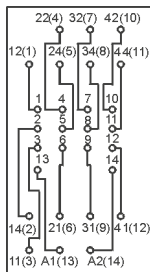

### Adapter

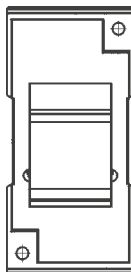

GZ14 0737

### Akcesoria

### Wymiary

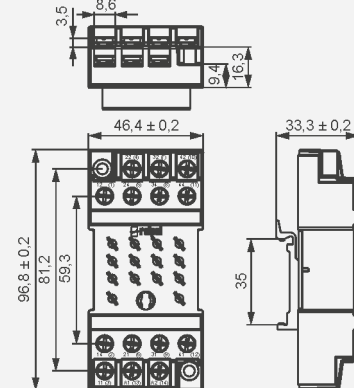

## GZ14

Do R15 - 4P

Z zaciskami śrubowymi  
Maksymalny moment dokręcenia zacisku: 0,7 Nm  
Montaż na płycie 96,8 x 46,4 x 24,5 mm  
Cztery tory prądowe  
10 A, 250 V AC



### Schemat połączeń

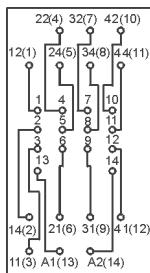

### Rozstaw otworów w płycie montażowej

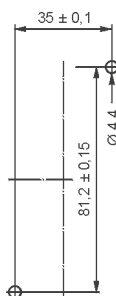

GZ14 0737

### Akcesoria

### Wymiary

